

BRITON  
MOTORCYCLES



# KULLANIM KILAVUZU

Crossfire 500 \* Crossfire 500 X \* Crossfire 500 XC

TÜRKÇE

BX500 / e5.2 / 2021-01-12



**GİRİŞ** Bu aracı seçtiğiniz için teşekkür ederiz. Bu model güvenli, dayanıklı ve yolda günlük kullanım için mükemmel olacak şekilde tasarlanmıştır. Benzersiz araç tasarımı, otaganüstü kişisel zevkinizi temsil eder.

Motosiklet büyüleyici bir spordur. Maksimum sürüş keyfi için, lütfen ilk sürüşünüzden önce bu kullanım kılavuzundaki bilgileri iyice okuyun.

Bu kullanım kılavuzu, aracın uygun bakım ve onarımını açıklamaktadır. Aracın uzun süreli sorunsuz çalışmasını sağlamak için talimatları dikkatle izleyin. Yetkili BRIXTON bayiniz, doğru aletleri ve orijinal parçaları kullanarak motosikletinize en iyi şekilde servis verebilecek deneyimli ve özel eğitimli personele sahiptir.

Bu kılavuzdaki tüm bilgiler, çizimler ve veriler basım sırasındaki güncel ürün bilgilerine dayanmaktadır. Ancak, iyileştirmeler ve diğer değişiklikler, bu kılavuzdaki bilgilerin artık motosikletinizi doğru olarak yansıtmadığı anlamına gelebilir. BRIXTON herhangi bir zamanda değişiklik yapma hakkını saklı tutar.



## KULLANIM KILAVUZU HAKKINDA ÖNEMLİ BİLGİLER

Bu kullanım kılavuzunda önemli bilgilere dikkat çekmek için aşağıdaki semboller kullanılmıştır:

### UYARI

Uyulması gereken bir UYARI'dır. Aksi takdirde sürücü veya ilgili diğer kişiler ciddi şekilde yaralanabilir veya ölebilir.

### BİLDİRİM

Dikkate alınmadığı takdirde araçta hasara yol açabilecek önemli bilgileri içeren bir BİLDİRİMDİR.

### BİLDİRİM

Kullanım kılavuzu her zaman sürücü tarafından taşınmalıdır, böylece uzman bayiniz tarafından yapılan bakım sırasında da kullanılabilir. Aracı satarken, lütfen kullanım kılavuzunu teslim edin. Kullanıcı el kitabı araçla ilgili tüm önemli bilgileri içerir. Bununla birlikte, üretici sürekli olarak bu kullanım talimatlarından sapmalara yol açabilecek iyileştirmeler yapmaktadır.\* Sorularınız için lütfen doğrudan uzman satıcınızla iletişime geçin.

### UYARI

Kendi güvenliğiniz için, aracı kullanmadan önce lütfen bu kullanım talimatlarını dikkatlice okuyun. Aracı tam olarak tanıyana kadar sürmeyin. Düzenli kontroller, bakım ve iyi sürüş becerileri güvenli bir sürüşü ve bu aracın güvenilirliğini garanti eder.

\* Ürün ve teknik özellikler önceden haber verilmeksizin değiştirilebilir.

Bayi damgası

Sürüşten önce bu kullanım kılavuzunu dikkatlice okuyun

Motosikletinizin kumandalarını, özelliklerini, yeteneklerini ve sınırlamalarını doğru bir şekilde kullanabilmeniz için ilk kez bu kılavuza bakınız. Bu kılavuz güvenli sürüş için birçok ipucu sunmaktadır, ancak size güvenli bir şekilde motosiklet sürmek için gerekli tüm teknikleri ve becerileri öğretmeyi .

Brixton, bu motosikletin tüm sürücülerinin, bu motosikleti güvenli bir şekilde sürmek için gereken doğru beceri ve teknikleri öğrenmek için uygun motosiklet sürüş eğitimi almalarını önerir.

## GÜNLÜK KONTROLLER

Aracınızın bakımının düzgün bir şekilde yapılması ve güvenli genel durumda tutulması önemlidir.

Her sürüşten önce motosikletinizi düzgün bir şekilde kontrol edin ve tüm bakımları zamanında yapın. Bakım hakkında daha fazla bilgi için "Bakım ve Onarım" bölümüne bakın. Sürücünün maksimum güvenliğini sağlamak için, BRIXTON tüm periyodik bakımları yetkili bir satıcıya yaptırmanızı tavsiye eder. Bu bayi özel eğitilmiş personele, doğru aletlere sahiptir ve sadece orijinal parçalar kullanır.

## GÜVENLİ SÜRÜŞ

- Aracı sürmeden önce kontrol etmek kazaları önlemek için önemli bir noktadır.
- Sürücü, yolcu ve bagaj için maksimum yük sınırına orijinal uyun.
- Motosikletlilerin karıştığı birçok kazaya, motosikletleri kendi araçlarından ayırt edemeyen araç sürücüleri neden olmaktadır. Bu nedenle, bu kazaların sayısını azaltmak için mümkün olduğunca dikkat çekici kıyafetler giyilmesi tavsiye edilir.
- Dikkat çekici koruyucu giysiler giyin.
- Dönmeden önce göstergelerinizi etkinleştirin ve bir geçerken kavşağa yaklaşırken veya kavşağı yavaşlayın.
- Diğer yol kullanıcılarıyla aranızda uygun bir güvenli mesafe bırakın ve dikkatleri üzerinize çekin.
- Yeteneklerinize ve sınırlarınıza saygı gösterin.
- Aracınızı asla güvenli sürüş sağlayacak sürüş becerilerine sahip olmayan birine ödünç vermeyin. Her zaman yasal hız sınırına uyun.
- Sürücü ve yolcunun doğru duruşu, aracın daha iyi kontrol edilmesini sağlar. Sürücü sürüş sırasında dik oturmalı, her iki eli gidon üzerinde ve her iki ayağı

ayak dayama

yerlerinde.

- Yolcu, tutamağı veya sürücüyü her iki eliyle sıkıca kavrayabildiğinden ve her iki ayağını da ayak kendini dayama yerlerine koyarak destekleyebildiğinden emin olmalıdır.
- Alkol, ilaç veya uyuşturucu etkisi altında araç kullanmak kesinlikle yasaktır.
- Bu araç sadece asfalt yollarda kullanılmak üzere tasarlanmıştır. Arazi kullanımı için uygun değildir.

## GÜVENLİK KIYAFETLERİ

Uygun kıyafetler kaza durumunda güvenliğinizi artırır:

- Gözlerinizi toz ve yağmurdan korumak için her zaman siperliği olan onaylı bir kask takın.

Uygun bir ceket, ayakkabı, eldiven vb. giymek kaza durumunda yaralanma derecesini azaltabilir.

Asla çok bol giysiler giymeyin. Bu, aracın hareketli parçalarına takılabilir ve ciddi yaralanmalara neden olabilir.

Çalışma sırasında veya sonrasında asla motora veya egzoz sistemine dokunmayın. Çok sıcak olurlar ve yanıklara neden olabilirler.

- Her zaman bacaklarınızı, bileklerinizi ve ayaklarınızı örten koruyucu giysiler giyin.

## DEĞİŞİKLİKLER

Onaylanmamış modifikasyonların takılması veya parçaların çıkarılması güvenli olmayan kullanımına sonuçlanabilir, kazalara ve yaralanmalara neden olabilir. Değişiklikler aracınızın ruhsatını kaybetmesine de neden olabilir.

## ÖDEME YÜKÜ

Sürücü, yolcu, aksesuarlar ve yükün toplam ağırlığı maksimum yük değerini aşmamalıdır. Bu ağırlık sınırı dahilinde yükleme yaparken aşağıdaki talimatlara uyun:

Yükün ve aksesuarların ağırlığı mümkün olduğunca düşük ve araca yakın tutulmalıdır.

Dengesizlik veya dengesizlikten kaçınmak için ağırlığın aracın her iki tarafına mümkün olduğunca eşit şekilde dağıtıldığından emin olun.

Aksesuarların ve yüklerin araca güvenli bir şekilde bağlandığından emin olun.

Gidonlara veya aracın ön ucuna asla büyük veya

dengelessiz bir sürüşe veya yavaş hakimiyetine neden olabilir.

ağır nesnelere bağlamayın. Bu tür nesnelere direksiyon

## GÜVENLİK TALİMATLARI

### AKSESUARLAR

Orijinal aksesuarlar bu araçla kullanılmak üzere özel olarak tasarlanmıştır. Ayrıntılar için lütfen edin: bayinize başvurun. Üretici piyasadaki diğer tüm • nedenle, aracı yayaların, çocukların veya diğer hayvanların dokunamayacağı şekilde park edin.

Aksesuarları monte ederken aşağıdaki yönergelere uyun:

- Asla yerden yüksekliği etkileyen, süspansiyon hareketini, direksiyonu • kısıtlayan veya ışıkları, göstergeleri veya reflektörleri gizleyen aksesuarlar takmayın veya yük taşımayın.
- Gidon üzerindeki veya ön süspansiyon alanındaki aksesuarlar aracın direksiyon kötü etkiler. Aksesuar takarsanız, lütfen bunları aracın direksiyonunu etkilemeyecek kadar hafif tutun.
- Lütfen aracı çapraz rüzgarlarda dengesiz hale getiren uzatılmış yük takmayın.
- Elektrikli aksesuarları takarken, parçaların aracın elektrik kapasitesini aşmadığından emin lütfen yetkili servislere

Bu tür parçaların yanlış takılması tehlikeli ışık arızalarına, düşük motor gücüne ve hatta aracın hasar görmesine neden olabilir.

### YAKIT VE EGZOZ GAZLARI

#### UYARI

Benzin çok yanıcıdır!

- Yakıt doldururken daima motoru kapatın.
- Yakıt doldururken sıcak motor veya egzoz sistemi üzerine benzin dökmemeye dikkat edin.
- Yakıt ikmali sırasında sigara içmeyin veya cep telefonu kullanmayın.
- Motoru asla çalıştırmayın veya kapalı bir alanda çalışır durumda bırakmayın.
- Egzoz dumanı zehirlidir ve kısa süre içinde bilinç kaybına ve ölüme neden olabilir.
- Araçtan ayrılmadan önce daima motoru kapatın ve anahtarı çıkarın.

### OTOPARK

Aracı park ederken lütfen aşağıdakilere dikkat

Motor ve egzoz sistemi sıcak kalır. Bu

edemeyeceğinden, bu sıcak

- Aracı eğimli veya yumuşak bir zemine park etmeyin. Devrilebilir.
- Aracınızı yanıcı maddelerin yakınına park etmeyin.
- Benzin yutarsanız veya gözünüze benzin kaçarsa, derhal tıbbi yardım alın. Benzini cildinizden ve sudan uzak tutun.

### GÜVENLİ SÜRÜŞ İÇİN DİĞER İPUÇLARI

Dönmeden önce ışıklarınızı yakın.

- Yağmurda veya ıslak yollarda hızınızı düşük tutun ve kaymayı önlemek için ani fren yapmaktan kaçının.

aksesuarları

marka aksesuarların doğru seçimi, montajı ve kullanımından şahsen siz sorumlusunuz.

taşıyıcıları • Park etmiş arabaları geçerken dikkatli olun.

Bir sürücü sizi gözden kaçırabilir ve yolunuza bir kapı açabilir.

## ARACIN TANIMI

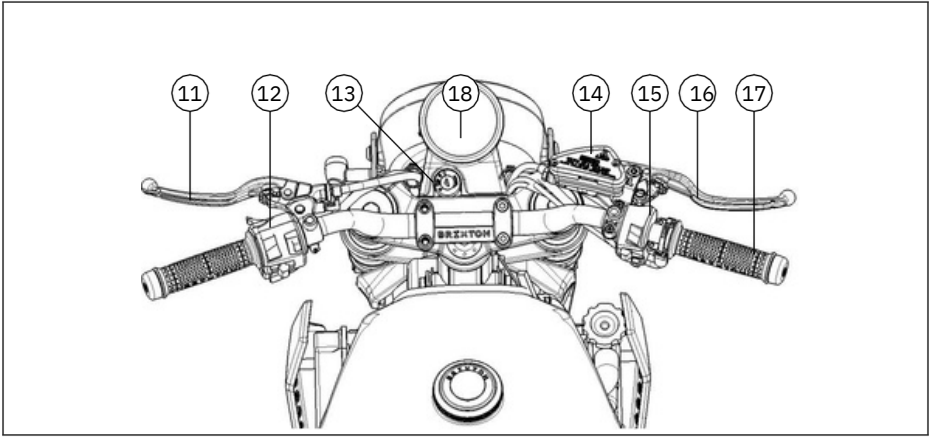
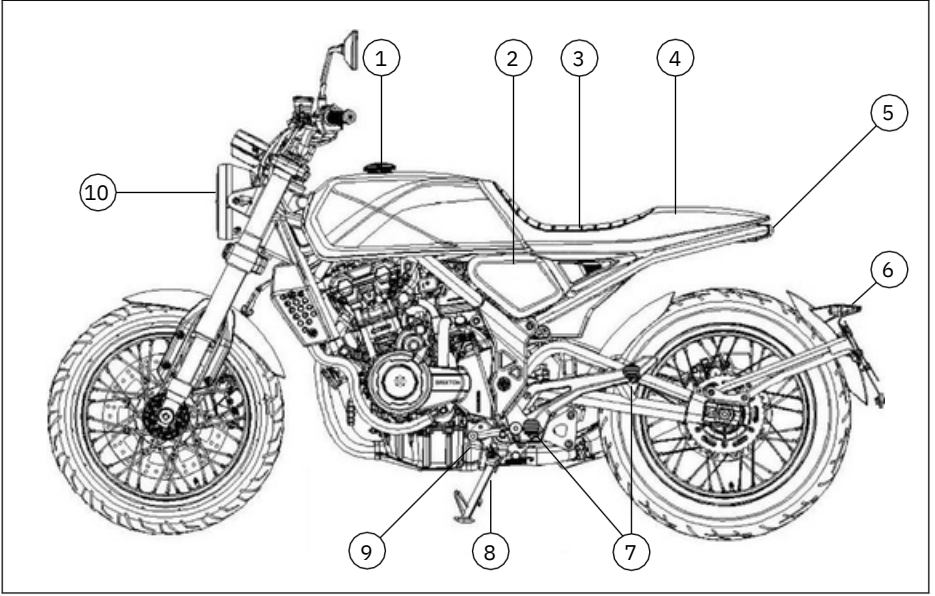

1. Tankschloss
2. Luftfilter
3. Sicherungen / Batterie
4. Bordwerkzeug
5. Brems- und Rücklicht
6. Kennzeichenbeleuchtung
7. Fahrer- und Beifahrerfußrasten
8. Seitenständer
9. Schalthebel

10. Debriyaj kolu
11. Sol gidon anahtarı
12. Ateşleme kilidi
13. Gösterge kümesi
14. Ön fren hidroliği haznesi
15. Sağ gidon anahtarı
16. Ön fren kolu
17. Gaz kolu
18. Gösterge kümesi

## MÜŞTERİ BİLGİLERİ

Araç kimlik numarası (VIN)

1. Araç kimlik numarası (VIN) (1) direksiyon başlığına damgalanmıştır.
2. Tanımlama plakası (2) çerçevenin sağ alt tarafında bulunur.
3. Motor numarası (3) krank karterinin sol tarafına kazınmıştır.

Araç kimlik numarası

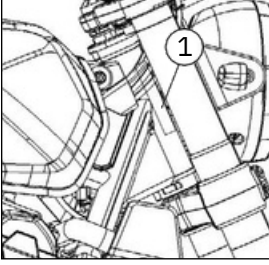

İsim Levhası

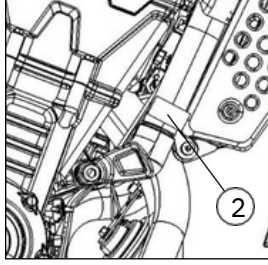

Motor numarası

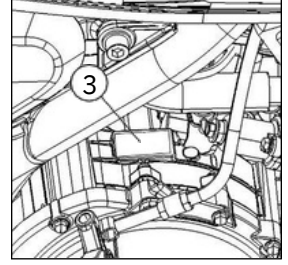

1. Araç kimlik numarası .....
2. İsim levhası: .....
3. Motor numarası .....

### DUYURU

Lütfen bayinizden yedek parça sipariş etmek veya aracın çalınması durumunda VIN (araç kimlik numarası) numarasını not edin. Araç kimlik numarası motosikletinizi tanımlamak için kullanılır ve aracınızı bölgenizdeki tescil makamına kaydettirmek için kullanılabilir.

## GÖSTERGE KÜMESİ

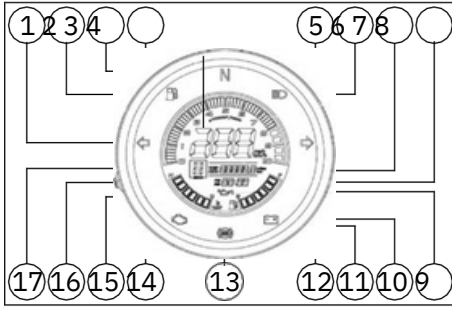
**1. Gösterge lambası**

- Sol veya sağ gösterge açık olduğunda, ilgili
- Yağ basıncı çalışma basıncının altına düşerse,
- bu uyarı lambası yanar. Motor çalıştırılmamışsa
- ve kontak anahtarı "ON" konumuna getirilmişse, çalıştırılır

**2. Yakıt seviyesi uyarı lambası**

Yakıt seviyesi 2 L'nin altına düşerse, yakıt çalıştırılmaz gösterge söner. Seviyesi uyarı ışığı ve yakıt seviyesi göstergesi yanıp söner.

**3. Rev sayacı**

Geçerli motor devrini dakika başına devir (rpm) edin. cinsinden görüntüler.

**4. Hız göstergesi**

Geçerli hızı km/sa veya mph olarak görüntüler.

**5. Nötr ekran**

Şanzıman boştayken, boş göstergesi yanar.

**UYARI**

Şanzıman boştayken ve N sembolü yanarken, hiçbir vitesin takılı olmadığından emin olmak için debriyaj kolunu yavaşça bırakın.

**6. Uzun far gösterge ışığı**

Uzun far gösterge ışığı, uzun far açıldığında veya far flaşörü çalıştırıldığında yanar.

**7. Kilometre sayacı**

Kilometre sayacı, motosikletin o ana kadar kat ettiği toplam ODO mesafesini kaydeder. Ayar basıldığında, kilometre sayacı ekranı TRIP (seyir kilometre sayacı) ekranına geçer ve seyir kilometre sayacının en son sıfırlanmasından bu yana katedilen mesafeyi gösterir. TRIP göstergesini sıfırlamak için, TRIP göstergesi gösterilirken ayar düğmesini basılı tutun.

**8. Zaman**

Saat 12 saat formatında gösterilir (AM/PM). Saat sadece hız göstergesi ODO toplam kilometre sayacını gösterdiğinde ayarlanabilir. Saati ayarlamak için, saat göstergesi yanıp sönene kadar ayar düğmesini basılı tutun. Saat göstergesi, ayar düğmesine kısa bir süre basarak ayarlanabilir. Dakika göstergesi yanıp sönene kadar ayar düğmesini basılı tutun. Ayar düğmesine kısa bir süre basarak dakika göstergesi ayarlanabilir. Ayarlanan saat görüntülenene kadar ayar düğmesini basılı tutun.

**9. Yağ basıncı uyarı lambası****10. Uyarı ışığı Akü şarj seviyesi**

Akü voltajı 11,5 V'a eşit veya daha düşükse bu gösterge yanar. Bu durumda, pili çıkarın ve şarj

**11. Yakıt seviye göstergesi**

Yakıt seviyesi göstergesi yakıt deposunda kalan yakıt miktarını gösterir. Yakıt deposu dolu olduğunda, gösterge 6 segment gösterir. Yakıt miktarı yaklaşık 4 L'ye düştüğünde (yakıt rezervi), sembol yanıp söner. Miktar 2 L'ye düştüğünde, hem sembol hem de segment yanıp söner. Lütfen mümkün olan en kısa sürede yakıt doldurun.

**12. Uyarı lambası ABS** ABS sisteminde bir arıza

olduğunda bu uyarı ışığı yanar. Bu durumda, lütfen yetkili bir bayiye başvurun.

**13. Soğutma sıvısı sıcaklığı uyarı sembolü**

Soğutma sıvısı deposundaki soğutma sıvısı sıcaklığı 93°C'ye ulaştığında uyarı sembolü yanıp söner. Soğutma sıvısı sıcaklığı 105°C'ye yükselmeye devam ederse, hem soğutma sıvısı sıcaklık göstergesi hem de uyarı sembolü yanıp söner. **14. Motor kontrol lambası** Elektronik yakıt enjeksiyon sisteminde bir arıza varsa, motor kontrol lambası yanar. Servis ve bakım için lütfen uzman bir servise başvurun.

## ALETLER VE OPERASYON

### 15. Soğutma sıvısı sıcaklık göstergesi

Motor çalıştırdıktan sonra, motorun soğutma sıvısı deposundaki soğutma sıvısı sıcaklığı gerçek zamanlı olarak izlenir ve sürücünün motor sıcaklığındaki değişimi gözlemleyebilmesi için göstergede görüntülenir.

### 16. Ayar düğmesi

Saati ayarlamak, kilometre ve mil birimleri arasında geçiş yapmak, kilometre sayacı ile yol sayacı arasında geçiş yapmak ve yol sayacını sıfırlamak için bu düğmeyi kullanın. Hız göstergesindeki birimi metrik (km/sa, km) ve İngiliz (mph, mi) sistemleri arasında değiştirmek için kontağı kapatın. Kontaklı tekrar açarken ayar düğmesini basılı tutun. Hız göstergesi istenen birimi gösterene kadar ayar düğmesini

basılı tutun.

### 17. Vites göstergesi

Bu göstergede o anda takılı olan vitesi gösterir.



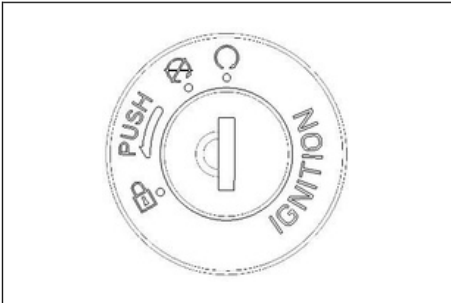

#### UYARI

Hem soğutma suyu sıcaklığı uyarı sembolü hem de soğutma suyu sıcaklığı göstergesi yanıp sönüyorsa, soğutma suyu sıcaklığı çok yüksektir. Motoru HEMEN kapatın. Sıcaklık düştükten sonra soğutma sıvısı miktarını kontrol edin.

#### ATEŞLEME KİLİDİ



Kontak kilidinin 3 konumu vardır:

1.  : Kontak açık. Motor her çalıştırılabilir. Anahtar bu konumdayken anahtar panelindeki yeşil sinyal lambası yanıp sönmeye başlar. Gösterge düğmesini çıkarılamaz. kaydırdığınızda , sol zaman sinyal lambası yanar ve aynı anda gösterge başlar. Gösterge düğmesini çıkarılamaz. kaydırdığınızda , tamamen sola çevirin, anahtarı içeri itin ve göstergesi yanıp sönmeye başlar. Gösterge ışıklarını kapatmak istiyorsanız, gösterge
2.  : Kontak kapalı. Motor çalıştırılmaz. Anahtar çıkartılabilir. anda gösterge panelindeki yeşil dönüş
3.  : Gidon kilidini etkinleştirmek için, gidonu anahtarını orta konuma itmelsiniz.

#### GIDON ANAHTARI

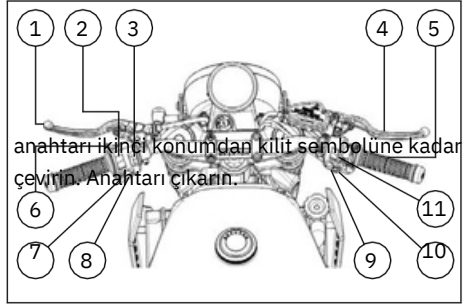

**1. Debriyaj kolu** Debriyaj kolunun çekilmesi motordan tahrik ünitesine güç aktarımını keser.

#### 2. Işık anahtarı

Işık anahtarı uzun

 ve kısa far arasında geçiş yapmak için kullanılabilir. 

#### 3. Tehlike uyarı ışıkları

Bu düğmeye bastığınızda, tüm dönüş sinyalleri (sol ve sağ, arka ve ön) yanıp sönmeye başlar.

#### 4. Ön fren kolu

Ön freni uygulamak için gidonun sağ tarafındaki ön fren kolunu hafifçe çekin.

#### 5. Gaz kelebeği kavraması

Gaz kolu motor devrini kontrol etmek için kullanılır. Hızlanma için geriye ve yavaşlama için ileriye doğru çevirilir.

#### 6. Işıklı korna düğmesi



Uzun farı açmak için düğmeye basın . Düğmeyi basılı tuttuğunuz sürece bu ışık yanar. 

#### 7. Korna düğmesi

Kornayı çalmak için

 düğmesine basın.

#### 8. Gösterge anahtarı

Sinyal düğmesi sola kaydırıldığında , sol zaman sinyal lambası yanar ve aynı anda gösterge başlar. Gösterge düğmesini çıkarılamaz. kaydırdığınızda ,

tamamen sola çevirin, anahtarı içeri itin ve göstergesi yanıp sönmeye başlar. Gösterge ışıklarını kapatmak istiyorsanız, gösterge

**9. Işıık anahtarı**

☞ konumunda gündüz sürüş farları ve arka

lambalar yanar. Işıık düğmesini konumuna Yakıt deposu koltuğun önünde yer alır. Yakıt getirirseniz, gündüz sürüş farı kapatılır ve far, deposu kapağını açmak için kapağı yana çevirir ön park lambası, arka lamba ve plaka lambası (anahtar deliğini kapatın), anahtarı anahtar deliğine sokun ve anahtarı durana kadar saat yönünde çevirir. Ardından yakıt kapağını

açılır.

**10. Elektrikli marş motoru**

Bu düğmeye basıldığında, elektrikli motoru etkinleştirilir. Çalıştırmadan

kullanıcı vitesi boşa almalı veya debriyaj kolunu konumlandırma yuvası boyunca bastırın. çekmelidir. Kontak anahtarının ve acil durdurma Anahtar, orijinal konumuna (saat yönünün anahtarının konumunda olduğundan emin olun. tersine) döndürülmeden çıkarılamaz. Daha Güvenliğı sağlamak için yan sehpayı katlayın ve sonra anahtar deliğini kapatmak için kapağı

debriyajı çalıştırın.

**YAKIT TANKI****11. Acil durdurma anahtarı**

Anahtar konumundayken motor çalıştırılabilir veya çalışır. ☞ konumunda motor çalıştırılmaz

ve çalışan bir motor ötür.

**FREN KOLUNUN AYARLANMASI**

Gaz keleşi çevirme kolu ile ön fren kolu arasındaki mesafe ayar çarkı ile deęiştirilebilir. Bunu yapmak için, ön fren kolunu ileri itin ve ayar çarkını istenen konuma çevirir.

**UYARI** Depo aşırı doldurulmamalı ve yakıt

seviyesi doldurma alt kenarını geçmemelidir.

**Motorun**

hatalı çalışmasına ve hatta kazalara neden olabileceğinden, sıcak motorun üzerine yakıt dökülmemelidir. Yakıt doldururken motoru kapatın ve kontak anahtarını çıkarın. Yakıtın atmosfere aşırı buharlaşmasını önlemek için yakıt doldurduktan sonra yakıt deposunu kapatmayı unutmayın. Bu, enerji israfına ve çevre kirliliğine yol açar. Yakıt doldururken şigara içmeyin! Dökülen benzin aktif karbon kabına veya diđer parçalara bulaşırsa, kabı temizlemek veya deęiştirmek için lütfen en kısa sürede uzman bir bayiye gidin. Aksi takdirde, kaptaki aktif kömür aşırı benzin birikimi nedeniyle etkisiz hale gelecektir. Yakıtın taşmasını ve depoya nem girmesini önlemek için depo kapağı contasının düzgün durumda olduğunu daima kontrol edin.

**UYARI**

Sürüş sırasında ön fren kolunu ayarlamak çok tehlikelidir. Ellerinizi gidondan çekerseniz, motosikletin kontrolünü kaybedebilirsiniz.

## ALETLER VE OPERASYON

### DİŐLİ KOLU

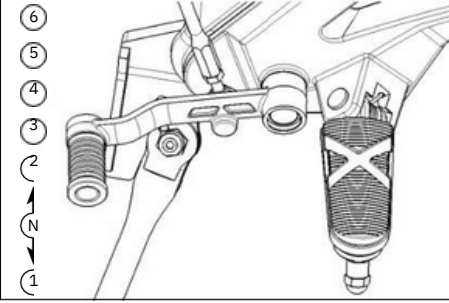

Motosiklet altı vitesli bir şanzımanla donatılmıştır ve yukarıdaki resimde gösterildiği gibi çalışır. Bir vites taktıktan sonra, vites kolu YAN STAND otomatik olarak orijinal konumuna geri döner. Daha düşük bir vites geçmeden önce, lütfen motosikletin hızını azaltın; daha yüksek bir vites geçmeden önce, şanzıman ve arka tekerlek bileşenlerinin gereksiz yere aşınmasını önlemek için lütfen motosikletin hızını artırın.

### KOLTUK KİLİDİ

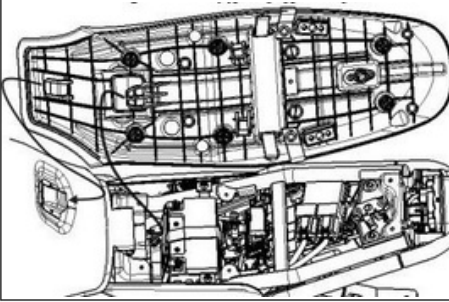

Kontak anahtarı ile bank koltuğu kilidini açarak bank koltuğunun kilidini açın. Koltuk daha sonra yeniden takmak için, bank yuvalara yerleştirin ve bir "klik" sesi duyana kadar bank koltuğunun arka ucunu aşağı doğru itin.

#### UYARI

Koltuk düzgün bir şekilde kilitlenmezse, bu durum aracın kontrolünün kaybedilmesine ve bir kazaya yol açabilir. Koltuğun doğru şekilde kilitlendiğinden emin olun.

### ARKA FREN PEDALI

Arka freni uygulamak için fren pedalına basın. Fren uygulandığında, fren lambası yanar.

### KASK TUTUCU

Kask tutucuları koltuğun alt tarafında bulunur. Üzerine bir kask asmak için önce koltuğu çıkarın (bkz. s.18), ardından tutucunun serbest ucunu dışarı çekin ve tutucuya kayışla bir kask asın ve tekrar monte edin.

#### UYARI

Askıya alınmış bir kaskla sürüş yapmayın.

Yan sehpa (1) aracın sol tarafında bulunur.

Park etmek için yan standı dışarı katlayın. Emniyet şalteri etkinleştirilir ve motor kapatılır.

Aracı çalıştırmadan önce yan sehpayı yukarı katlayın. Ardından motor çalıştırılabilir.

#### DUYURU

Motosikleti eğimli veya yumuşak bir zemine park etmeyin. Motosiklet devrilebilir.

### ARKA AMORTİSÖR

Arka amortisör direnci sürücüye, yüke, sürüş tarzına ve yol koşullarına bağlı olarak ayarlanabilir. Ayar vidasını (1) saat yönünde çevirerek amortisör direncini artırın ve vidayı (1) saat yönünün tersine çevirerek direnci azaltın. Süspansiyon sisteminin optimum konforu tekrarlanan ayarlamalarla elde edilebilir.

#### UYARI

Küçük vidanın (2) sökülmesi yasaktır!

## KİLİTLENMEYİ ÖNLEYİCİ FREN SİSTEMİ (ABS)

ABS (kilitlenmeyi önleyici fren sistemi), frenler sert bir şekilde uygulandığında tekerleklerin kilitlenmesini önlemeye yardımcı olmak üzere tasarlanmıştır. ABS, ön ve arka tekerlekler için iki ayrı devre ile çalışır. ABS sensörleri bir tekerleğin kilitlendiğini tespit ettiğinde, tekerlek tekrar dönene kadar frenleme kuvveti hafifçe azaltılır. ABS çalışırken, arka fren pedalında veya ön fren kolunda hafif titreşimler hissedilir.

Frenler geleneksel bir motosiklette gibi çalıştırılır: arka fren pedalı arka freni etkinleştirir ve ön fren kolu ön etkinleştirir. ABS, tekerleklerin kilitlenmesini önleyerek frenleme sırasında denge sağlasa da, aşağıdaki noktalara dikkat etmelisiniz:

- ABS kötü yol koşullarını, yanlış karar vermeyi veya hatalı frenlemeyi telafi edemez.
  - ABS ile donatılmamış motosikletlerde olduğu gibi aynı dikkati göstermelisiniz.
  - ABS fren mesafesini kısaltmak için tasarlanmamıştır.
- Gevşek veya engebeli yüzeylerde veya yokuş aşağı inerken, ABS'li bir motosikletin fren mesafesi ABS'siz eşdeğer bir motosikletinkinden daha uzun olabilir.
  - Bu tür durumlarda özellikle dikkatli olun.
- ABS, bir çizgide fren yaparken tekerleklerin önlemeye frenlemeden yardımcı olur. kaynaklanabilecek tekerlek kaymasını telafi edemez.
  - Ancak, virajda edemez.
- Bir viraja dönerken, frenlemeyi her iki frene hafifçe basmakla sınırlandırmak veya hiç fren yapmamak daha iyidir.
- Viraja ulaşmadan önce hızınızı azaltın.

**ALETLER VE OPERASYON****KALKIŞ ÖNCESİ KONTROL LİSTESİ**

<b>TEST NOKTALARI</b>	<b>İNCELEMELİK İÇİN</b>
Yakıt	<ul style="list-style-type: none"><li>• Depodaki yakıt seviyesini kontrol edin.</li><li>• Gerekirse yakıt doldurun.</li><li>• Yakıt hatlarında sızıntı olup olmadığını kontrol edin.</li></ul>
Motor yağı	<ul style="list-style-type: none"><li>• Motor yağı seviyesini kontrol edin.</li><li>• Gerekirse, motor yağını (doğru spesifikasyonlarla) maksimum seviyeye kadar doldurun.</li><li>• Tüm araçta sızıntı olup olmadığını kontrol edin.</li></ul>
Ön fren	<ul style="list-style-type: none"><li>• Fren fonksiyonunu kontrol edin</li><li>• Direnç yumuşak veya süngerimsi hissedilirse, fren sisteminin bayiniz tarafından havasının alınmasını sağlayın.</li><li>• Fren balatalarında aşınma olup olmadığını kontrol edin.</li><li>• Gerekirse değiştirin.</li><li>• Rezervardaki sıvı seviyesini kontrol edin.</li><li>• Gerekirse, önerilen fren hidroliğini belirtilen seviyeye kadar .</li><li>• Hidrolik sistemde sızıntı olup olmadığını kontrol edin.</li></ul>
Arka fren	<ul style="list-style-type: none"><li>• Fren fonksiyonunu kontrol edin</li><li>• Direnç yumuşak veya süngerimsi hissedilirse, fren sisteminin bayiniz tarafından havasının alınmasını sağlayın.</li><li>• Fren balatalarında aşınma olup olmadığını kontrol edin.</li><li>• Gerekirse değiştirin.</li><li>• Rezervardaki sıvı seviyesini kontrol edin.</li><li>• Gerekirse, önerilen fren hidroliğini belirtilen seviyeye kadar .</li><li>• Hidrolik sistemde sızıntı olup olmadığını kontrol edin.</li></ul>
Gaz kelebeği kavraması	<ul style="list-style-type: none"><li>• Gaz kelebeği çevirme kolunun hareket kolaylığını kontrol edin.</li><li>• Gaz kelebeği çevirme kolunda aşırı oynama olup olmadığını kontrol edin.</li><li>• Gerekirse, bir bayinin gaz kelebeği döndürme kavramasının boşluğunu ayarlamasını ve gaz kelebeği kablosunu yağlamasını sağlayın.</li></ul>
Tekerlekler ve lastikler	<ul style="list-style-type: none"><li>• Lastiklerde ve tekerleklerde hasar olup olmadığını kontrol edin.</li><li>• Lastik durumunu ve dış derinliğini kontrol edin.</li><li>• Lastik basıncını kontrol edin.</li></ul>
Fren kolu ve fren pedalı	<ul style="list-style-type: none"><li>• Bileşenlerin düzgün çalışıp çalışmadığını kontrol edin. Gerekirse pivot noktalarını yağlayın.</li></ul>
Yan sehpa	<ul style="list-style-type: none"><li>• Hareket kolaylığını kontrol edin. Gerekirse pivot noktalarını yağlayın.</li></ul>
Cıvata bağlantıları	<ul style="list-style-type: none"><li>• Tüm somun ve cıvataların düzgün şekilde sıkıldığından emin olun. Gerekirse bunları sıkın.</li></ul>
Göstergeler, ışıklar, göstergeler ve anahtarlar	<ul style="list-style-type: none"><li>• Bileşenlerin işlevini kontrol edin ve gerekirse ampulleri değiştirin.</li></ul>

Yeni bir motosikletin uygun şekilde alıştırılması, Motor gibi, yeni lastikler de uygun şekilde ömrünü uzatacak ve tam potansiyeline göre alıştırılmalıdır. Yeni bir ilk 160 km'si boyunca, çalışmasını sağlayacaktır. Alıştırma dönemi maksimum lastik performansı sağlamak için sırasında tavsiye edilen maksimum motor devri yatma açısı (viraj alma konumu) kademeli (rpm - dakika başına devir) aşağıdaki tabloda olarak artırılmalıdır. Yeni bir lastiğin ilk 160 km'ini boyunca ani hızlanmalardan, keskin dönüşlerden ve acil frenlemelerden kaçının.

İlk 800 km	3.000 rpm'nin altında
1.600 km'ye kadar	4.000 rpm'nin altında
1.600 km'den fazla	7.500 rpm'nin altında

Zaman zaman vitesleri ve motor devrini değiştirin. Motoru sürekli aynı viteste ve sabit bir hızda çalıştırmayın. Alıştırma aşaması sırasında, motorun tam olarak alışması için motor devri uygun şekilde artırılabilir.

### Motor devri

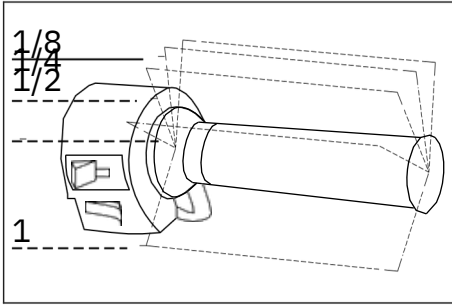

Motor sabit bir düşük devirde (düşük yük) çalışırsa, parçaların aşınması artar. Önerilen 3/4 gaz kelebeği açıklığı aşılmadığı sürece, motoru farklı devir aralıklarında çalıştırabilirsiniz. İlk 800 km'de 3.000 dev/dak'nın altında kalmaya özellikle dikkat edin.

### Yağlama

Motor ister sıcak ister soğuk olsun, motor yağının yağlanacak her alana ulaşması için sürüşe başlamadan önce rodaj süresi boyunca motoru yeterli bir süre rölantide çalıştırın.

### UYARI Yeni lastiklerin yanlış rodajı genellikle

lastik yol tutuşunun , bu da kontrol kaybına ve kazalara neden . Yeni lastiklerin rodajını yukarıda açıklandığı gibi doğru şekilde yapın ve ilk 160 km boyunca ani hızlanmalardan, keskin dönüşlerden ve acil frenlemeden kaçın.



### SÜRÜŞ TEMELLERİ

### UYARI

Bu motosikleti ilk kez kullanırken, motosikletin kontrollerine ve kullanımına aşina olana kadar halka açık olmayan bir yolda pratik yapmanız önerilir. Motosikleti tek elle yönlendirmek çok tehlikelidir. Gidonu iki elinizle tutmalı ve ayrıca iki ayağınızla da ayaklıkların üzerinde durmalısınız. Hiçbir koşulda iki elinizi de gidondan çekmeyin. Dönmeden önce hızınızı azaltın. Islak ve kaygan yollarda lastik sürtünmesi azalır ve buna bağlı olarak frenleme performansı ve dönüş kabiliyeti düşer, bu nedenle hızı önceden azaltmanız gerekir. Tünellerden ve büyük araçlardan sonra çapraz rüzgarlara karşı dikkatli olun. Lütfen trafik kurallarına ve hız sınırlarına uyun.

## SÜRÜŞ MODU

### MOTORU ÇALIŞTIR

Acil durdurma anahtarının  konumunda olup olmadığını kontrol edin. Anahtar kontak kilidini sokun ve saat yönünde çevirerek  konumuna getirin. Vites kutusu boşayken N sembolü yanar.

2. Gaz kelebeğini 1/8 açarken elektrikli marş çalıştırın.  
3. Motoru çalıştırdıktan sonra motorun ısınmasını bekleyin.

### DUYURU

Motosikleti çalıştırmadan önce boş vitesin takılı olduğundan emin olun (N sembolü yanar ve araç debriyaj çekilmeden itilebilir).

### DUYURU

Motosikleti asla iyi havalandırılmayan yerlerde çalıştırmayın. Egzoz gazları zehirlidir. Akut boğulma tehlikesi vardır! Motosiklet motorunu asla m gazetimsiz olarak çalıştırarak bırakmayın. Motosikleti asla yakıt veya yağ eksikliği ile çalıştırmayın.

Güvenlik için debriyajı çekin ve sehpayı katlayın.

### Soğuk çalıştırma

1. Destek ayağını katlayın.
2. Gazı boşa bırakın.
3. Elektrikli marşa basın.
4. Motoru çalıştırdıktan sonra motorun

### DUYURU

Motosiklet devrilirse, bir sensör güç kaynağını durdurur. Motosikleti yeniden çalıştırmak için kontaklı kapatın ve bir dakika bekleyin. ısınmasını bekleyin.

### DUYURU

Hava ne kadar soğuk olursa, motorun ısınması o kadar uzun sürer. Sürüşten önce parçalarının ısıtılması motorun aşınmasını azaltır.

### GİTMEYE HAZIR

Ayağı yukarı katlayın, debriyajı çekin ve birinci vites geçmek için vites koluna basın. Gazı geriye doğru çevirin ve uzaklaşmak için debriyajı yavaşça bırakın. Daha yüksek bir vites geçmek için hızlanın, gazı bırakın, debriyajı çekin ve vites kolunu kaldırın. Debriyaj kolunu bırakın ve hızlanın. Bu yöntemi izleyerek tüm arasında geçiş yapılabilir.

### GEARBOX

Vites oranları motor özelliklerini en iyi şekilde yansıtaçak şekilde dikkatle seçilmiştir.

Sürücü sürüş koşullarına göre en uygun vitesi seçmeli ve motorun uzun süre düşük vitede yüksek hızda çalışmasına asla izin vermemelidir. Hız hiçbir zaman debriyaj kolu çekilerek kontrol edilmemelidir. Daha düşük bir vites geçmeden önce, lütfen motor devrini düşürün. Daha yüksek bir vites geçmeden önce, lütfen motor devrini artırın.

### Soğuk çalıştırma ile ilgili sorunlar

Soğuk çalıştırma ile ilgili sorunlar varsa, aşağıdaki adımları izleyin:

5. Standı katlayın.
6. Gaz kelebeğini 1/8 açarken elektrikli marş çalıştırın.
7. Motoru çalıştırdıktan sonra motorun ısınmasını bekleyin.

### Sıcak başlangıç

8. Destek ayağını katlayın.
9. Gazı boşa bırakın.
10. Elektrikli marşa basın.

### Sıcak başlatma ile ilgili sorunlar

Sıcak başlatma ile ilgili sorunlar varsa, aşağıdaki adımları izleyin:

1. Standı katlayın.

### UYARI

Çok yüksek motor devrinde vites küçültmek arka tekerleğin fren yapmasına neden olur ve kazalara yol açabilir.

Yokuş yukarı sürerken, motosiklet yetersiz güç İlk 1.000 km'den sonraki bakım en önemli nedeniyle . Bu gibi durumlarda, motosikletin çok bakımdır. O zamana kadar tüm motor parçaları fazla yavaşlamasını veya yetersiz motor devri çalıştırılmıştır. Bu nedenle, bu bakım sırasında nedeniyle durmasını önlemek için sürücü vitesi tüm parçalar ve bileşenler yeniden ayarlanmalı, hızlı bir şekilde düşürmelidir. Yokuş aşağı tüm bağlantı elemanları sıkılmalı ve parçaların inerken, sürücü frenlemeye yardımcı olmak için aşınması nedeniyle kirlenen yağ daha düşük bir vitese geçerek motor frenini değiştirilmiştir. İlk 1.000 km'den sonra kullanılabilir. Fren sürekli uygulanırsa aşırı ısınır yapılacak dikkatli bakım, motosikletinizden ve frenleme gücü azalır. mümkün olan en iyi performansı almanız sağlayacak ve ömrünü uzatacaktır.

**UYARI**

Yokuş aşağı sürerken kontağı kapatmayın. Bu, katalitik konvertörün ömrünü kısaltabilir.

**DUYURU**

1.000 km servisi, "Bakım ve onarım" bölümünde belirtilen kapsama uygun olarak gerçekleştirilir.

**FRENLEME VE PARK ETME**

Gaz kelebeğini bırakın ve her iki de aynı anda kullanın (ön ve arka fren). Motor devri yeterince düşük olduğunda daha düşük bir vitese geçin ve motosikletin hızını yavaşça azaltın. Motosikletin rölantide çalışmasını sağlamak için debriyaj kolunu sıkıca çekili tutun, ardından motosikleti tamamen durdurun. Motosiklet durduğunda, vitesi boşa alın (N sembolü yanar). Şimdi debriyayı yavaşça bırakabilirsiniz.

Kontak anahtarını

motoru kapatmak için  konumuna getirin.

Güvenlik için gidonu kilitleyin ve anahtarı çıkarın. Eğer siz

Motosikleti yan sehpa ile hafif eğimli bir yere park etmek istiyorsanız, devrilmesini önlemek için lütfen motosikleti eğime doğru itin.

**UYARI**

Fren mesafesi hız ile birlikte katlanarak artar. güvenlik araçla aranızdaki Öndeki mesafesinin her zaman yeterince büyük olduğundan emin olun.

## DÜZENLİ ONARIMLAR VE KÜÇÜK BAKIMLAR

### ALET KİTİ

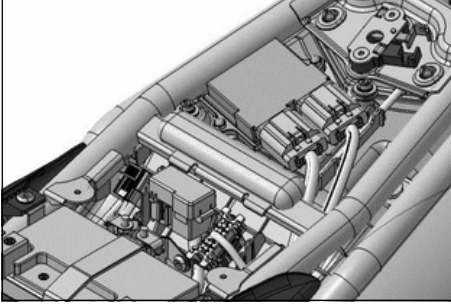

Alet kiti koltuğun altında bulunur. Koltuğu 1. Koltuk sırasını çıkarın (s. 18). sökerek (bkz. sayfa 18 - Koltuk kilidi) ve 2. 3 yakıt deposu tespit vidasını (1) sökün, ardından aleti yerinde tutan sabitleme kayışını (2), (3).

### DUYURU

Güvenliğiniz ve bu motosikletin durumu büyük ölçüde bakım çalışmalarına bağlıdır. Aşağıdaki sayfaların içeriği, küçük onarımları kendi başınıza yapmanıza yardımcı olacaktır.

### YAĞLAMA NOKTALARI

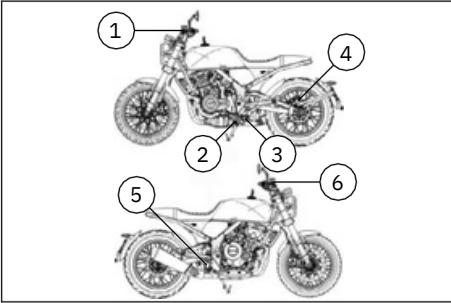

Güvenli sürüş için hareketli parçalar iyi yağlanmalıdır. Bakımlı ve yağlanmış parçalar aracın ömrünü uzatabilir. Motosikletin çamurda uzun sürüşler veya yağmurlu günler gibi zorlu koşullarda kullanıldıktan sonra yağlanması gerekir. Ayrıca yüksek basınçlı bir temizleyici ile yıkandıktan sonra da yağlanması iyi olacaktır.

### YAKIT TANKI

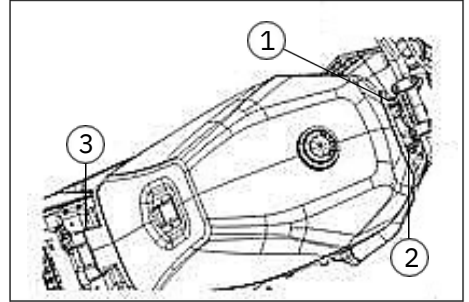
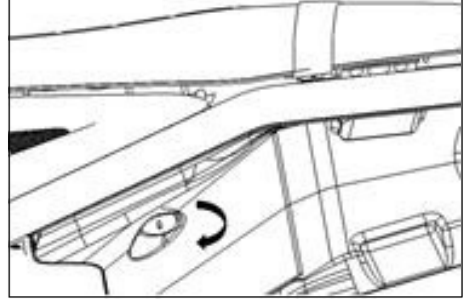

3. Yakıt pompası konnektörünü (4) ve yakıt hattı braketini (5) ayırın. Havalandırma hattını (6) ve devrilme durdurma valfini sökün.

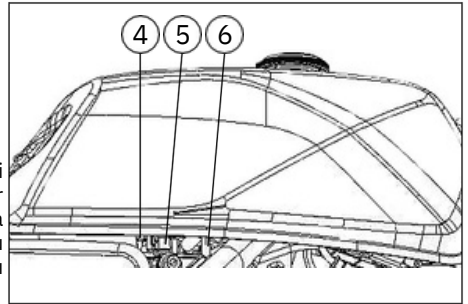

4. Yakıt deposunu çıkarın.

### Yakıt deposunun montajı

Depo ters sırada monte edilir. Depoyu yerine yerleştirin, yakıt borularını bağlayın. Emme borusunu bağlarken, boru kelepçesini ucu dışı bakacak şekilde takın. Önleme

yabancı cisimlerin yakıt sistemine girmesini önler.

### DUYURU

Boruları çıkarırken yakıt sızıntısına dikkat edin.

### AKÜ

#### Demontaj

1. Güvenlik kapağını ve negatif kutbu (-) (1) çıkarın.
2. Güvenlik kapağını ve pozitif kutbu (+) (2) çıkarın.
3. Tespit kayışını (3) sökün.
4. Pili dışarı çıkarın.

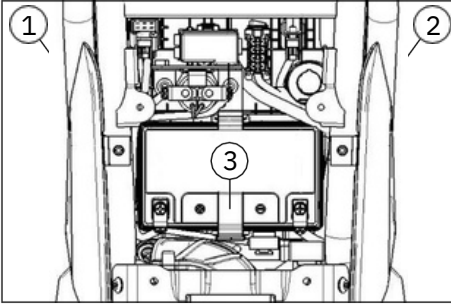

Akünün montajı ters sırada çalışır.

### DUYURU

Aküyü değiştirirken lütfen sadece aynı tipte **bakın**. gerektirmeyen aküler Motosiklet kullanılmıyorsa, aküyü en az 3 ayda bir şarj edin.

### UYARI

Aküler, insan vücuduna ve çevreye zarar verebilecek sülfürik asit ve kurşun gibi toksik maddeler içerir. Kullanılmış aküler yürürlükteki yasalara uygun olarak imha edilmelidir. Sökme işlemi sırasında aküye zarar vermemeye dikkat edin. Kaçan sülfürik asit ciltte yanıklara neden olur. Aküyü bağlarken, önce pozitif terminali (-) ve sonra negatif terminali (+) bağladığınızdan emin olun. Aksi takdirde, aracın elektrik sistemi hasar görebilir.

### HAVA FİLTRESİ

Hava filtresi yakıt deposunun altında bulunur. Hava filtresi tozla tıkanırsa, emme direnci artar. **Yakıt** durumu performansı düşürür ve tüketimini artırır. Motosiklet tozlu bir ortamda kullanılıyorsa, hava filtresi elemanı temizlenmeli veya daha fazla değiştirilmelidir.

#### Demontaj

1. Yakıt deposunu çıkarın.
2. Emme borularının klipslerini (1) gevşetin.

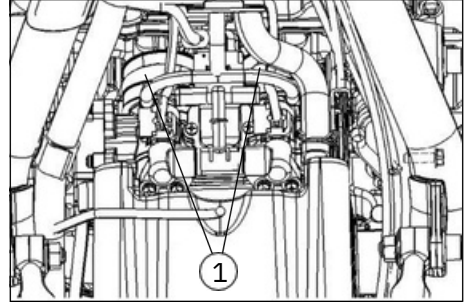

3. Bağlantıları ve havalandırma borularını ayırın.
4. Yakıt deposu destek plakasını (1) sökün.

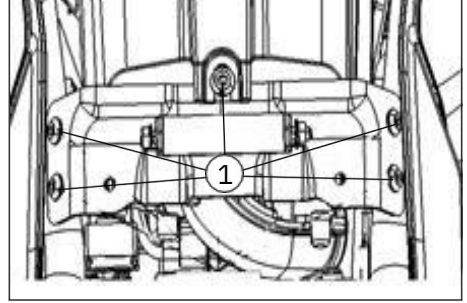

Hava filtresini çıkarın.

## DÜZENLİ ONARIMLAR VE KÜÇÜK BAKIMLAR

### Hava filtresi muhafazasının açılması

1. Hava filtresi muhafazasını sökmek için, şunları çıkarın  
Hava filtresi kapağını (2) çıkarmak için 6 vidayı (1) sökün.

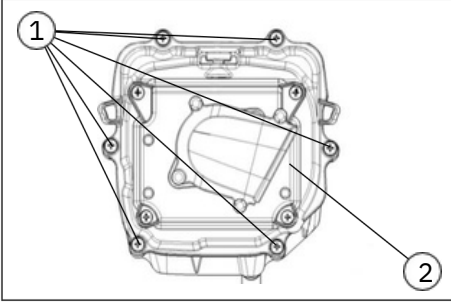

2. Hava filtresi elemanını (4) çıkarmak için 4 vidayı (3) sökün.

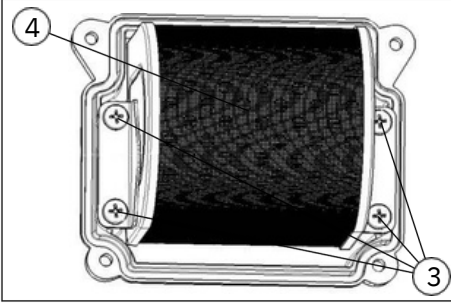

Hava filtresi elemanını basınçlı ile dikkatlice temizleyin. Hava filtresini ters sırayla takın

### UYARI

Motosiklet sık sık tozlu ortamlarda kullanılıyorsa, hava filtresi elemanı daha sık temizlenmeli veya değiştirilmelidir. Motoru hava filtresi olmadan çalıştırmak tehlikelidir. Hava filtresindeki filtre elemanının engelleme etkisi olmadan, motorun pilot alevi hava filtresinin giriş kanalına geri yanabilir. Kir motora girecek ve motora zarar verecektir. Motoru hava filtresi olmadan çalıştırmayın.

### DUYURU

Hava filtresi elemanı doğru takılmazsa, filtre elemanının etrafından toz akacak ve motora girecektir. Bu da motorda hasara neden olur. Kütanında elemanın doğru takıldığından emin olun.

### YAĞ TOPLAMA HORTUMU

Hava filtresi gövdesinden aşağı akan yağı veya suyu temizlemek için yağ toplama hortumunu (1) sökün.



**DUYURU** Artan nem altında sürüş yaparken yağ toplama hortumu daha sık boşaltılmalıdır. Hortumun boşaltıldıktan sonra düzgün bir şekilde yeniden takıldığından emin olun.

### SPARK TAPASI

Buji, kontrol edilmesi kolay olan önemli bir motor bileşenidir. Isı ve tortular bujiyi yavaşça aşındırdığından, bujiler bakım programına çıkarılmalı ve kontrol edilmelidir. Ayrıca, bujilerin durumu motorun durumunu da yansıtabilir.

### Bujilerin çıkarılması

3. Önce iki buji konnektörünü (1) sökün.
4. Daha sonra bujileri bir buji anahtarını yardımıyla çıkarabilirsiniz.

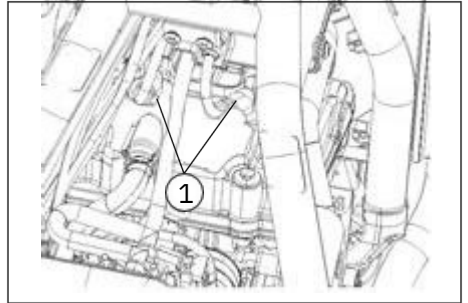

### Bujilerin muayenesi

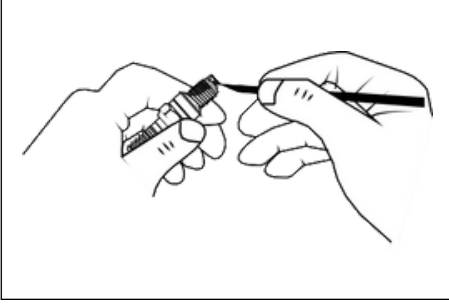

Bujilerdeki birikintileri sert bir demir tel veya çelik iğne ile temizleyin. Daha sonra buji elektrot aralığını bir sentil ile kontrol edin ve elektrot aralığını  $0,9 \pm 0,1$  mm olarak ayarlayın.

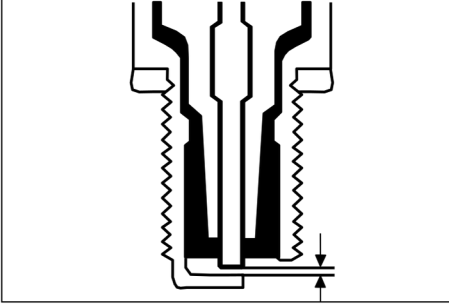

#### ELEKTROT BOŞLUĞU

$0,9 \pm 0,1$  mm

#### BUJİ ÖZELLİKLERİ

NGK CPR8EA

Elektrot boşluğunu bir sentil ile ölçün ve ayarlayın. Buji contasının yüzeyini temizleyin ve buji dışındaki kirleri silin. Bujiyi buji anahtarıyla takın ve ardından belirtilen tork değerine kadar gerekirse boşluğu spesifikasyona sıkın.

#### UYARI

Lütfen bujiyi takarken maksimum torka dikkat edin. Kontrol etme olanığınız yoksa, bujinin kontrolünü uzman bayiye bırakın.

#### SIKMA TORKU

12 Nm

#### DUYURU

Orta elektrotun rengi motorun durumunu yansıtır. Düzgün çalışan bir motor, açık kahverengi bir renk üretir. Buji belirgin bir şekilde farklı bir renkteyse, motor düzgün çalışmıyor olabilir. Bu tür sorunları kendiniz teşhis etmeye çalışmayın. Bunun yerine, aracı bir bayiye kontrol ettirin.

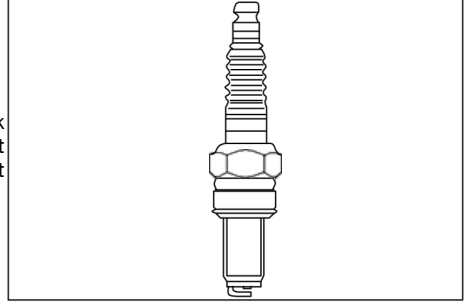

#### UYARI

Lütfen başka bir buji modeline izin verilmediğini unutmayın. Farklı bir buji tipinin kullanılması derhal motor hasarına yol açabilir.

#### MOTOR YAĞI

Kaliteli bir yağ seçmek ve motor yağınızı düzenli olarak değiştirmek motorun dayanıklılığı için çok önemlidir.

Her yolculuktan önce bir kontrol yapılması önerilir. Yağ Bakım bölümünde açıklandığı gibi zamanında değiştirin.

#### Motor yağı seviyesinin kontrol edilmesi

1. Motosikleti yan sehpayı kullanarak düz bir zemine park edin.
2. Motoru çalıştırın ve 3 dakika boyunca çalışmasına izin verin.
3. Motoru kapatın ve 3 dakika bekleyin.
4. Yan sehpayı kaldırın ve motosikleti dikey tutun.
5. Motor yağı seviyesini motor bloğunun sağ tarafındaki yağ seviyesi kontrol penceresinden kontrol edin.
6. Yağ seviyesi aşağıdaki değerler arasında olmalıdır
7. F hattı ve L hattı.

## DÜZENLİ ONARIMLAR VE KÜÇÜK BAKIMLAR

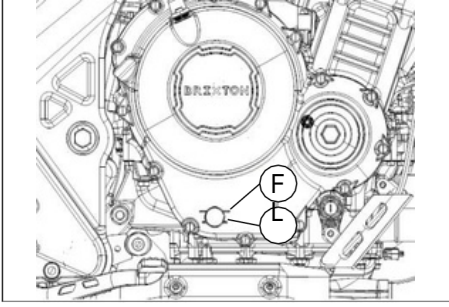

### UYARI

Motorun çok fazla veya çok az motor yağı ile çalıştırılması hasara neden olur. Her motor yağı dolumundan sonra motor yağı seviyesini

### Yağ değişimi

Gerekirse motor yağı doldurulabilir. Ancak, yağ ve yağ filtresi değişimleri uzman bir bayı tarafından yapılmalıdır, çünkü bu yapılmasındaki hatalar motor hasarına yol açabilir.

Motor yağı aşağıdaki şekilde değiştirilir:

1. Motosikleti yan yerleştirin.

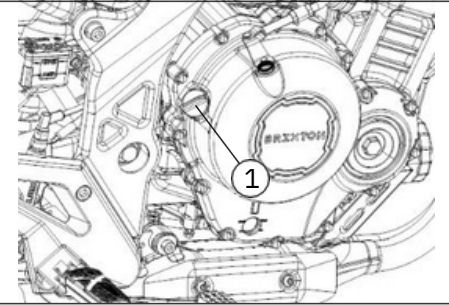

2. Yağ doldurma kapağını (1) çıkarın.

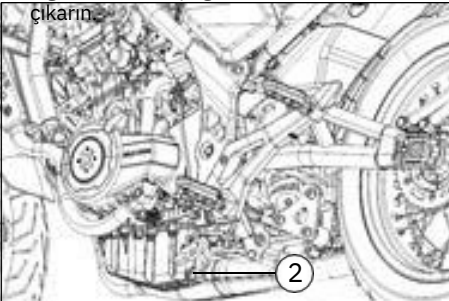

3. Yağ boşaltma tapasının (2) altına bir damlama kabı yerleştirin.
4. Yağ boşaltma tapasını çıkarın ve kullanılmış yağı boşaltın.
5. Tahliye tapasını (2) rondela ile birlikte tekrar takın. Boşaltma tapasını (2) bir anahtarla sıkın.
6. Lütfen yağ doldurma ağzından yaklaşık 3.000 ml yeni SAE 10W-40 API SJ veya daha yüksek kaliteli motosiklet motor yağı doldurun.
7. Yağ doldurma tapasını (1) tekrar sıkın.
8. Motoru çeşitli hızlarda 3 dakika çalıştırın. Sistemde sızıntı olup olmadığını kontrol edin.
9. Motoru durdurun ve 3 dakika bekleyin. Motosiklet dik durumdayken motor yağı seviyesini kontrol penceresinden kontrol edin. Motor yağı L çizgisinin altındaysa, F çizgisine kadar yeni yağ doldurun. Sistemde sızıntı olup olmadığını tekrar kontrol edin.

### MOTOR YAĞI MİKTARI

3,0 L yağ filtresi değişimi olmadan

3,2 L yağ filtresi değişimi ile

### MOTOR YAĞI ÖZELLİKLERİ

Motosikletler için SAE 10W-40 API SJ veya daha yüksek motor yağı

### UYARI

Motor yağı ve egzoz borusu yanıklara neden olabilir. Atık yağı boşaltmadan önce boşaltma civatasının ve egzoz borusunun soğumasını madde girmediğinden emin olun. Lastiklere bekleyin. Muhafazaya yabancı veya tekerleklerle yağ bulaşmadığından emin olun.

### Yağ filtresi elemanı

Yağ filtresi elemanını her bakımda değiştirin. Motor yağı boşaltılırken yağ filtresi elemanı gibidir; değiştirilmelidir. Adımlar aşağıdaki Kullanılmış motor yağını "Yağın değiştirilmesi" bölümüne göre iyice boşaltın.

1. Yağ filtresi elemanını (1) özel alet yağ filtresi anahtarını kullanarak saat yönünün tersine çevirerek sökün.

## DÜZENLİ ONARIMLAR VE KÜÇÜK BAKIMLAR

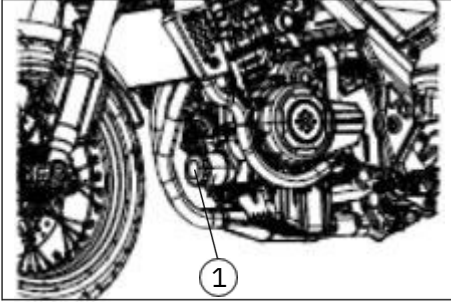

2. Yağ filtresi elemanının motordaki montaj yüzeyinden (2) kullanılmış yağı ve kiri silmek için bir bez kullanın.

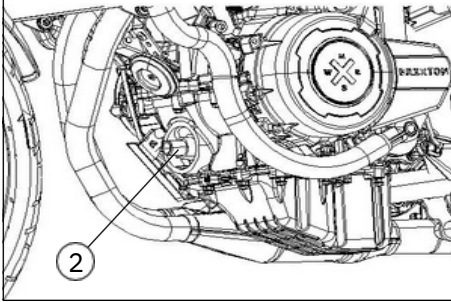

3. Yeni yağ filtresi elemanının sızdırmazlık halkasına (3) biraz yeni yağ sürün.

halkasına (3) biraz yeni yağ sürün.

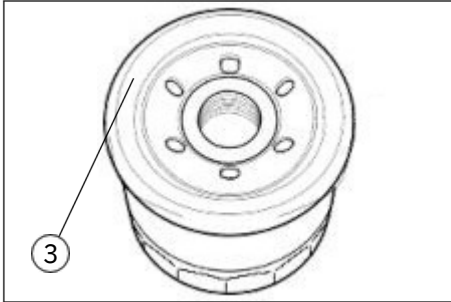

4. Yeni yağ filtresi elemanını, yağ filtresi elemanı sızdırmazlık halkası montaj yüzeyine temas edene kadar (hafif bir direnç hissedene kadar) elle vidalayın.

5. Yağ filtresi elemanını belirtilen torkla sıkın.

### SIKMA TORKU YAĞ FİLTRESİ ELEMANI

8 - 12 Nm

6. Boşaltma tapasını rondelisiyle birlikte takın ve "Motor yağının değiştirilmesi" bölümüne uygun olarak yeni motor yağı doldurun.
7. Yağ doldurma tapasını takın.
8. Herhangi bir sızıntı olup olmadığını kontrol etmek için motoru çalıştırın.
9. Motoru çalıştırdıktan sonra yağ seviyesini kontrol edin.

### DUYURU

Yanlış yağ filtresi elemanının veya yanlış dışı bir yağ filtresi elemanının kullanılması motora zarar verebilir. Sadece orijinal yedek parçalar kullanılmalıdır.

### SOĞUTUCU

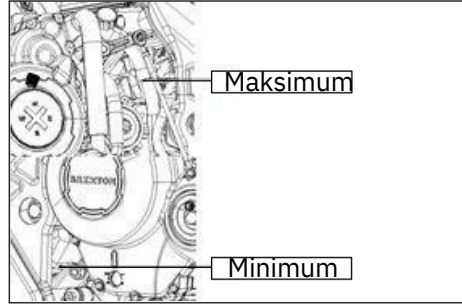

Soğutma sıvısı haznesindeki soğutma sıvısı işaretleri arasında tutulmalıdır. Lütfen soğutma sıvısı seviyesini düzenli olarak kontrol edin. Sıvı seviyesi daima maksimum ve minimum seviyesi minimum işaretinin altındaysa, lütfen uygun soğutma sıvısını aşağıdaki şekilde (motosiklet dik olmalıdır) doldurun.

### DUYURU

Soğutma sıvısı seviyesini kontrol etmek için soğutma sistemi kadar bekleyin.

10. Motosikleti yan yerleştirin.
11. Soğutma sıvısı haznesini açın ve maksimum işaretine kadar uygun soğutma sıvısı ile doldurun.

## DÜZENLİ ONARIMLAR VE KÜÇÜK BAKIMLAR

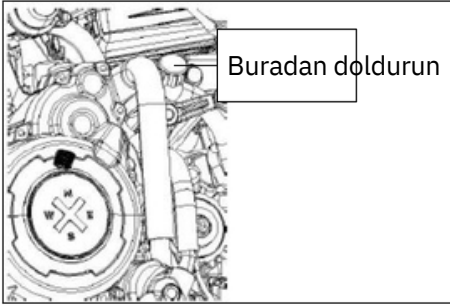

### UYARI

Soğutma sıvısı haznesi boşsa, lütfen soğutma sistemini derhal kontrol edin ve soğutma sıvısını yeniden doldurun. Soğutma sıvısı yutulduğunda veya solunduğunda zararlıdır, hatta ölümcül olabilir ve hayvanlar için zehirlidir. Antifriz veya soğutma sıvısı içmeyin! Yutulması halinde, kusturmaya çalışmayın ve derhal tıbbi yardım alın. Solunması halinde temiz havalı bir ortama taşıyın. Soğutma sıvısı goze kaçarsa, temiz suyla yıkayın ve tıbbi yardım alın. Soğutma sıvısını kullandıktan ve sonra ellerinizi iyice yıkayın. Antifriz

Soğutma sıvısının değiştirilmesi  
Soğutma sıvısını her 2 yılda bir değiştirin.

Soğutma sıvısını değiştirmek için, hazneye ve radyatöre yaklaşık 2,9 L soğutma sıvısı doldurmanız gerekir.

### SOĞUTMA SIVISI MIKTARI

2,9 L

### YAKIT HATTI

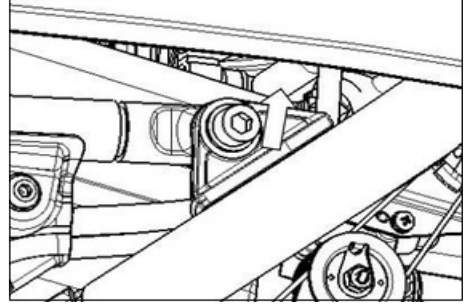

Yakıt borusunun hasar görüp görmediğini veya sızıntı yapıp yapmadığını kontrol etmek için yakıt deposunu hafifçe kaldırın. Bir sorun oluşursa, yakıt hattı değiştirilmelidir. Tüm yakıt hatlarını gözenekli noktalar ve olası sızıntılar açısından düzenli olarak kontrol edin. Bir sızıntı bulunursa, lütfen bayinize başvurun.

### DUYURU

Yakıt deposunu zorla kaldırmayın.

### CLUTCH

Debriyaj kolunun ucundaki serbest boşluğu ölçün. Boşluk 10 ila 15 mm aralığında olmalıdır. Boşluk bu aralığın dışındaysa, aşağıdaki gibi ayarlayın.

#### Gidon üzerinde ayarlama

1. Debriyaj kablosunun (1) kilit somununu gevşetin.
2. Doğru boşluğu elde etmek için debriyaj teli ayarlayıcısını (2) çevirin.
3. Debriyaj kablosunun (1) kilit somununu sıkın.

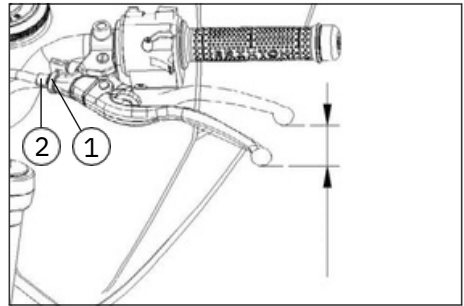

### SPIEL DES KUPPLUNGSEBELS

10 bis 15 mm

### Motor üzerinde ayarlama

4. Aylarlayıcının iki kilit somununu (3) gevşetin.
5. Kaplinin doğru boşluğunu ayarlayın.
6. İki kilit somununu (3) sıkın.



### GAZ KELEBEĞİ KABLOSU BOŞLUĞU

2 ila 4 mm

### UYARI

Gaz teli boşluğunu ayarladıktan sonra, gaz kelebeği çevirme kolunun otomatik olarak orijinal konumuna geri döndüğünden ve rölantı devrinin daha sonra artmadığından emin olun.

### EVAPOR SİSTEMİ

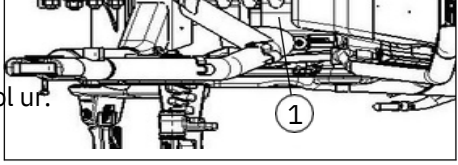

### DÖNÜŞ VALFİ

Gaz kelebeği gövdesi üzerindeki rölantı devri ayar km'de veya 24 ayda bir vidası hassas bir şekilde ayarlanmıştır ve ayarlanamaz. Rölantı devrinin sabit olup olmadığını kontrol edin (motor tamamen ısındıktan sonra motor

rölantı devri 1200± 120 rpm olmalıdır, değilse rölantı devrinin eğitimli bir teknisyen tarafından ayarlanmasını sağlayın.

### RÖLANTİ HIZI

1200± 120 rpm

### Gaz kelebeği teli boşluğunun ayarlanması

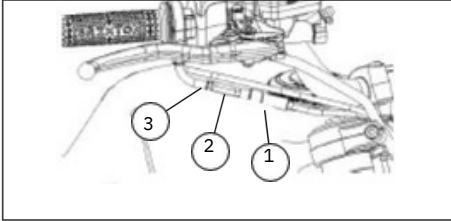

1. Kauçuk kovani (1) çıkarın.
2. Kilit somununu (2) gevşetin.
3. 'nin boşluğunu ayarlamak için ayar somununu (3) çevirin. (gaz kelebeği)kablo.)
4. Sıkın kilit somun (2).
5. Lastik körüğü (1) .

Motosiklet, yakıtın buharlaşarak atmosfere karışmasını önleyen bir kontrol sistemi ile donatılmıştır. Aşağıdaki öğeler düzenli olarak kontrol edilmelidir (her 10.000

Tüm boru tesisatının doğru bağlandığını kontrol edin.

Tüm boru hatlarını ve aktif karbon kabını (1) çatlak veya hasar açısından kontrol edin ve gerekirse değiştirin. Herhangi bir borunun veya aktif karbon kabının (1) tıkalı olup olmadığını kontrol edin, gerekirse temizleyin veya değiştirin.

### UYARI

Kontrol sisteminin incelenmesi veya onarılması gerekiyorsa, yetkili bir tamir atölyesine başvurmanız önemle tavsiye edilir.

### SÜRÜCÜ ZİNCİRİ

Motosiklet, özel malzemelerden yapılmış bir tahrik zinciri ile donatılmıştır. Tahrik zincirinde gresin sızdırmaz hale getirildiği özel bir O-ring bulunur. Tahrik zincirinin değiştirilmesi gerekiyorsa, lütfen bir uzman atölyeye başvurun.

### UYARI

Güvenliği sağlamak için, tahrik zinciri kontrol edilmeli ve gerekirse her yolculuk öncesinde ayarlanmalıdır.

## DÜZENLİ ONARIMLAR VE KÜÇÜK BAKIMLAR

Motosikletin tahrik zincirini kontrol edin ve ayarlayın her sürüşten önce. Tahrik zincirini incelerken, aşağıdaki sorunlardan herhangi birini kontrol edin:

- Gevşek zincir pimleri
- Hasarlı pim makaraları
- Kuru veya paslı zincir halkası
- İnatçı zincir halkası
- Aşırı aşınma
- Yanlış zincir ayarı

Tahrik zincirinde bir sorun fark ederseniz veya tahrik zinciri yanlış ayarlanmışsa, lütfen bir uzman atölyeye başvurun.

- Tahrik zincirinin aşınması her zaman zincir dişlerinin de aşındığını gösterir. Lütfen dişlerle ilgili aşağıdaki sorunlardan herhangi birini kontrol :
- Dişlinin aşırı aşınması
- Hasarlı veya kırık diş
- Gevşek kilit somunu

Dişlerle ilgili yukarıdaki sorunlardan herhangi birini fark ettiyseniz, lütfen bir uzman atölyeye başvurun. Dişli aşınma göstergesi

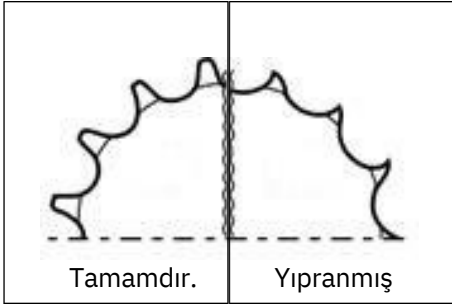

### DUYURU

Tahrik zincirini değiştirirken, ön ve arka dişlinin aşınmasını kontrol edin ve gerekirse dişleri aynı anda değiştirin.

### UYARI

Değiştirilen tahrik zincirinin yanlış takılması çok tehlikelidir. Tahrik zincirini değiştirmek için özel aletler ve yüksek kaliteli, yarılmayan bir tahrik zinciri gereklidir. Lütfen değiştirme işlemi uzman bir atölyeye bırakın.

Tahrik **zincirinin** temizlenmesi **ve yağlanması** Tahrik zincirini aşağıdaki prosedüre göre düzenli olarak temizleyin ve yağlayın:

- Zincir üzerindeki kir ve tozu temizleyin ve sızdırmazlık halkalarına zarar vermemeye dikkat edin.
- Zinciri zincir temizleyicisi veya su ile yıkayın

ve nötr deterjan.

- Zinciri yıkamak için yumuşak bir fırça kullanın. Yumuşak bir fırça kullansanız bile sızdırmazlık halkalarına zarar vermemeye dikkat edin.
- Suyu ve nötr deterjanı silin zinciri havayla kurutun.
- Zinciri motosikletler için özel bir tahrik zinciri yağı ile yağlayın.
- Tahrik zincirini tamamen yağladıktan sonra, fazla zincir yağını silin.

### DUYURU

Bazı zincir yağları sızdırmazlık halkalarına zarar verebilecek çözücüler ve katkı maddeleri içerir, bu nedenle lütfen O-halkalı zincirler için özel zincir yağı kullanın.

### UYARI

Zincirin yanlış temizlenmesi sızdırmazlık halkalarına uçucu zarar verebilir. Tiner veya benzin gibi çözücüler kullanmayın. Zincir temizlemek için

yüksek basınçlı temizleyici veya tel fırça kullanmayın.

### Tahrik zincirinin ayarlanması

Önerilen zincir boşluğu: 40 mm

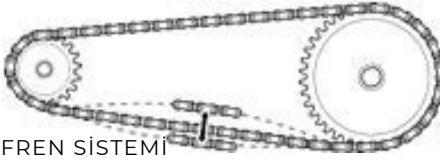

#### FREN SİSTEMİ

Hem ön hem de arka tekerlek bir disk fren ile donatılmıştır. Düzgün çalışan bir fren sistemi

Tahrik zincirinin gevşekliğini sarkma) uygun güvenli sürüş için son derece önemlidir. Fren sürücüyü (ağırlık) göre ayarlayın. Tahrik zincirinin sistemini düzenli olarak yetkili tamir atölyelerine kontrol ettirmeyi unutmayın.

#### UYARI

Tahrik zinciri çok gevşekse, zincir zincir dişlisinden çıkabilir ve bir kazaya veya motorda ciddi hasara neden olabilir. Motosikleti sürmeden önce tahrik zinciri boşluğunu kontrol edin ve ayarlayın.

Tahrik zincirini aşağıdaki adımları kullanarak ayarlayın:

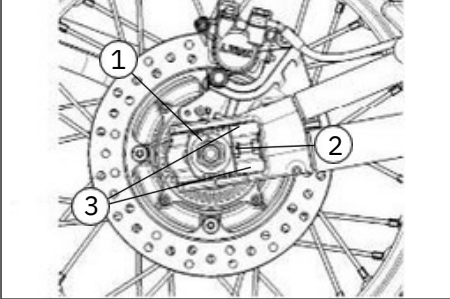

6. Motosikleti yan sehpa park edin.
7. Tekerlek aks somununu (1) gevşetin.
8. Tahrik zinciri gevşekliğini ayarlamak için ayar somununu (2) çevirin. Ön ve arka dişlilerin hizalanmasını sağlamak için, sol ve sağ ayar somunlarını (2) sol ve sağ aks soketleri işaretlerin (3) tam olarak aynı konumuna gelene kadar .
9. Tekerlek aks somununu (1) sıkın.
10. Tahrik zinciri gevşekliğini tekrar kontrol edin ve gerekirse ayarlayın.

#### ARKA AKS SOMUNU TORKU

80 ila 90 Nm

#### TAHRİK ZİNCİRİ ÖZELLİKLERİ

DID 520, 112 bağlantı

#### UYARI

Tahrik zinciri özel hammaddelerden yapılmıştır. Bu nedenle tahrik zincirini değiştirirken mümkünse BRIXTON bayinizden orijinal bir yedek parça kullanmalısınız. Ucuz yedek zincirler genellikle daha kısa ömürlüdür ve zamanından önce hasar görürse motosiklette hasara neden olabilir.

Fren sistemini aşağıdaki adımlara göre kontrol edin:

- Fren hidroliğinin seviyesini kontrol edin.
- Ön ve arka frenlerde sızıntı belirtisi olup olmadığını kontrol edin. balatalarının ölçüm sağladıklarını kontrol etmek için ön ve arka frenleri çalıştırın.

- Fren disklerinin ve fren aşınmasını kontrol edin. Sızdıran sızdıran olmadığını veya kırılan olup olmadığını kontrol edin.
- Düzgün çalıştıklarını iyi bir kontrol edin.

#### UYARI

Frenler sürücünün kişisel güvenliği için çok önemlidir. Frenleri düzenli olarak kontrol etmeli ve ayarlamalısınız. Piston hareketinin engellenmemesi için fren kaliperlerini düzenli olarak temizleyin. Fren sistemi gerekiyorsa, kalifiye atölyeleri ziyaret etmeniz şiddetle tavsiye edilir. Bu atölyeler doğru aletlere ve iyi bilgiye sahiptir ve işi en güvenli ve en ekonomik şekilde yapabilirler. Fren sisteminin kontrol edilmemesi ve bakımının yapılmaması kaza riskini artırır. Motosiklete binmeden önce her seferinde fren sistemini kontrol ettiğinizden emin olun. Fren sisteminin bakımını düzenli bakım çizelgesine göre yapın. Fren hortumlarının ve fren hidroliğinin değişim süresinin aşılması büyük bir güvenlik riski oluşturur!

#### ÖNERİLEN FREN HİDROLİĞİ

DOT4

## DÜZENLİ ONARIMLAR VE KÜÇÜK BAKIMLAR

### Bremsflüssigkeitsbehälter vorne

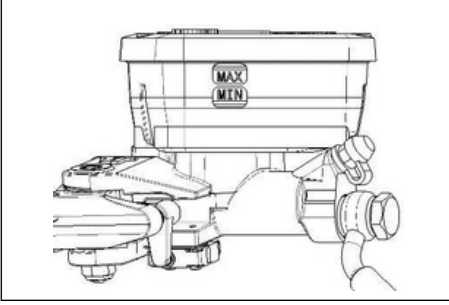

Fren hidroliği gözlerle temas ederse, temiz suyla yıkayın ve derhal tıbbi yardım alın. Ellerinizi iyice yıkayın. Çocukları ve evcil hayvanları fren hidroliğinden uzak tutun. Motosiklet tarafından kullanılan fren hidroliğini toz, yabancı maddeler ve silikat veya mineral yağ sıvıları ile karıştırmayın, aksi takdirde fren sistemi ciddi şekilde hasar görür. Açık kaplarda saklanan fren hidroliğini kullanmayın. Soru servisten kalan fren hidroliğini kullanmayın. Sadece motosikletler için özel fren hidroliği kullanın. Dökülen fren hidroliği boya ve plastik yüzeylere zarar verir.

### Arka fren hidroliği haznesi

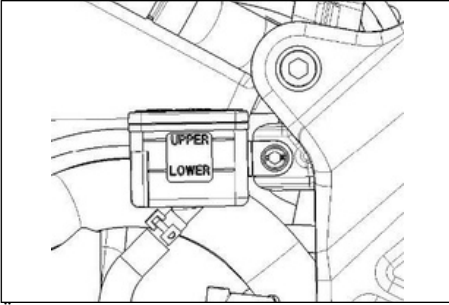

Ön ve arka fren hidroliği haznelerindeki fren hidroliği seviyesini kontrol edin. Seviye ALT işaretinin altındaysa, fren balatalarında aşınma ve olası fren hidroliği sızıntılarını kontrol edin.

Ön veya arka fren balatalarının aşınma sınırına sınırına ulaşmışsa, bunları arka için fren balatalarının değiştirilmesi için bir uzman atölyeyi ziyaret edin.

### Ön fren balataları

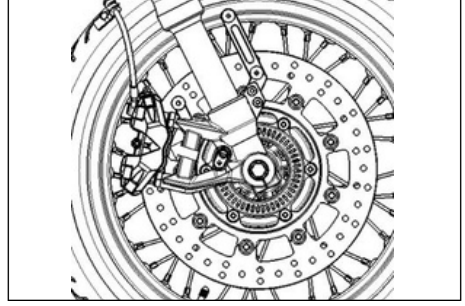

### Arka fren balataları

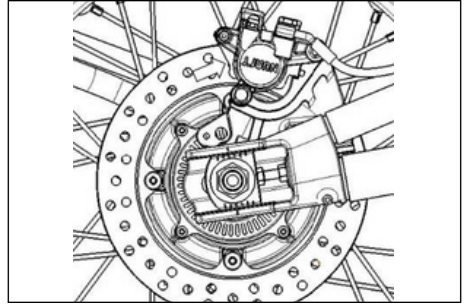

### UYARI

Fren hidroliği yutulduğu takdirde insan vücudu için zararlı ve hatta ölümcüldür. Fren hidroliği cilde ve gözlerle temas ederse zararlıdır ve hidroliğini için zehirlidir. Fren hayvanlar yutarsanız, küstürmeye çalışmayın. Derhal zehir kontrol merkezine başvurun veya tıbbi yardım alın.

**Ön fren balatası aşınma sınırı  
(1)**

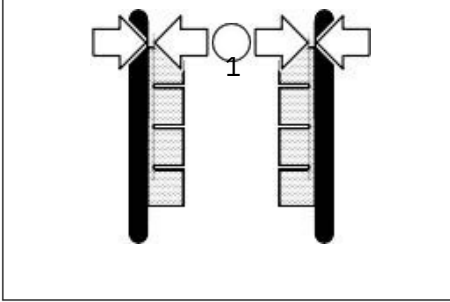

**Ön fren disk**

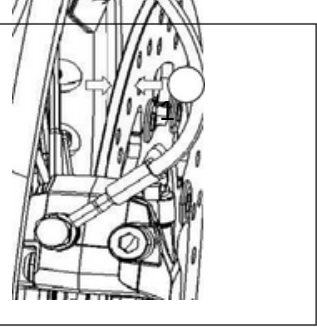

**Arka fren balatalarının aşınma sınırı (1)**

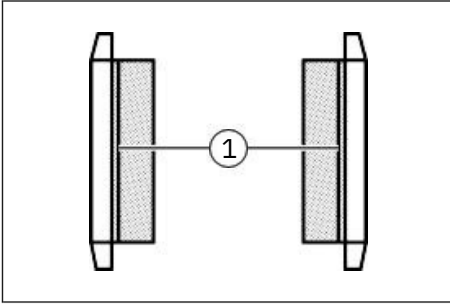

**Arka fren disk**

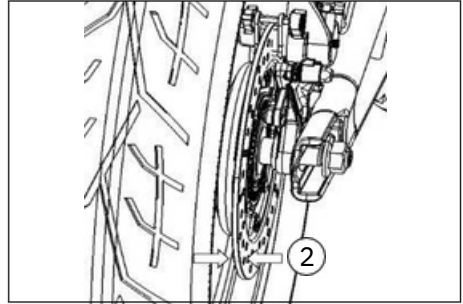

Hem ön hem de arka fren balatalarında aşırı aşınma olup olmadığını düzenli olarak kontrol edin. Ön (1) ve arka (2) fren diskini kontrol ederken bu belirleyici faktör kalınlıktır.

<b>UYARI</b>
Frenler düzenli olarak kontrol edilmez ve bakımı yapılmaz veya değiştirilmezse, kaza riski artar. Fren disklerinin değiştirilmesi gerekiyorsa, lütfen uzman atölyelere başvurun. Fren balatalarını önerilen yöntemlere göre kontrol edin ve bakımını yapın. Fren sistemine bakım yaptıktan veya fren balatalarını değiştirdikten sonra, normal hidrolik direnç geri gelene kadar fren kolunu veya fren pedalını birkaç kez çalıştırın. Aksi takdirde frenleme performansı düşebilir. Bu durum kazalara yol açabilir.
<b>DUYURU</b>

Ön fren balatasından sadece bir tarafın değiştirilmesi dengeyi bozabilir ve fren performansı düşebilir. Lütfen her iki fren balatasını aynı anda değiştirin.

<b>FREN DISKLERİNİN MINİMUM KALINLIĞI</b>
Ön: 4,5 mm
Arka: 4,0 mm
<b>UYARI</b>
Yeni fren diskleri veya takıldıktan sonra, frenleme mesafesi orijinal frenleme mesafesinden daha uzun olabilir. 300 km sonra frenler tam uygulanır ve frenleme mesafesi orijinal frenleme mesafesi kadar veya daha iyidir. Frenler tam olarak uygulanmadan önce, lütfen öndeki araçla aranızda daha büyük bir güvenlik mesafesi bırakın.

Her ikisinin de aşınmasını en aza indirmek ve iyi frenleme performansı sağlamak için fren disklerinin ve fren balatalarının aynı anda değiştirilmesi önerilir.

## DÜZENLİ ONARIMLAR VE KÜÇÜK BAKIMLAR

### LASTİKLER

#### UYARI

Lastikler çok önemlidir çünkü motosiklet ile zemin arasındaki bağlantıyı . Her sürüşten önce lastiklerin durumunu ve lastik basıncını kontrol edin. Lastik basıncı çok düşük veya çok , doğru basınca ayarlayın. Motosiklette aşırı yük yüklemekten kaçının. Lastik aşınma sınırına ve hasarlar ulaştığında yüzeyinde çatlaklar veya olduğunda lastiği değiştirin. Sadece belirtilen ebat ve özellikteki lastikleri kullanın. Yanlış lastik alması lastiğin kaymasına ve kontrol kaybına neden olur. Motosikleti yeni lastiklerle sürerken özellikle dikkatli olun. Lastik alıştırma işlemini lastik bölümüne

"Yeni Lastiklerin Alıştırılması"  
uygun olarak gerçekleştirin.

#### Lastik basıncı ve yükü

Doğru lastik basıncı ve lastik yüklemesi iki önemli faktördür. Aşırı yükleme lastik hasarına ve hatta kazaya yol açabilir. Lastik basıncının yüke uygun olduğundan emin olmak için motosikleti sürmeden önce her seferinde lastik basıncını kontrol edin. Sürüşten sonra lastik basıncını kontrol ettiğinizde, basınç lastikler soğukken olduğundan daha yüksek olabilir.

Az şişirme dönüşü zorlaştırır ve lastik Lastikleri değiştirirken, yeni lastiklerin aşınmasını hızlandırır. Aşırı şişirme, lastik ile boyutunun ve modelinin aşağıdaki tabloda zemin arasındaki temas alanını azaltır. Bu da belirtilen özelliklere uygun olduğundan emin kolayca savrulmaya ve kontrol kaybına yol olun. açabilir.

Tavsiye edilen lastik basıncı:

#### LASTİK BASINCI

Ön lastikler: 2,2 - 2,5 bar

Arka lastikler: 2,2 - 2,7 bar

#### DUYURU

Lastik basıncı düşerse, lastiğe çivi, vida veya diğer keskin nesnelerin girip girmediğini kontrol edin. Eğer öyleyse, lastiği uzman bir bayiye değiştirin.

**Lastik özellikleri ve** spesifikasyonları Arızalı veya hasarlı lastikler ve spesifikasyon dışı

lastikler motosikletin kullanımını etkileyecektir.

Aşırı aşınmış lastikler patlamalara neden olarak motosiklet kontrolünün kaybedilmesine yol açar. Lastik aşınması ayrıca lastiklerin görünümünü etkiler ve lastiklerin performansını değiştirir.

Lütfen motosikleti kullanmadan önce her seferinde lastik durumunu kontrol edin.

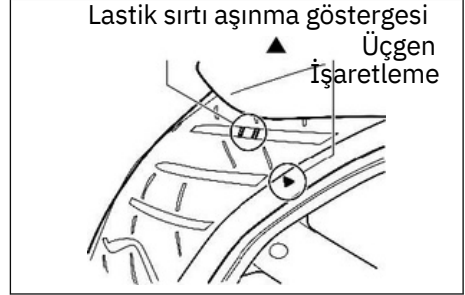

#### DUYURU

Sırt aşınma göstergesi bir üçgenle gösterilir. Sırt aşınma göstergesi yere/yola değdiğinde, lastik aşınma sınırına ulaşmış demektir. Lastik değiştirilmelidir.

Lastikleri değiştirirken, yeni lastiklerin aşınmasını hızlandırır. Aşırı şişirme, lastik ile boyutunun ve modelinin aşağıdaki tabloda zemin arasındaki temas alanını azaltır. Bu da belirtilen özelliklere uygun olduğundan emin Lastikler aşağıdaki tabloda listelenenlerden farklı bir ebat veya modeldeyse, motosikletin yol tutuşu etkilenecektir. Bu durum kontrol kaybına neden olabilir. Onarım veya değişimden sonra lastiklerin balans ayarı yapılmalıdır. Lastiklerin balans ayarının yapılması çok önemlidir. Lastiklerin balans ayarı yapılarak, lastikler ile zemin arasındaki dengersiz temas ve düzensiz aşınma önlenir.

**UYARI**

Lastik basıncı ve yüzey durumu motosikletin işlevleri ve güvenliği için çok önemlidir. Lütfen lastik basıncını ve yüzey durumunu düzenli lastiklerin göre yapılması kazalara neden olabilir. İç lastiksiz lastikler ve iç lastikli lastikler için bakım yöntemleri farklıdır. Jant ile iç lastiksiz lastiğin damağı arasındaki temas yüzeyi sızdırmazdır. Delinmeyi önlemek için, lastiklerin jantlarını ve lastiksiz lastiklerin sökülmesi ve takılması için özel aletler ve özel bir lastik değıştirici gereklidir. İç lastiksiz bir lastiğin küçük bir delinmesini onarmak için, lastik sökülmeli ve içeriden onarılmalıdır. Sürüş sırasında lastiğin merkezkaç kuvveti nedeniyle yama gevşeyebileceğinden, dıştan onarım yöntemini kullanmayın. Motosikletin hızı lastiğin tamir edilmesinden sonraki 24 saat içinde 80 km/saati aşmamalıdır. Hız sınırı aşırsa, lastikler tarafından üretilen büyük ısı artışı yamaları etkisiz hale getirebilir ve lastik hasarına neden olabilir. Lastik yanağı hasar veya hasarlı kısım 6 mm'den büyükse, lastik onarılamaz veya daha fazla kullanılamaz. Lastik yanağı hasar görmüşse veya hasarlı kısım 6 mm'den büyükse, lastik onarılamaz veya daha fazla . Onarım veya montajdan sonra lastiklerin balansı düzgün yapılmazsa, kaza riski artar ve lastiklerin ömrü azalır. Lastik bakımı, değışimi ve balans ayarı için lütfen gerekli aletlere ve bilgiye sahip uzman bir atölyeye başvurun. Lastikleri, her lastiğin yan tarafında belirtilen çalışma yönüne göre takın.

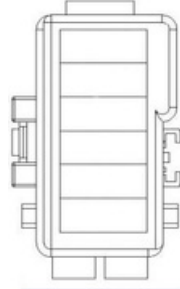
**SİGORTALAR****SİGORTALARIN LİSTESİ**

30 A Ana sigorta

10 A Far

15 A ECU güç kaynağı 15

A Yakıt pompası/fanı

20 A ECU - güç kaynağı

15 A ABS güç kaynağı

25 A ABS - çalışma gerilimi

**UYARI** Belirtilenler dışında sigorta kullanmayın

ve sigorta kullanmadan herhangi bir şeyi doğrudan bağlamayın. Aksi takdirde, elektrik sistemi ciddi şekilde etkilenir ve bu durum yangınlara bile yol açabilir. Ayrıca motosiklet motor gücünü kaybedebilir. Bu çok tehlikelidir. Sadece belirtilen amper değerlerine sahip sigortaların kullanıldığından emin olun. Alüminyum folyo veya çelik tel gibi yedek malzemeler kullanmayın. Sigorta kısa süre içinde sık sık atarsa, bu elektrik sisteminde bir arıza olduğunu gösterir. Lütfen kontrol ve bakım için tamir atölyelerine başvurun.

## DÜZENLİ ONARIMLAR VE KÜÇÜK BAKIMLAR

### MOTOR KONTROL ÜNİTESİ (ECU)

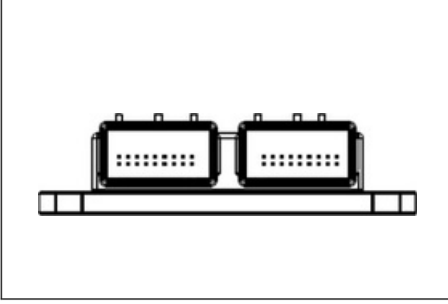

### ÖN ÇATAL

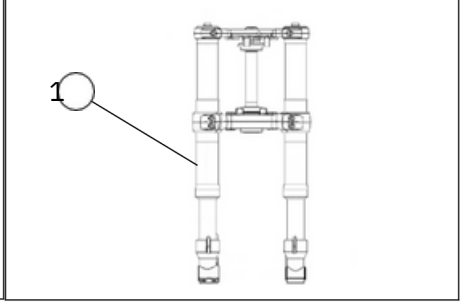

Motor kontrol ünitesi, ve emisyon kontrol Ön çatalın (1) durumu ve işlevi, bakım sisteminin önemli bir parçasıdır ve çok sofistike tablosunda belirtilen aralıklara göre aşağıdaki ayarlama gerektirir. Bu nedenle, ECU'daki gibi kontrol edilmelidir. Ayarlamalar yetkili satıcıya bırakılmalıdır.

YAN STAND

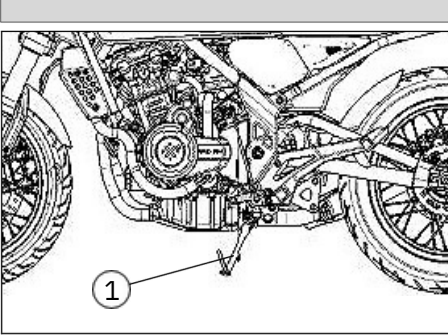

Yan sehpanın (1) işlevi her sürüşten önce kontrol edilmeli ve gerekirse döner mafsallar ve metal-metal temas yüzeyleri yağlanmalıdır.

#### UYARI

Yan sehpayı düzgün bir şekilde kapamıyorsa, bir bayi tarafından kontrol edilmesini veya onarılmasını sağlayın.

#### NOT

Motosikleti devrilme tehlikesi olmayacak şekilde güvenli bir şekilde destekleyin.

Motosikleti bir montaj sehпасı kullanarak dik konuma getirin.

Kayar borularda çizik, hasar ve yağ sızıntısı olup olmadığını kontrol edin.

Ön freni uygulayın ve çatalın süspansiyonunu kontrol etmek için gidonu birkaç kez sertçe aşağı itin.

#### UYARI

Çatal hasar görmüşse, lütfen yetkili satıcınıza başvurun. Çatalı temizlerken, frenlere veya lastiklere temizlik maddesi bulaşmadığından emin olun.

### DIREKSİYON KAFASI RULMANLARI

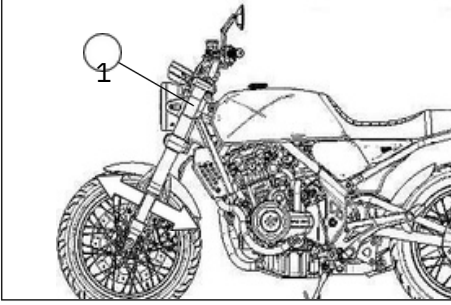

Ön tekerleği yerden kaldırmak için motosikleti uygun bir motosiklet sehpa üzerine yerleştirin. Çatal ayaklarının alt uçlarını tutun ve ileri ve geri direksiyon kafası yatağı (1), direksiyonu kontrol ettirin veya uzman bir bayi tarafından onarılmasını sağlayın.

### UYARI

Aşınmış veya gevşemiş direksiyon kafası yatakları tehlike oluşturabilir. Bu nedenle, direksiyon kafası yatağının işlevi bakım tablosunda belirtilen aralıklarla kontrol edilmelidir.

### TEKERLEK RULMANI

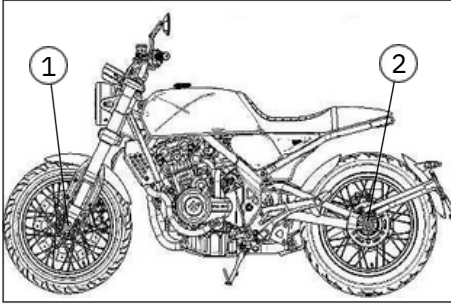

Tekerlek yataklarını (1) ve (2) aşağıdaki gibi kontrol edin: Ön ve arka tekerlekleri yerden kaldırmak için motosikleti uygun bir sehpa üzerine yerleştirin. Tekerlekleri, olağandışı bir şey duyarsanız veya tekerlekler olması gerektiği kadar rahat dönmezse, tekerlek yataklarını uzman bir bayiye kontrol ettirin.

### NOT

Tekerlek göbeğinde veya tekerleklerde boşluk varsa düzgün dönmüyorsa, tekerlek yataklarını bir yetkili satıcıya kontrol ettirin.

### ARKA AMORTİSÖR

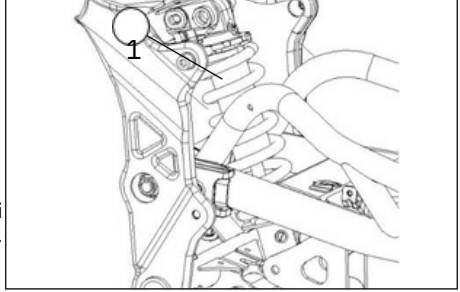

Arka amortisör, (1) sadece yağ kaybı açısından kontrol edilebilir.

Doğru bir teşhis sadece uzman bir servis tarafından yapılabilir. Yağ kaybı aşınmış bir contaya işaret edebilir. Motosiklet sürüş sırasında süngerimsi bir his veriyorsa veya çukurlar daha belirginse, bu da aşınmış bir amortisöre işaret edebilir.

### UYARI

Amortisörü sökmeye çalışmayın. Yay yüksek gözüm altındadır. Hayati tehlike konusudur!

**ARIZA TESPİTİ** Araçlar teslim edilmeden önce fabrika tarafından kapsamlı bir şekilde kontrol

edilmesine rağmen,  
çalışma sırasında sorunlar meydana gelebilir.

Örneğin, yakıt, kompresyon veya ateşleme sistemlerindeki herhangi bir sorun kötü marş özelliklerine veya güç kaybına yol açabilir. Aşağıdaki sorun giderme tablosu, en önemli sistemleri kendiniz kontrol etmenin hızlı ve kolay bir yoludur.

Ancak, aracınızın onarılması gerekiyorsa, aracınızı gerekli aletlere, deneyime ve bilgiye sahip bir uzman bayiye . Yalnızca orijinal yedek parçalar kullanın. Diğer üreticilerin parçaları orijinal parçalar gibi görünebilir, ancak genellikle daha düşük , daha kısa hizmet ömrüne sahiptir ve pahalı onarımlara yol açabilir.

<b>UYARI</b>		
Araç üzerinde çalışırken açık alevleri uzak tutun ve sigara içmeyin.		
<b>PROBLEM</b>	<b>NEDEN</b>	<b>SORUN GIDERME</b>
Çalıştırma düğmesine basıldığında elektrikli marş motoru çalışmıyor.	Akü boşalmış	Kontrol et Pil Gerilim ve gerekirse yeniden şarj edin
	Bir sigorta atmış	Sigortaları kontrol edin Marş rölesini kontrol edin
	Marş motoru rölesi arızalı	Marş motorunu kontrol edin
	Marş motoru arızalı	Devrilme sensörünün konumunu kontrol edin
	Yanlış kurulum . flashover sensörü	Sigortaları kontrol edin
Motor dönüyor ancak çalışmıyor veya stop ediyor		Rölanti hızını ayarlayın , elektrot aralığını kontrol edin
	Bir sigorta atmış	
	Rölanti hızı doğru ayarlanmamış	
	Buji kirlenmiş	
	Ateşleme sisteminde arıza	Ateşleme sistemini kontrol edin
	Kablo demetinde bir kusur	Kablo demetini kontrol edin
	Bir fişte temas sorunu	Kontrol et ve Kablolama kablo demeti konnektörleri
	Depoda benzin yok	Benzini doldurun
	Yakıt pompası ile ilgili sorun	Yakıt pompasını kontrol edin
Yakıt filtresi ile ilgili sorun	Filtreyi kontrol edin	
Yakıt sızıntısı	Yakıt devresinde sızıntı olup olmadığını kontrol edin	
Kötü motor performansı	Hava filtresi kirlenmiş	Filtreyi temizleyin
	Yakıt filtresi kirlenmiş	Filtreyi temizleyin
	Yakıt sisteminde arıza	Yakıt sistemini kontrol edin
	Ateşleme sistemi ile ilgili sorun	Ateşleme sistemini kontrol edin
	Valf boşluğu çok düşük	Valf boşluğunu ayarlayın
Motor aşırı ısınıyor	Yüksek motor devrinde uzun Motorun soğumasını bekleyin, çalışma süresi ancak düşük veya özellikle şehir trafiğinde bu hiç sürüş hızı yok şekilde sürmekten kaçın	

**ARIZA TESPİTİ**

Yağ tüketimi çok yüksek	Motor yağı seviyesi çok yüksek	Yağ seviyesini düzeltin
	Silindir/piston aşınmış	Silindir/pistonu değiştirin
	Motor havalandırma hortumu bükülmüş	Hortumun hizasını düzeltin.
Motor gösterge ışığı üzerinde	Yakıt enjeksiyonu/elektrik sisteminde arıza	Arızayı tanımlamak için bayinize başvurun.

## BAKIM VE DEPOLAMA

### TEMİZLİK

Aracın doğru ve uygun şekilde temizlenmesi, onu daha çekici hale getirir ve ömrünü uzatır.

#### Temizlemeden önce

- Suyun girmesini önlemek için egzozu plastik **püskürtülmüş yollarda sürüş sonrası temizlik** bir torba ile örtün. Lütfen bunu sadece Deniz tuzu veya kışın yollara püskürtülen tuz sürüşten sonra parçaların soğuması için suyla birleştiğinde son derece aşındırıcı yeterli zaman geçtikten sonra yapın. olduğundan, her yolculuktan sonra aşağıdaki
- Temizlik sırasında su girmesini önlemek için adımları uygulayın.
  - tüm kapakları, örtüleri, elektrik bağlantılarını vb. kapatın.

#### DUYURU

- Asit bazlı temizlik maddeleri kullanmayın. İnatçı lekeler için bu tür temizleyiciler kullanılırsa, bunları yalnızca seçici olarak kullanın, hemen kurulayın ve ardından bu spreyi alanlara korozyon koruma uygulayın.
- Her zaman üreticinin bakım ve temizlik maddesi talimatlarına uyun.
- Olası hasarları önlemek için sadece su ve hafif bir temizlik maddesi veya aracın hassas bileşenleri için özel bir temizleyici kullanmak en iyisidir. Plastik parçaları kurulayın ve ardından yumuşak ve kuru bir bez veya süngerle silin.
- Özellikle plastik parçaları, boyayı, far camını yakıt, pas sökücü, fren temizleyici veya benzeri agresif kimyasallardan koruyun. Bu tür maddelerin kullanımı arızalara ve hasarlara yol açabilir ve güvenliği olumsuz etkileyebilir.
- Su, fişler veya anahtarlar, ışıklar, hava hortumları, fren pabuçları ve fren balataları gibi elektrikli parçalara nüfuz edebileceğinden veya contalara, boyaya diğer yüzeylere zarar verebileceğinden,

#### Geleneksel kullanımdan sonra temizlik

Kiri ılık su, hafif bir deterjan ve yumuşak, temiz bir süngerle temizleyin, ardından temiz suyla iyice durulayın. Ulaşılmaz, zor alanlar için bir diş fırçası veya şişe fırçası kullanın.

#### Yağmurda, deniz kenarında veya tuz

- Motor ve egzoz soğuyana kadar bekleyin.
- Aracı soğuk su ve yumuşak bir deterjanla temizleyin. Tuzun aşındırıcı etkisini artıracığı için sıcak su kullanmayın.
- Korozyonu önlemek için krom kaplama ve bitmiş yüzeyler de dahil olmak üzere tüm metal yüzeylere korozyon önleyici sprey uygulayın.

#### Temizlikten sonra

- Aracı kurulayın.
- Paslanmayı önlemek için, üreticinin talimatlarına göre uygun bakım ürünleri kullanmanızı öneririz.
- Tüm boyalı yüzeyleri cilalayın.

#### UYARI

- Frenlerde veya lastiklerde yağ veya balmumu olmadığından emin olun.
- Gerekirse, fren disklerini ve balataları ticari bir fren temizleyicisi ile temizleyin ve lastikleri ılık su ve hafif bir deterjanla yıkayın.
- Fren performansını ve lastikleri test edin aracı çalıştırmadan önce.

## EINLAGERUNG

**Kısa bir süre için (birkaç gün)**

Aracınızı her zaman serin ve kuru bir yerde saklayın. Gerekirse, bir araç örtüsü ile tozdan koruyun.

**Daha uzun süreler için (birkaç hafta)**

- Aracı temizleyin ve yakıt deposunu tamamen doldurun ve yakıt deposunu pastan ve yakıtı yakıt ayrışmadan korumak için bir dengeleyici ekleyin.

**UYARI**

Lütfen aracı mümkün olduğunca kuru havaya sahip, iyi havalandırılmış bir odada saklayın. Yüksek nemli bir yer pas oluşumuna yol açacaktır.

- Lastik basıncını kontrol edin düzeltin ve her iki tekerlek de olmayacak şekilde aracı yerden kaldırın. Bu mümkün değilse, tekerlekleri her ay biraz daha çevirin, böylece sürekli aynı yerde kalmazlar (ayakta hasar).
- Nem girmesini önlemek için egzoz borusunun üzerine plastik bir torba koyun.
- Aküyü çıkarın ve tarif edildiği gibi şarj edin. Aküyü serin ve kuru bir yerde saklayın ve en az 2 ayda bir şarj edin. Pili aşırı soğuk veya sıcak koşullarda saklamayın (0 °C'nin altında veya 30 °C).

**BRIXTON CROSSFIRE 500**

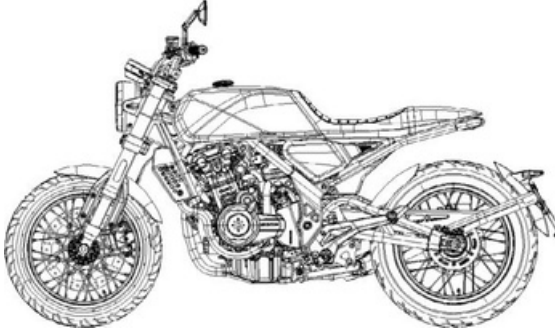

**BRIXTON CROSSFIRE 500 X**

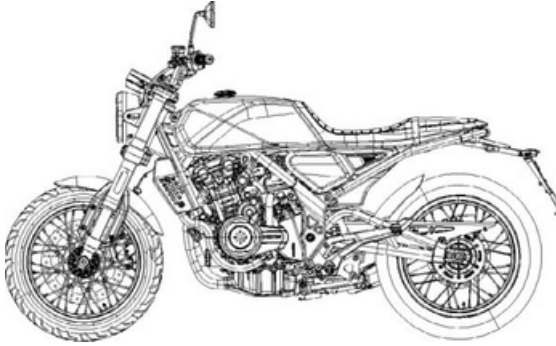

**BRIXTON CROSSFIRE 500 XC**

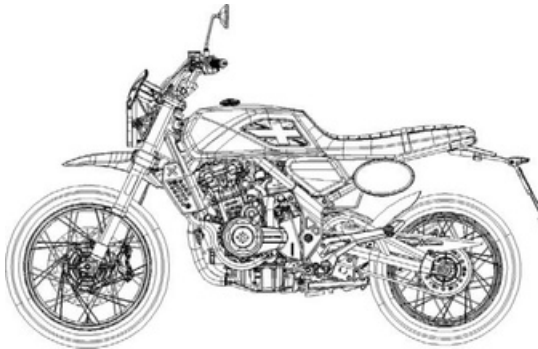

<b>BOYUTLAR</b>		
Uzunluk	Crossfire 500	2.117 mm
	Crossfire 500 X	2.097 mm
	Crossfire 500 XC	2.164 mm
Genişlik	Crossfire 500	757 mm
	Crossfire 500 X	851 mm
	Crossfire 500 XC	851 mm
Yükseklik	Crossfire 500	1.116 mm
	Crossfire 500 X	1.116 mm
	Crossfire 500 XC	1.203 mm
Dingil Mesafesi	Crossfire 500	1.416 mm
	Crossfire 500 X	1.416 mm
	Crossfire 500 XC	1.441 mm
Ağırlık (sürmeye hazır)	Crossfire 500	190 kg
	Crossfire 500 X	190 kg
	Crossfire 500 XC	195 kg
Maksimum yük	160 kg	
İzin verilen maksimum toplam ağırlık	350 kg	
<b>MOTOR</b>		
Tip	Dört zamanlı sıralı motor, DOHC, silindir başına 4 valf, sıvı soğutmalı	
Silindir düzenlemesi	Öne eğimli 2 silindir	
Yer Değiştirme	486 cm <sup>3</sup>	
Sıkıştırma oranı	10,7 : 1	
Delik	68 mm	
İnme	67 mm	
Maksimum güç	35 kW @ 8500 rpm	
Maksimum tork	43 Nm @ 6750 rpm	
Yağlama	Basınçlı yağlama	
Ateşleme	ECU	
Başlangıç	Elektrostarter	
Buji tipi	NGK CPR8EA	
Sabit gürültü	89 - 90 dB(A) @ 4250 rpm	
Sürüş gürültüsü	73 - 75 dB(A)	
<b>GEARBOX</b>		
Şanzıman	6 vitesli, manuel	
Son tahrik	Tahrik zinciri	
Debriyaj	Yağ banyosunda çok plakalı debriyaj	

## TEKNİK BİLGİLER

<b>SIVILAR</b>		
Motor yağı özellikleri	SAE 10W-40	
Motor yağı miktarı	3,0 L (yağ filtresi ile 3,2 L)	
Soğutma sıvısı özellikleri	45°C'ye kadar, antifrizli soğutma sıvısı	
Soğutma sıvısı miktarı	2,9 L	
Fren hidroliği spesifikasyonu	DOT4	
<b>YAKIT</b>		
Yakıt özellikleri	Kurşunsuz yakıt - RON/ROZ minimum 95 [E5]	
Yakıt miktarı	13,5 L± 0,2 L	
Biyometanol yakıt E10 - E100'e izin verilmez		
<b>ŞASİ</b>		
Şasi Önü	Baş aşağı teleskopik çatal	
Şasi arka	Merkezi amortisörlü salıncak kolu	
<b>SÜRÜŞ PERFORMANSI</b>		
En yüksek hız	160 km/s	
Yakıt tüketimi	4,0 L/100 km	
CO2 emisyonları	92 g/km	
Maksimum gradyan	25°	
<b>FREN SİSTEMİ</b>		
Çap ön fren diski	320 mm	
Çap arka fren diski	240 mm	
Ön fren kaliperi	Hidrolik olarak çalıştırılan iki pistonlu fren kaliperi	
Arka fren kaliperi	Hidrolik olarak çalıştırılan tek pistonlu kaliper	
ABS	Ön ve arka	
<b>TEKERLEKLER</b>		
Jant boyutu ön	Crossfire 500	MT 3,5 x 17
	Crossfire 500 X	MT 3,5 x 17
	Crossfire 500 XC	MT 2,5 x 19
Jant boyutu arka	MT 4.25 x 17	
Lastik boyutu ön	Crossfire 500	120 / 70 ZR 17 iç lastiksiz
	Crossfire 500 X	120 / 70 ZR 17 iç lastiksiz
	Crossfire 500 XC	110/80 R 19 iç lastiksiz
Arka lastik boyutu	Crossfire 500	160/60 ZR 17 iç lastiksiz
	Crossfire 500 X	160/60 ZR 17 iç lastiksiz
	Crossfire 500 XC	150/60 R 17 iç lastiksiz
Ön lastik basıncı	2,2 bar (bir kişi), 2,5 bar (iki kişi)	
Arka lastik basıncı	2,2 bar (bir kişi), 2,7 bar (iki kişi)	

<b>ILLUMINANT</b>	
Far	12 V, 19 W/19 W
Ön park lambası	12 V, 1 W 12 V, 1
Gösterge	W 12 V, 1 W/3 W
Arka/fren lambası	12 V, 1 W
Plaka lambası	
<b>AKÜ</b>	
Gerilim	12 V
Kapasite	8 Ah
<b>SİGORTALAR</b>	
Ana sigorta	30 A
Far	10 A
ECU güç kaynağı	15 A
Yakıt pompası/fanı	15 A
ECU çalışma voltajı	20 A
ABS güç kaynağı	15 A
ABS çalışma gerilimi	25 A





BRITON  
MOTORCYCLES



**Telif Hakkı** ©2021 Tüm hakları saklıdır. Bu kullanım kılavuzu telif hakkı ile korunmaktadır. Üreticinin yazılı izni olmadan mekanik, elektronik veya başka bir biçimde kopyalanması yasaktır.

**Telif hakkı şirketin / üreticinin mülkiyetindedir:**  
KSR Group GmbH  
Im Wirtschaftspark 15  
3494 Gedersdorf  
Avusturya

**Tarafından dağıtıldı:**  
KSR Group GmbH  
Im Wirtschaftspark 15  
3494 Gedersdorf  
Avusturya

\*Ürün ve teknik özellikler önceden haber verilmeksizin değiştirilebilir.

