



/// CROSSFIRE 125

KULLANIM KILAVUZU

TÜRKÇE

Bu aracı satın aldığınız için teşekkür ederiz. Bu model güvenlik için tasarlanmış, dayanıklılık için üretilmiş ve günlük sokak kullanımı için mükemmeldir. Stil ve kişilikle zenginleştirilmiş benzersiz araç tasarımı, seçkin zevkinizi ve son teknoloji bir yaşam tutumunu sürdürme tercihinizi temsil eder.

Motosiklet sürmek büyüleyici bir spordur. Maksimum sürüş keyfi için lütfen ilk sürüşünüzden önce bu sürücü el kitabındaki bilgileri iyice okuyun.

Motosikletin uygun bakım ve onarımı bu kılavuzda açıklanmıştır. Aracın uzun süre sorunsuz çalışmasını sağlamak için talimatları dikkatle izleyin. BRIXTON bayiniz, doğru aletleri ve orijinal parçaları kullanarak makinenize mümkün olan en iyi servisi sağlamak için deneyimli ve özel eğitimli personele sahiptir.

Bu kılavuzdaki tüm bilgiler, çizimler ve veriler basım sırasındaki güncel ürün bilgilerine dayanmaktadır. Ancak, iyileştirmeler ve diğer değişiklikler bu kılavuzdaki bilgilerin artık motosikletinizi doğru olarak yansıtmamasına neden olabilir. BRIXTON herhangi bir zamanda değişiklik yapma hakkını saklı tutar.

Bu kılavuzda önemli bilgiler aşağıdaki notasyonlarla ayırt edilmiştir:

UYARI

Bu, uyulması gereken bir UYARI talimatıdır. Takip edilmemesi operatörün ciddi şekilde yaralanmasına veya ölümüne olabilir.

BİLDİRİM

Dikkate alınmadığı takdirde araçta hasara yol açabilecek önemli bilgilerin bir göstergesidir.

BİLDİRİM

Araç satılsa bile bakım/servis kayıtları için lütfen bu kılavuzu her zaman araçla birlikte bırakın. Bu kılavuz araçla ilgili bilgilerin çoğunu içermektedir. Ancak, üretici ürün tasarımını ve kalitesini sürekli olarak geliştirecek ve bu da kılavuz ile araç arasında farklılıklara yol açabilecektir. Bu kılavuzla ilgili herhangi bir sorunuz varsa, lütfen bayinize danışın.*

UYARI

Bu kullanım kılavuzundaki talimatlar kendi güvenliğiniz içindir. Lütfen aracı kullanmadan önce bu kullanım kılavuzunu dikkatlice okuyun. Aracı nasıl ve kontrol edeceğinizi tam olarak bildiğinizden emin olun. Sadece resmi bir sürücü ehliyetiniz varsa ve bu tür araçların kullanımı konusunda en iyi şekilde eğitilmişseniz genel karayolu trafiğine katılın. Zamanında yapılan kontroller ve öngörülen bakım aralıklarına uyulması ile birlikte iyi bir sürüş tekniği trafikte güvenliği artırır ve aracınızın ömrünü uzatır.

* Ürün ve teknik özellikler önceden haber verilmeksizin değiştirilebilir.

Bayi damgası

GİRİŞ	3
ÖNEMLİ EL KİTABI BİLGİLERİ	4
İçindekiler tablosu	5
Güvenlik bilgileri	7
Dikkat.....	7
Günlük kontroller ve düzenli bakım.....	7
Güvenli sürüş.....	7
Koruyucu giysiler.....	7
Değişiklikler.....	7
Yükleniyor.....	7
Aksesuarlar.....	8
Yakıt ve egzoz dumanı.....	8
Otopark.....	9
Güvenli sürüş için daha fazla ipucu.....	9
Aracın tanımı	10
Müşteri bilgileri	11
Araç kimlik numarası (VIN).....	11
Aletler ve operasyon	12
Ateşleme kilidi.....	12
Gösterge kümesi.....	12
Gidon anahtarı.....	13
Sol gidon anahtarı.....	13
Sağ gidon anahtarı.....	13
Debriyaj ve fren kolu.....	14
Vites kolu.....	14
Arka fren kolu.....	14
Yan sehpa.....	14
Koltuk sırası.....	14
Koltuğun sökülmesi.....	14
Benzin deposu.....	15
Fren sistemi.....	15
Kilitlenmeyi önleyici fren sistemi (ABS).....	15
Yola çıkmadan önce kontrol	16
Sürüş operasyonu	17
Motorda çalışıyor.....	17
Şanzıman ve motor devri.....	17
Motor devri.....	17
Yağlama.....	17
Yeni lastiklerle çalışma.....	17
Sürüş temelleri.....	17
Motoru çalıştırın.....	17
Soğuk çalıştırma.....	18
Soğuk çalıştırma ile ilgili sorunlar.....	18
Sıcak başlangıç.....	18
Sıcak başlatma ile ilgili sorunlar.....	18
Gitmeye hazır.....	18
Şanzıman.....	18
Yokuş yukarı/yokuş aşağı sürüş.....	19
Frenleme ve park etme.....	19
İlk bakım.....	19
Düzenli bakım ve onarımlar	20
Buji.....	20
Bujinin çıkarılması.....	20

Bujilerin denetimi.....	20
Motor yağı.....	21
Motor yağı seviyesinin kontrol edilmesi.....	21
Yağ değişimi.....	21
Yağ filtresi elemanı.....	21
Hava filtresi.....	21
ECU (motor kontrol ünitesi).....	21
Gaz kelebeği boşluğu.....	22
Gaz kelebeği teli boşluğunun ayarlanması.....	22
Debriyaj oyunu.....	22
Debriyaj boşluğunun ayarlanması.....	22
Lastikler.....	22
Lastik basıncı.....	22
Lastik muayenesi.....	23
Jantlar.....	23
Frenler.....	23
Frende serbest hareket.....	23
Fren balataları.....	23
Aşınma göstergesi.....	23
Fren hidroliği.....	24
Fren hidroliğinin değiştirilmesi.....	24
Fren kolunun ve pedalının yağlanması.....	24
Yan sehpa.....	24
Teleskopik süspansiyon çatalı.....	25
Direksiyon.....	25
Tekerlek yatağı.....	25
Tahrik zinciri.....	25
Dişli aşınma göstergesi.....	26
Tahrik zincirinin temizlenmesi ve yağlanması.....	26
Tahrik zincirinin ayarlanması.....	26
Akü.....	26
Akünün çıkarılması.....	26
Akünün şarj edilmesi.....	27
Akü depolama.....	27
Sigortalar.....	27
Sigortaların değiştirilmesi.....	27
Aydınlatma.....	27
Farlar.....	27
Gösterge / arka ve fren lambası.....	27
Plaka lambası.....	27
Arıza tespiti.....	28
Bakım ve temizlik.....	29
Temizlik.....	29
Temizlemeden önce.....	29
Normal kullanımdan sonra temizlik.....	29
Tuz temizliği.....	29
Temizlikten sonra.....	29
Depolama.....	30
Kısa bir süre için (birkaç gün).....	30
Daha uzun süreler için (birkaç hafta).....	30
Teknik veriler.....	31
Notlar için alan.....	33

DİKKAT Sürüşten önce bu kullanım kılavuzunu dikkatlice okuyun, böylece motosikletinizin

çalışma şeklini doğru özelliklerine, yeteneklerine ve sınırlamalarına tamamen aşina olacaksınız. Bu kılavuz birçok güvenli sürüş ipucu sunmaktadır, ancak amacı bir motosikleti güvenli bir şekilde sürmek için gereken tüm teknikler ve beceriler hakkında talimatlar sağlamak değildir.

Brixton, bu aracın tüm sürücülerinin, bu motosikleti güvenli bir şekilde sürmek için gereken doğru beceri ve teknikleri öğrenmek için uygun bir motosiklet sürücüsü eğitim programını tamamlamalarını önerir.

GÜNLÜK KONTROLLER VE DÜZENLİ BAKIM

Aracı şekilde bakımını düzgün yapmanız ve güvenli bir sürüş koşulunda tutmanız önemlidir. Her sürüşten önce motosikletinizi düzgün bir şekilde kontrol edin ve her bakım işlemini zamanında gerçekleştirin. Bakımla ilgili daha fazla bilgi için "Bakım ve Onarım" bölümüne bakın. Sürücünün maksimum güvenliğini sağlamak için BRIXTON, her periyodik bakım işlemini yetkili bir bayiye yaptırmanızı tavsiye eder. Özel eğitimli personelleri, doğru aletleri vardır ve sadece orijinal parçalar kullanırlar.

GÜVENLİ BİNİŞ

- Sürüşten önce aracınızı önceden kontrol etmek kazaları önlemek için önemli bir noktadır.
- Operatör, yolcu ve bagaj için maksimum yük sınırlarına uyun.
- Motosikletlilerin karıştığı kazaların çoğu, araçların dışında motosikleti fark etmeyen araç sürücülerini tarafından meydana gelmektedir. Bu nedenle, toplum içinde dikkat çekici bir şekilde görünmeniz bu tür kazaların sayısını azaltmada çok etkili olacaktır.
Parlak renkli koruyucu giysiler giyin.
- Dönüş yapmadan önce dönüş sinyallerini etkinleştirin ve bir kavşağa yaklaşırken ve kavşaktan geçerken yavaşlayın.
Diğer sürücülerle aranızda uygun bir mesafe bırakın ve konumunuzu bilmelerini sağlayın.
Becerilerinize ve sınırlarınıza saygı gösterin.

- Aracınızı asla bir başkasına ödünç vermeyin binicilik için nitelikli değil.
- Her zaman yasal hız sınırına uyun araç ve trafik kanunları.
- Operatörün ve yolcunun doğru duruşu, doğru kontrol için önemlidir. Doğru sürüş duruşu, sürüş sırasında aracı dengede tutabilir.
- Operatör, sürüş sırasında her iki eli gidonda ve her iki ayağı ayak dayamasında olacak şekilde koltukta dik oturmalıdır.
- Yolcular, her iki ayakları da ayak dayama yerindeyken tutma koluna veya operatöre sıkıca tutunabildiklerinden emin olmalıdır.
Alkol veya uyuşturucu etkisi altında araç kullanma uyuşturucu kesinlikle yasaktır.
- Bu araç karayolunda kullanım için tasarlanmıştır sadece. Arazi kullanımı için uygun değildir.

Koruyucu giysiler

Uygun kıyafetler kaza durumunda güvenliğinizi artıracaktır:

- Gözlerinizi toz ve yağmur damlalarından korumak için her zaman yüz siperli onaylı bir kask takın.
- Uygun ceket, ayakkabı, eldiven vb. giymek kaza durumunda yaralanma derecesini azaltabilir.
 - Asla bol giysiler giymeyin, aksi takdirde kontrol kollarına veya tekerleklerle takılabilirler.
 - Çalışma sırasında veya sonrasında asla motora veya egzoz sistemine dokunmayın. Çok ısınır ve yanıklara neden olabilirler. Her zaman bacaklarınızı, bileklerinizi ve ayaklarınızı örten koruyucu giysiler giyin.

DEĞİŞİKLİKLER

Yetkisiz modifikasyonların takılması veya orijinal ekipmanın çıkarılması güvenli olmayan bir sürüş deneyimine neden olabilir ve birden fazla kişisel yaralanmaya yol açabilir. Değişiklikler ayrıca aracınızın kullanımını yasa dışı hale getirebilir.

YÜKLEME

Operatör, yolcu (izin veriliyorsa), aksesuarlar ve yükün toplam ağırlığı azami yük sınırını aşmamalıdır.

Bu ağırlık sınırı dahilinde yükleme yaparken aşağıdaki tavsiyeleri aklınızda bulundurun:

- Kargo ve aksesuar ağırlığı mümkün olduğunca alçakta ve araca yakın tutulmalıdır. Dengesizliği dengesizliği en aza indirmek için ağırlığı aracın her iki tarafına mümkün olduğunca eşit dağıttığınızdan emin olun.
- Aksesuarların ve yükün araca güvenli bir şekilde bağlandığından emin olun.
- Gidona, ön çatala veya ön çamurluğa asla büyük veya ağır nesnelere takmayın. Bu tür eşyalar dengesiz yol tutuşuna veya yavaş direksiyon tepkisine neden olabilir.

AKSESUARLAR

Orijinal aksesuarlar bu araçla kullanılmak üzere özel olarak tasarlanmıştır. Ayrıntılar için lütfen bayinize başvurun. Üretici piyasadaki diğer tüm aksesuarları test edemediğinden, OEM olmayan aksesuarların doğru seçimi, montajı ve kullanımından şahsen siz sorumlusunuz. Aksesuarları monte ederken aşağıdaki yönergeleri aklınızda bulundurun:

- Asla yerden yüksekliği etkileyen, süspansiyon hareketini, direksiyonu döndürmeyen veya ışıkları, lambalarını veya reflektörleri gizleyen aksesuarlar takmayın veya yük taşımayın.
- Gidon/ön süspansiyon alanındaki aksesuarlar aracın direksiyon kontrolünü etkileyecektir. Aksesuar takarsanız, lütfen bunları aracın direksiyonunu engellemeyecek şekilde hafif tutun.
- Bu araç sadece karayolu taşımacılığı için tasarlanmıştır. Lütfen aracı rüzgarlarda dengesiz hale getirecek herhangi bir uzatılmış kargo taşıyıcısını sulky olarak takmayın. Elektrikli aksesuarlar takarken, bu tür parçaların aracın elektrik sisteminin

kapasitesini aşmayacağından emin olmak için lütfen yetkili mağazalara danışın. Bu tür parçaların yanlış takılması tehlikeli ışık kaybına, düşük motor gücüne ve hatta aracın hasar görmesine neden olabilir.

YAKIT VE EGZoz DUMANI

UYARI

Benzin son derece yanıcıdır!

- Yakıt doldururken daima motoru kapatın.
- Yakıt doldururken sıcak motor veya egzoz sistemi üzerine benzin dökmemeye dikkat edin.
- Yakıt alırken sigara içmeyin veya cep telefonunuzu kullanmayın.
- Motoru asla çalıştırmayın veya kapalı bir alanda uzun süre çalışmasına izin vermeyin.
- Egzoz dumanı zehirlidir ve kısa süre içinde bilinç kaybına ve ölüme neden olabilir.
- Her zaman motoru kapatın ve Araçtan ayrılmadan önce anahtar.
 - Benzin yutulması veya benzinin gözünüze kaçması durumunda derhal bir doktora başvurun. Benzini cildinizden ve sudan uzak tutunuz.

PARK ETME

Aracı park ederken lütfen aşağıdakilere dikkat edin:

- Motor ve egzoz sistemi sıcak kalır. Bu nedenle, aracı yayaların, çocukların veya hayvanların bu sıcak alanlara dokunmayacağı bir yere park edin.
- Aracı eğimli veya yumuşak bir zemine park etmeyin, aksi takdirde devrilebilir.
- Aracınızı yanıcı maddelerin yakınına park etmeyin yerler.

GÜVENLİ SÜRÜŞ İÇİN DAHA FAZLA İPUCU

- Dönüş yapmadan önce dönüş sinyalini açın.
- Yağmur sırasında veya ıslak yollarda hızınızı düşük tutun ve kaymayı önlemek için frenleri çok az kullanın.
- Park etmiş arabaları geçerken dikkatli olun. Bir sürücü sizi görmeyebilir ve önünüzdeki bir kapıyı açabilir.

ARACIN TANIMI

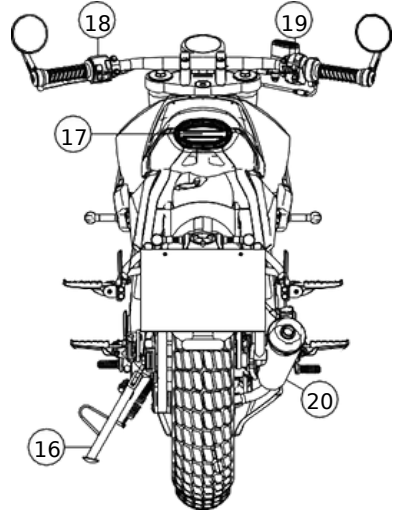
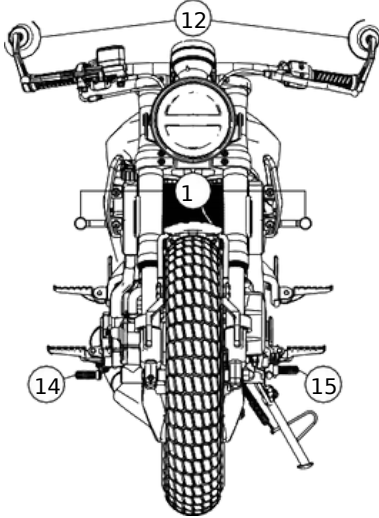
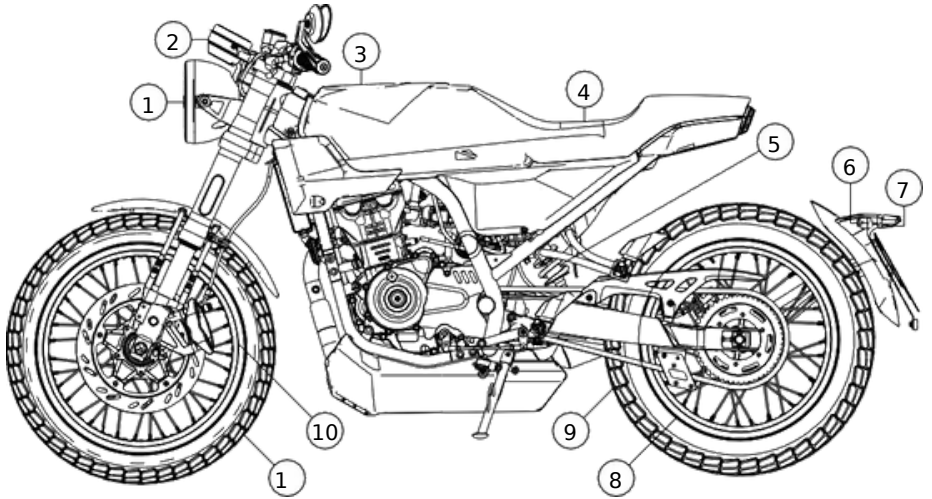

1. Farlar
- 2.Gösterge kümesi
- 3.Yakıt doldurma kapağı
4. Koltuk
- 5.Arka amortisör
- 6.Arka göstergeler
- 7.Plaka lambası

- 8.Arka jant
- 9.Arka lastik
10. Ön jant
11. Ön lastik
12. Dikiz aynası
13. Ön sinyal lambaları
14. Arka fren

kolu

15. Vites kolu
16. Yan sehpa
17. Arka ve fren
lambaları
18. Sol gidon
anahtarı
19. Sağ gidon
anahtarı
20. Egzoz

MÜŞTERİ BİLGİLERİ

ARAÇ TANIMLAMA NUMARASI (VIN)

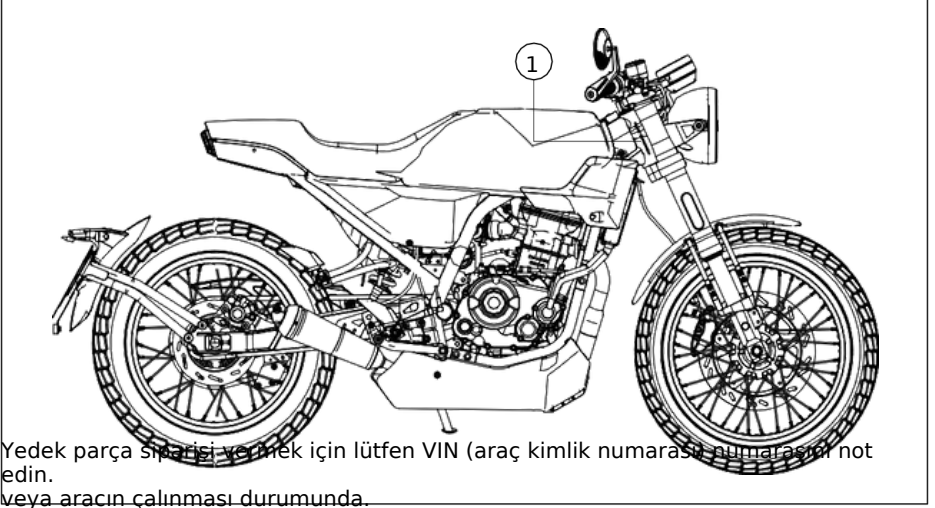

- Aracın (1) araç kimlik numarası direksiyon kafası üzerine damgalanmıştır.

NOT

Araç kimlik numarası motosikletinizi tanımlamak için kullanılır ve kayıt için kullanılabilir
Aracınızı yerel tescil makamına teslim edin.

ALETLER VE OPERASYON

ATEŞLEME KİLİDİ

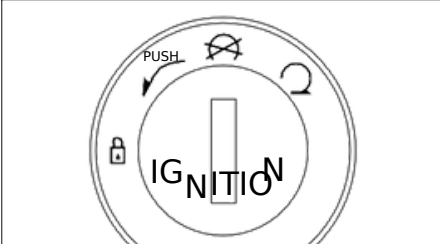

Kontak kilidi ateşleme ve aydınlatma sistemini kontrol eder. Konumlar aşağıda açıklanmıştır.

Tüm elektrik devreleri beslenir, motor çalıştırılabilir ve anahtar çıkarılamaz. Tüm elektrik sistemleri kapatılır. Anahtar kaldırılabılır.

UYARI

Araç hareket halindeyken anahtarı çevirmeyin! Bu, elektrik sistemini kapatır ve aracın kontrolünü kaybedebilirsiniz. Anahtarı çalıştırmadan önce durun.

Direksiyon Kilid i

Gidonu sonuna kadar sola çevirin. Anahtarı kontak kilidine sokun. Anahtara baskı uygularken, saat yönünün tersine çevirin. Kilit hemen devreye girmezse gidonu hafifçe ileri geri hareket ettirin. Anahtarı çıkarın.

Direksiyon Kilidini Aç

Anahtarı kontak kilidine sokun. Anahtarı saat yönünde çevirin. Kilit hemen açılmazsa, gidonu hafifçe ileri geri hareket ettirin.

GÖSTERGE KÜMESİ



Gösterge birimlerinin dönüştürülmesi

Metrik (km/sa, km) ve İngiliz (mph, mi) birim sistemi arasında geçiş yapmak için kontağı kapatın. Kontaklı tekrar açarken ayar düğmesini basılı tutun. Hız göstergesi istediğiniz birimi gösterene kadar ayar düğmesini basılı tutun.

1. ABS gösterge ışığı

Bu gösterge ışığı kilitlenmeyi önleyici fren sisteminin kullanımını veya arızasını gösterir.

2.Motor kontrol lambası

Kontaklı açtığınızda motor kontrol lambası yanar. Motoru çalıştırdıktan sonra tekrar söner. Aracınız sistemde bir arıza tespit ederse, motor kontrol lambası motor çalışırken de yanar. Bu durumda, aracı derhal park edin ve yetkili bir bayiye başvurun.

3.Soğutma sıvısı sıcaklık göstergesi

Bu ekran mevcut soğutma sıvısı sıcaklığını çubuk cinsinden gösterir.

4. Vites göstergesi

O anda takılı olan vites burada gösterilir.

5. Dönüş sinyali göstergesi

Dönüş sinyali açık olduğunda bu gösterge yanıp söner.

6. Hız göstergesi

Bu ekran mevcut motor devrini gösterir.

7. Yakıt gösterge ışığı

Bu gösterge lambasının yanması, yakıt seviyesinin son derece düşük olduğunu gösterir.

8. Rölanti gösterge ışığı

Vites kutusu boş viteste iken bu gösterge yanar.

9. Uzun far göstergesi

Uzun far açık olduğunda bu gösterge yanar.

10. Hız göstergesi

Geçerli sürüş hızı görüntülenir.

11. Kilometre sayacı

Kilometre sayacı motosikletin kat ettiği toplam mesafeyi kaydeder. Ayar düğmesine bir kez kısaca basılması, kilometre sayacının en son sıfırlanmasından bu yana katedilen mesafeyi gösteren TRIP (trip kilometre sayacı) ekranına . TRIP ekranını sıfırlamak için, TRIP ekranı gösterilirken Ayar düğmesini basılı tutun.

12. Yakıt seviyesi göstergesi

Yakıt seviyesi göstergesi deposundaki yakıt miktarını gösterir. Yakıt seviyesi azaldığında gösterilen çubuklar F'den (Dolu) E'ye (Boş) doğru azalır.

13. Saat

Geçerli saatin gösterilmesi. Saat sadece hız göstergesi toplam kilometre sayacı değerini gösterirken ayarlanabilir. Saati ayarlamak için, saat göstergesi yanıp söneneye kadar ayar düğmesini basılı tutun. Saat göstergesini ayarlamak için ayar düğmesine kısa bir süre basın. Dakika göstergesi yanıp söneneye kadar ayar düğmesini basılı tutun. Ayar düğmesine kısa bir süre basarak dakika göstergesi ayarlanabilir. Ayarlanan saat görüntülenene kadar ayar düğmesini basılı tutun.

14. Pil şarj göstergesi

Bu gösterge düşük pil seviyesini gösterir.

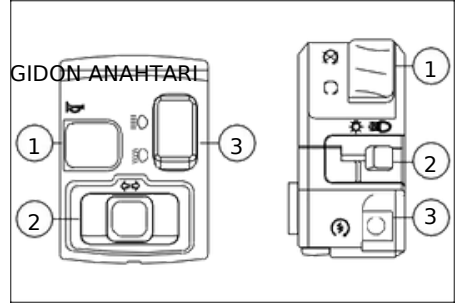

Sol gidon anahtar ı



1. Boynuz

Korna düğmesine (1) basıldığında, korna Bip sesi.

2. Dönüş sinyali

Dönüş sinyali anahtarına (2) sola doğru basıldığında, sol dönüş sinyali yanar ve yanıp söner. Aynı zamanda, gösterge panelindeki yeşil dönüş sinyali flaşörü yanıp söner; dönüş sinyali şalterine (2) sağa basıldığında, sağ dönüş sinyali yanar ve yanıp söner. Aynı zamanda, gösterge panelindeki yeşil dönüş sinyali flaşörü yanıp söner. Dönüş sinyalini kapattığınızda, dönüş sinyali anahtarını orta konuma getirmelisiniz.

3. Uzun far ve kısa far



Uzun ve kısa far anahtarı "  " konumuna getirildiğinde uzun far ve ayrıca gösterge panelindeki uzun far göstergesi yanar; düğme "  " konumuna getirildiğinde kısa far yanar. Şehir içinde sürerken veya bir araç yaklaşırken, karşıdan gelen sürücünün görüşünün engellenmemesi için kısa farı kullanın.

Sağ gidon anahtar ı

1. Acil durdurma anahtarı

Bu anahtar tüm güç kaynağını kontrol eder.

2. Işık anahtarı

"  " düğmesine basıldığında gündüz farı, arka far ve plaka lambası yanar. Işık düğmesi "  " konumuna getirildiğinde, gündüz sürüş farları söner ve

farlar, ön ve arka park lambaları ve plaka lambaları açıktır.

3. Elektrikli marş motoru

Aracı çalıştırmak için marş motorunu çalıştırın.

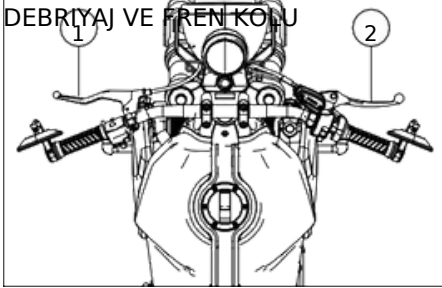

Debriyaj kolu

Debriyaj kolu gidonun sol tarafında bulunur. Debriyaj kolunun çekilmesi motordan sürücüye güç aktarımını keser.

4. Ön fren kolu

Ön fren için fren kolu gidonun sağ tarafında bulunur. Fren yapmak için kolu gidona doğru çekin.

VİTES KOLU

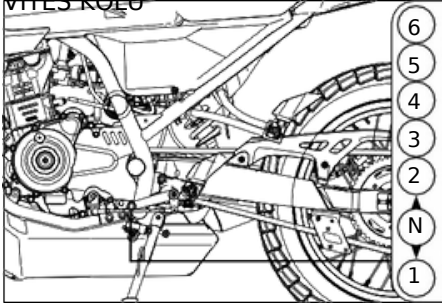

Bu araç 6 vitesli pençe şanzımana sahiptir. çalışması için yukarıdaki resmine bakınız. Vites mekanizması bu şekilde tasarlandığı için aynı anda birkaç vites yukarı veya aşağı kaydırmak mümkün değildir.

ARKA FREN KOLU

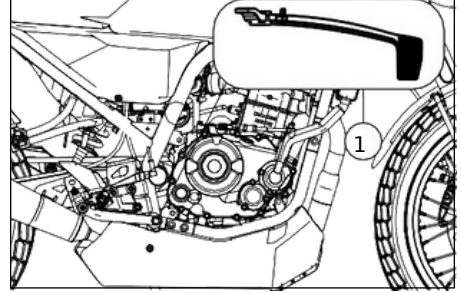

Arka fren, arka fren pedalına basılarak etkinleştirilir (resimde gösterildiği gibi); arka fren çalıştırıldığında fren lambası yanar.

YAN STAND

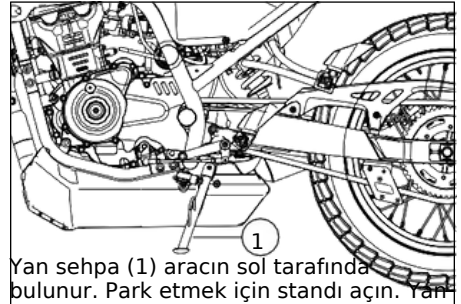

Yan sehpa (1) aracın sol tarafında bulunur. Park etmek için standı açın. Yan sehpa dışarı katlanırsa, kontak kesilir. Motor çalıştırılmaz. Aracı çalıştırmadan önce yan sehpayı geri katlayın...

KOLTUK BANKI

Koltuğun sökülmesi

1. Motosikleti park edin.
2. Kontak anahtarını ilgili koltuk sırası kilitleme sokun ve mekanizmasının kilitini açın.
3. Tezgahı çıkarın.

Ters sırada montaj.

GAZ TANKI

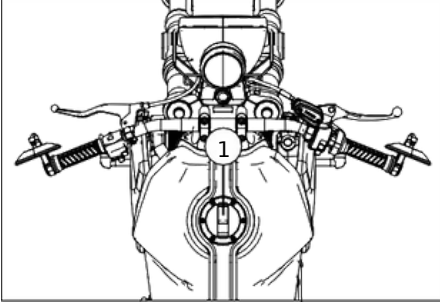

Deponun kilit kapağını yana çevirin ve anahtarı kilide (1) sokun. Anahtarı saat yönünde çevirerek benzin deposunu açın. Yakıt deposu kapağını kapatmak için, yakıt deposu kapağının kılavuz pimini hizalayın, anahtarı içeri itin ve saat yönünün tersine çevirin. Son olarak, deponun kilit kapağını kaydırın.

UYARI

Benzin deposu aşırı doldurulmamalıdır. Yakıt ikmal sırasında motoru kapatın ve kontakları konumuna getirin. Yakıt doldurduktan sonra, enerji israfına ve çevre kirliliğine yol açan atmosfere aşırı benzin buharlaşmasını önlemek için depoyu kapatmayı unutmayın. Yakıt doldururken sigara içmeyin. Karbon filtreye ve diğer parçalara benzin sıçrarsa,

lütfen filtreyi temizlemek veya değiştirmek için mümkün olan en kısa sürede motosiklet bayisini ziyaret edin, aksi takdirde filtredeki aşırı benzin nedeniyle filtredeki aktif karbon çok kısa sürede etkisiz hale gelecektir. Düzgün drenaj sağlamak ve dışarıdan

SADECE
KURŞUNSUZ YAKIT

E5

E10

RON/ROZ min

E15 - E100'E İZİN VERİLMEZ

FREN SİSTEMİ **Kilitlenmeyi önleyici fren sistemi (ABS)**

ABS (kilitlenmeyi önleyici fren sistemi) frenlere sert bir şekilde basıldığında tekerleklerin kilitlenmesini önler. ABS, ön ve arka tekerlekler için iki ayrı devre ile

çalışır. ABS sensörleri bir tekerleğin kilitlendiğini tespit ettiğinde, tekerlek tekrar dönene kadar frenleme kuvveti hafifçe azaltılır. ABS çalışırken, fren pedalında veya kolunda titreşimler hissedebilirsiniz. Frenlerin kullanımı geleneksel bir motosikletin kullanımı gibidir: fren pedalı arka freni etkinleştirir ve gidonun sağındaki fren kolu ön freni

tekerleklerin ABS, kilitlenmesini önleyerek durma sırasında denge sağlasa da, aşağıdaki özelliklere dikkat etmelisiniz:

•ABS kötü yol koşullarını, yanlış karar

vermeyi veya frenlerin uygulanmasını telafi edemez. ABS ile donatılmotomobillerde olduğu gibi aynı özeni göstermelisiniz.

ABS fren mesafesini kısaltmak için tasarlanmamıştır. Gevşek, düz olmayan veya eğimli yüzeylerde, ABS'li bir motosikletin fren mesafesi ABS'siz eşdeğer bir motosikletinkinden daha uzun olabilir. Bu tür alanlarda özellikle dikkatli olun.

•ABS düz giderken fren yapıldığında tekerleğin kilitlenmesini önler. Ancak bir dönüş sırasında fren yaparken tekerleğin kaymasını önleyemez. Bir virajdan geçerken, her iki frene de hafifçe basmak veya hiç fren yapmamak daha güvenlidir. Viraja ulaşmadan önce hızınızı azaltın.

• ABS'ye entegre edilmiş kontrolörler araç hızı ile tekerlek hızını karşılaştırır. Tavsiye edilmeyen lastikler

tekerleklerle başından, kontrolörlerin kafasını karıştırabilir ve bu da fren mesafesini artırabilir.

Bu motosikletin durumundan araç sahibi sorumludur. Araç sahibi, motosikletin iyi durumda olduğundan emin olmak için basit ama kapsamlı bir muayene ile motosikleti kontrol etmelidir. Motosikleti ciddi sonuçsal hasarlardan ve kendinizi kazalardan korumak için ana araç bileşenlerini inceleyin. Lütfen her sürüşten önce aşağıdaki tabloda yer alan öğeleri dikkatlice kontrol edin.

NOT

Her yolculuktan önce, aşağıdaki araç bileşenleri işlev veya hasar açısından kontrol edilmelidir. Böyle bir kontrol çok kısa bir sürede gerçekleştirilebilir ve böyle bir kontrolden elde edilen ek güvenlik, harcanan her zamana değer.

UYARI

Yolculuk öncesi kontrol sırasında hasarlı veya arızalı parçalar tespit edilirse, aracı çalıştırmadan önce uzman bir atölye tarafından kapsamlı bir şekilde kontrol edilmesini ve onarılmasını sağlayın.

BİLEŞENLER	AKTİVİTELER
Yakıt	<ul style="list-style-type: none">Depodaki yakıt seviyesini kontrol edin.Gerekirse yakıt doldurun.Yakıt hatlarında sızıntı olup olmadığını kontrol edin.
Motor yağı	<ul style="list-style-type: none">Motor yağı seviyesini kontrol edin.Gerekirse, motor yağını (doğru spesifikasyonlarla) aşağıdaki değerlere kadar doldurun maksimum seviye.Tüm araçta sızıntı olup olmadığını kontrol edin.
Ön ve arka fren	<ul style="list-style-type: none">Fren fonksiyonunu kontrol edinDirenç yumuşak veya süngerimsi hissedilirse, fren sisteminin bayiniz tarafından havasının alınmasını sağlayın.Fren balatalarında aşınma olup olmadığını kontrol edin.Gerekirse değiştirin.Rezervuardaki sıvı seviyesini kontrol edin.Gerekirse, önerilen fren hidroliğini belirtilen seviyeye kadar doldurun.Hidrolik sistemde sızıntı olup olmadığını kontrol edin.
Gaz kelebeği kavraması	<ul style="list-style-type: none">Gaz kelebeği çevirme kolunun hareket kolaylığını kontrol edin.Gaz kelebeği çevirme kolunda aşırı oynama olup olmadığını kontrol edin.Gerekirse, bir bayinin gaz kelebeği döndürme kavramasının boşluğunu ayarlamasını ve gaz kelebeği kablosunu yağlamasını sağlayın.Lastiklerde ve tekerleklerde hasar olup olmadığını kontrol edin.
Tekerlekler ve lastikler	<ul style="list-style-type: none">Lastik durumunu ve diş derinliğini kontrol edin.Lastik basıncını kontrol edin.Bileşenlerin düzgün çalışıp çalışmadığını kontrol edin. Gerekirse
Fren kolu ve fren pedalı	<ul style="list-style-type: none">pivot noktalarını yağlayın.
Yan sehpa	<ul style="list-style-type: none">Hareket kolaylığını kontrol edin. Gerekirse pivot noktalarını yağlayın.
Cıvata bağlantıları	<ul style="list-style-type: none">Tüm somun ve cıvataların düzgün şekilde sıkıldığından emin olun.Gerekirse bunları sıkın.
Göstergeler, ışıklar, göstergeler ve anahtarlar	<ul style="list-style-type: none">Bileşenlerin işlevini kontrol edin ve gerekirse ampulleri değiştirin.

MOTORDA ÇALIŞIYOR

Yeni bir motosikletin düzgün bir şekilde alıştırılması ömrünü uzatacak ve tam potansiyeliyle çalışmasını sağlayacaktır.

Şanzıman ve motor devri

Zaman zaman vitesleri ve motor devrini değiştirin. Motoru sürekli aynı viteste ve sabit bir hızda çalıştırmayın. Alıştırma aşaması sırasında, motorun tam olarak alışması için motor devri şekilde artırılabilir.

Motor devri

Motor sabit bir düşük devirde (düşük yük) çalışırsa, parçaların aşınması artar. Önerilen $\frac{1}{2}$ gaz keleşi açıklığı aşılmadığı sürece, motoru farklı devir aralıklarında çalıştırabilirsiniz. İlk 600 km'de $\frac{1}{2}$ yarı yükün altında kalmaya özellikle dikkat edin.

Yağlama

Motor ister sıcak ister soğuk olsun, motor yağının yağlanacak her alana ulaşması sürüşe başlamadan önce motoru alıştırma döneminde yeterli süre rölantide çalıştırın.

Yeni lastiklerle çalışma

Motor gibi, yeni lastikler de uygun şekilde alıştırılmalıdır. Yeni bir lastiğin ilk 160 km'si boyunca, maksimum lastik performansı sağlamak için yatma açısı (viraj alma konumu) kademeli olarak artırılmalıdır. Yeni bir lastiğin ilk 160 km'si boyunca ani hızlanmalardan, keskin dönüşlerden ve acil frenlemelerden kaçının.

UYARI

Yeni lastiklerin yanlış rodajı genellikle lastik yol tutuşunun azalmasına, bu da kontrol kaybına ve kazalara neden olur. Yeni lastiklerin rodajını yukarıda açıklandığı gibi doğru şekilde yapın ve ilk 160 km boyunca hızlanmalardan, keskin dönüşlerden ve acil frenlemeden kaçınin.

SÜRÜŞ TEMELLERİ

UYARI

Bu motosikleti ilk kez , motosikletin kontrollerine ve kullanımına aşına olana kadar halka açık olmayan bir yolda pratik yapmanız önerilir. Motosikleti tek elle yönlendirmek çok tehlikelidir. Gidonu iki elinizle tutmalı ve iki ayağınızla da ayaklıkların üzerinde durmalısınız. Hiçbir koşulda iki elinizi de gidondan . Dönmeden önce hızınızı azaltın. Islak ve kaygan yollarda lastik sürtünmesi azalır ve buna bağlı olarak frenleme performansı ve dönüş kabiliyeti düşer, bu nedenle hızı önceden azaltmanız gerekir. Tünellerden ve büyük araçlardan sonra çapraz rüzgarlara karşı dikkatli olun. Lütfen trafik kurallarına ve hız sınırlarına uyun.

Motoru çalıştırın

Acil durdurma anahtarının konumunda olduğunu kontrol edin. Anahtar kontak kilidine sokun ve saat yönünde çevirerek . konumuna getirin. Vites kutusu boştayken N sembolü yanar.

NOT

Çalıştırmadan önce motosikletin boşta olduğundan emin olun.

Güvenlik için debriyajı çekin ve sehpayı katlayın.

Soğuk çalıştırma

1. Destek ayağını katlayın.
2. Gazı boşta bırakın.
3. Elektrikli marşa basın.
4. Motoru çalıştırdıktan sonra motorun ısınmasını bekleyin.

3. Motoru çalıştırdıktan sonra motorun ısınmasını bekleyin.

NOT

Hava ne kadar soğuk olursa, motorun ısınması o kadar uzun sürer. Sürüşten önce motorun ısıtılması motor parçalarının aşınmasını azaltır.

Soğuk çalıştırma ile ilgili sorunlar

Soğuk çalıştırma ile ilgili sorunlar varsa, aşağıdaki adımları izleyin:

1. Standı katlayın.
2. Gaz kelebeğini 1/8 açarken elektrikli marş motorunu çalıştırın.
3. Motoru çalıştırdıktan sonra motorun ısınmasını bekleyin.

Sıcak başlangıç

1. Destek ayağını katlayın.
2. Gazı boşta bırakın.
3. Elektrikli marşa basın.

Sıcak başlatma ile ilgili sorunlar

Sıcak başlatma ile ilgili sorunlar varsa, aşağıdaki adımları izleyin:

1. Standı katlayın.
2. Gaz kelebeğini 1/8 açarken elektrikli marş motorunu çalıştırın.

Gitmeye hazır

Ayađı yukarı katlayın, debriyayı çekin ve birinci vites geçmek için vites koluna basın. Gazı geriye doğru çevirin ve uzaklaşmak için debriyayı yavaşça bırakın. Daha yüksek bir vites geçmek için hızlanın, gazı bırakın, debriyayı çekin ve vites kolunu kaldırın. Debriyaj kolunu bırakın ve hızlanın. Bu yöntemi izleyerek tüm arasında geçiş yapılabilir.

Şanzıman

Vites oranları motor özelliklerini en iyi şekilde yansıtacak şekilde dikkatle seçilmiştir. Sürücü, sürüş koşullarına göre en uygun vitesi seçmeli ve motorun uzun süre düşük viteste yüksek hızda çalışmasına asla izin vermemelidir. Hız hiçbir zaman debriyaj kolu çekilerek kontrol edilmemelidir. Daha düşük bir vites geçmeden önce, lütfen motor devrini düşürün. Daha yüksek bir vites geçmeden önce, lütfen motor devrini artırın.

UYARI

Çok yüksek motor devrinde vites küçültmek arka tekerleğin fren yapmasına neden olur ve kazalara yol açabilir.

NOT

Motosikleti asla iyi havalandırılmayan yerlerde çalıştırmayın. Egzoz gazları zehirlidir. Akut boğulma riski vardır! Motosiklet motorunu asla gözetimsiz olarak çalışır durumda bırakmayın. Motosikleti asla yakıt veya yağ eksikliği ile çalıştırmayın.



Yokuş yukarı/yokuş aşağı sürüş

Yokuş yukarı sürerken, motosiklet yetersiz güç nedeniyle yavaşlayabilir. Bu gibi durumlarda, motosikletin çok fazla yavaşlamasını veya yetersiz motor devri nedeniyle durmasını önlemek için sürücü vitesi hızlı bir şekilde düşürmelidir. Yokuş aşağı inerken, sürücü frenlemeye yardımcı olmak için daha düşük bir vitese geçerek motor frenini kullanabilir. Fren sürekli uygulanırsa aşırı ısınır ve frenleme gücü azalır.

motoru kapatmak için kontağı konumuna getirin.

Güvenlik için gidonu kilitleyin ve anahtar. Motosikleti yan sehpa ile hafif eğimli bir yere park etmek istiyorsanız, devrilmesini önlemek için lütfen motosikleti eğime doğru itin.

UYARI

Kontağı aşağı sürerken kapatmayın. Bu, katalitik konvertörün ömrünü kısaltabilir.

Frenleme ve park etme

Gaz kelebeğini bırakın ve her iki freni de aynı anda kullanın (ön ve arka fren).

Motor devri yeterince düşük olduğunda daha düşük bir vitese geçin ve motosikletin hızını yavaşça azaltın.

Motosikletin rölantide çalışmasını sağlamak için debriyaj kolunu sıkıca çekili tutun, ardından motosikleti

~~Motosiklet~~ durdurun.

durduğunda, vitesi boşa alın (N sembolü yanar). Şimdi debriyajı yavaşça bırakabilirsiniz. Vitesi boşa alın

İlk bakım

İlk 1.000 km'den sonraki bakım en önemli bakımdır. O zamana kadar tüm motor parçaları çalıştırılmıştır. Bu nedenle, bu bakım sırasında tüm parçalar ve bileşenler yeniden ayarlanmalı, tüm bağlantı elemanları sıkılmalı ve parçaların aşınması nedeniyle kirlenen yağ değiştirilmelidir. İlk 1.000 km'den sonra yapılacak dikkatli bakım, motosikletinizden mümkün olan en iyi performansı almanızı sağlayacak ve ömrünü uzatacaktır.

NOT

1.000 km servisi, "Bakım ve onarım" bölümünde belirtilen kapsama uygun olarak gerçekleştirilir.

UYARI

Fren mesafesi hız ile birlikte katlanarak artar. Ondeki araçla aranızdaki güvenlik mesafesinin her zaman yeterince büyük olduğundan emin olun.

SPARK TAPASI

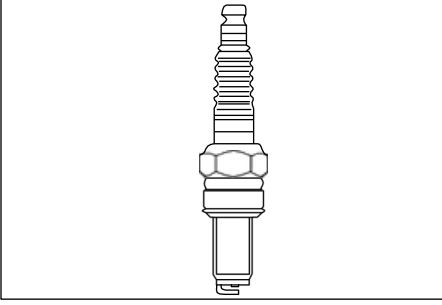

Buji motorun önemli bir parçasıdır ve kontrol edilmesi kolaydır. Isı ve birikintiler bujiyi aşındırır, bu nedenle bakım tablosuna göre kontrol edilmelidir. Buji ayrıca motorun durumu hakkında da bilgi verir.

Bujinin çıkarılması

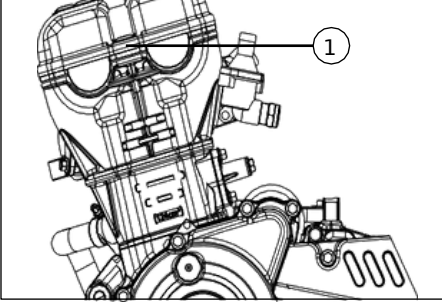

Bujiyi çıkarmak için aşağıdaki adımları izleyin.

1. Buji konektörünü (1) sökün.
2. Buji anahtarını kullanarak bujiyi sökün.

UYARI

Lütfen bujiyi takarken maksimum torka dikkat edin. Kontrol etme olanağınız yoksa, bujinin kontrolünü uzman bayiiye bırakın.

Bujilerin muayenesi

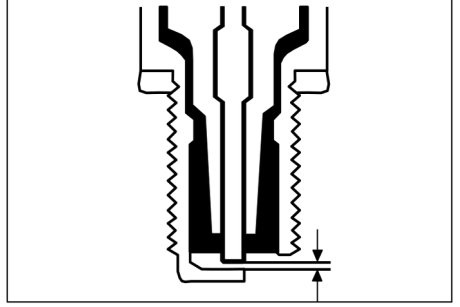

Bujilerdeki birikintileri sert bir demir tel veya çelik iğne ile temizleyin. Sonra buji elektrot aralığını bir sentil ile kontrol edin ve elektrot aralığını ayarlayın. Elektrot boşluğunu bir sentil ile ölçün ve gerekirse boşluğu spesifikasyona göre ayarlayın. conta yüzeyini temizleyin ve buji dışındaki kirleri silin. Bujiyi buji anahtarlarıyla takın ve ardından belirtilen tork değerine sıkın.

Elektrot boşluğu

0,6~ 0,7 mm

Sıkma torku

15 Nm - 20 Nm

NOT

Buji belirgin bir şekilde farklı bir renkteyse, motor düzgün çalışmıyor olabilir. Bu tür sorunları kendiniz teşhis etmeye çalışmayın. Bunun yerine, araç bir bayiiye kontrol ettirin.

MOTOR YAĞI



Kaliteli bir motor yağı seçme ve değiştirme düzenli olarak kontrol edilmesi motorun dayanıklılığı açısından çok önemlidir. Her yolculuktan önce kontrol edilmesi tavsiye edilir. Bakım bölümünde açıklandığı gibi yağı zamanında değiştirin.

Motor yağı seviyesinin kontrol edilmesi

Motosikleti ana sehpa ile düz bir zemine park edin. Motoru çalıştırın ve 3 dakika boyunca çalışmasına izin verin. Motoru kapatın ve 3 dakika bekleyin. Ana sehpayı katlayın ve motosikleti çalışır durumda tutun, ardından yağ çubuğunu sökerek motor yağı seviyesini kontrol edin, kuru bir bezle temizleyin ve tekrar yerine . Yağ seviyesini kontrol ederken vidalamayın. Yağ seviyesi maksimum ve minimum işaretleri arasında olmalıdır.

Yağ değişim i

Gerekirse motor yağı doldurulabilir. Ancak, yağ değişimleri ve yağ filtresi değişimleri uzman bir bayi tarafından

işlenmelidir, çünkü bu yapılmasındaki hatalar motor hasarına yol açabilir.

Yağ filtresi eleman ı

Motor yağ filtresi elemanını her bakım döngüsünde değiştirin. Motor yağı boşaltıldığında motor yağı filtre elemanını değiştirin.

HAVA FİLTRESİ

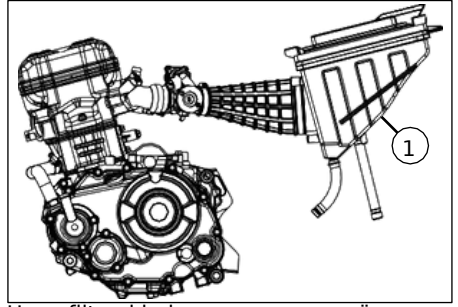

Hava filtresi bakım programına göre değiştirilmelidir. Derecede ıslak veya tozlu alanlarda sürüş yaparken hava filtresini daha sık değiştirin.

NOT

Hava filtresi kuru olarak veya sadece özel olarak geliştirilmiş bir temizlik maddesi ile temizlenmelidir. Hava filtresi elemanının hava filtresi yuvasına düzgün bir şekilde oturduğundan emin olun. Motor asla hava filtresi elemanı takılı olmadan çalıştırılmamalıdır, aksi takdirde piston ve/veya silindir aşırı derecede aşınabilir. Gerekirse, hava filtresinin uzman bir bayi tarafından değiştirilmesini sağlayın.

ECU (MOTOR KONTROL ÜNİTESİ)

ECU, motorun ve emisyon kontrol sisteminin çok karmaşık ayarlama gerektiren önemli bir parçasıdır. Bu nedenle, ECU'nun ayarlanması yetkili satıcıya bırakılmalıdır.

DİREKSİYON OYUNU

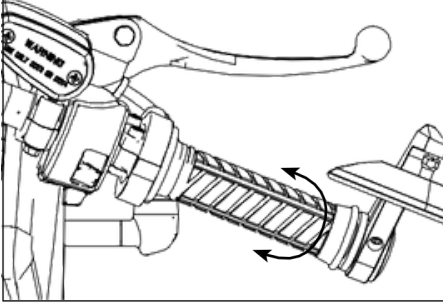

Gaz kelebeği kablosunun (1) boşluğu şu şekilde olmalıdır
1,5~ Gaz kelebeği tutamağında 3,5 mm.

NOT

Gaz kelebeği kablosunun boşluğunu düzenli olarak kontrol edin ve gerekirse bir bayi tarafından ayarlanmasını sağlayın.

Gaz kelebeği teli boşluğunun ayarlanması

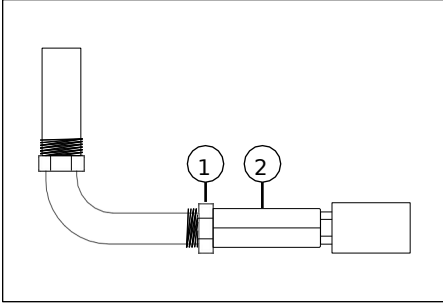

1. Kilit somununu (1) gevşetin.
2. Oynamayı ayarlamak için ayar somununu (2) çevirin.
3. Somunu (2) ayarladıktan sonra kilit somununu (1) sıkın.

DEBRİYAJ ÇALIŞMASI



Debriyaj boşluğu 10-20 mm olmalıdır

Debriyaj boşluğunun ayarlanması

1. Kilit somununu (1) gevşetin.
2. Ayar vidasını (2) ve ayar somununu (3) içe veya dışa doğru çevirerek kaplınide gereken boşluk serbestliğini elde edin.
3. Somunu (2) ayarladıktan sonra kilit somununu (1) sıkın.

LASTİKLER

Aracınızın performansını, dayanıklılığını ve güvenli çalışmasını en üst düzeye çıkarmak için, belirtilen lastiklerle ilgili aşağıdaki noktalara dikkat edin.

Lastik basıncı

Lastik basıncı her yolculuktan önce kontrol edilmeli ve gerekirse ayarlanmalıdır.

UYARI

Aracınızı aşırı yüklemeyin, çünkü bu lastikler frenler ve üzerindeki basıncı orijinal tasarıma kıyasla artırır ve hasara ve hatta kazalara neden olabilir.

Araçtaki ağırlık dağılımı güvenliğinizi ve aracın performansı için önemlidir. Yükünüzü düzgün bir şekilde bağlayın ve en ağır yükleri aracın ortasına yükleyin. Bu, aracın kontrolünü elinizde tutmanızı sağlayacaktır.

Lastik denetimi

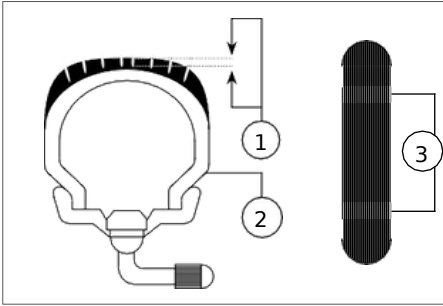

UYARI

Lastikler her yolculuktan önce kontrol edilmelidir. Bir lastiğin sırtında çapraz çizgiler varsa (minimum diş derinliği), lastikte çivi veya kırık cam varsa veya yanak çatlamışsa, lastiğin derhal bir

değiştirilmesinden sağlayın. Aşınmış lastiklerle sürüş yasalara aykırıdır, dengeyi azaltır ve aracın kontrolünü kaybetmenize neden olabilir. Aşınmış veya hasarlı lastiklerin derhal yetkili satıcınız tarafından değiştirilmesini sağlayın.

RIMS

Performansınızı

dayanıklılığını ve güvenli çalışmasını en üst düzeye çıkarmak için, belirtilen jantlarla ilgili aşağıdaki noktalara dikkat edin.

- Her sürüşten önce jantlarda çatlak, eğilme veya bozulma olup olmadığı kontrol edilmelidir. Hasar tespit edilirse, tekerleğin bir bayi tarafından değiştirilmesini sağlayın. Tekerlek üzerinde en küçük bir onarım bile yapmaya çalışmayın. Deforme olmuş veya çatlamış bir tekerlek değiştirilmelidir.
- Lastik veya jant her değiştirildiğinde veya yenilediğinde jantın balans ayarı . Balans ayarı yapılmamış bir jant kötü performansa, olumsuz yol tutuş özelliklerine ve lastik ömrünün kısalmasına neden olabilir.

- Bir lastiği değiştirdikten sonra, lastik yüzeylerinin optik olarak ayarlanması için "alıştırılması" gerektiğinden, orta hızlarda sürün.

FRENLER

Frende serbest hareket

- Ön frenin serbest boşluğu 10-20 mm olmalıdır.
- Arka frenin serbest boşluğu 20-30 mm

UYARI

Fren kolunda yumuşak veya süngerimsi bir his olması hidrolik sistemde hava olduğunu gösterebilir. Hidrolik sistemde hava varsa, motosikleti çalıştırmadan önce sistemin havasını bir yetkili satıcıya aldırın. Hidrolik sistemdeki hava performansını düşürür, bu da motosiklet kontrolünün kaybedilmesine ve bir kazaya neden olabilir.

NOTEV

Fren kolu boşluğu yoksa, fren balataları fren diskine kalıcı olarak sürtünüyor olabilir. Fren kolu boşluğunu düzenli olarak kontrol edin ve gerekirse aşağıdaki şekilde ayarlayın.

konumunu kontrol edin. Bir fren balatası aşınma göstergesini aşındıracak kadar aşınmışsa

Fren balataları

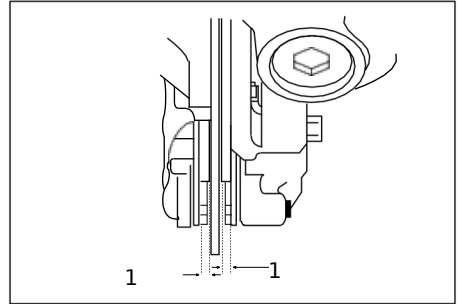

Ön fren balataları ve arka fren balataları bakım tablosunda belirtilen aralıklarla aşınma açısından kontrol edilmelidir.

Aşınma göstergesi

Fren balataları, freni sökmek zorunda kalmadan fren balatası aşınmasını kontrol edebilmemiz için aşınma göstergeleri ile donatılmıştır. Fren balatası aşınmasını kontrol etmek için, frene basarken aşınma göstergelerinin

neredeşye fren diski ne deęiyorsa, fren balatalarının bir bayi tarafından set olarak deęiştirilmesini saęlayın.

Fren hidrolięi

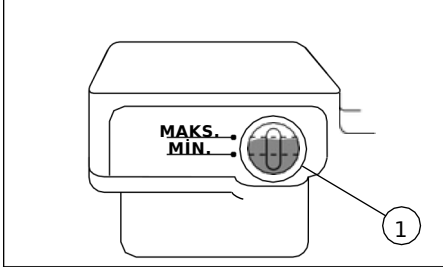

UYARI

Yetersiz fren hidrolięi fren sistemine hava girmesine neden olarak fren sistemini etkisiz hale getirebilir.

Sürüşten önce fren hidrolięinin minimum seviye iřaretinin üzerinde olup olmadıęını kontrol edin ve gerekirse tamamlayın. Düşük fren hidrolięi seviyesi aşınmış fren balatalarına ve/veya fren sisteminde bir sızıntıya iřaret edebilir. Fren hidrolięi seviyesi düşükse, fren balatalarında aşınma ve fren sisteminde sızıntı olup olmadıęını kontrol edin. Fren seviyesini kontrol ederken, gidonu çevirerek ana silindirin üst kısmının düz olduęundan emin olun. Yalnızca önerilen kalitede fren hidrolięi kullanın, aksi takdirde lastik contalar aşınabilir, bu da sızıntılara ve zayıf frenleme performansına neden olabilir. Aynı tip fren ile doldurun. Sıvıların karıştırılması zararlı bir kimyasal reaksiyona neden olabilir ve frenleme performansının düşmesine yol açabilir. Yeniden doldururken ana silindire su girmemesine dikkat. Su, sıvının kaynama noktasını önemli ölçüde

Fren hidrolięinin deęiştirilmesi

Fren hidrolięinin bakım programında belirtilen aralıklarla bir bayi tarafından deęiştirilmesini saęlayın.

Fren kolunun ve yaęlanması

Fren kolu ve fren pedalının pivot noktaları bakım tablosunda belirtilen aralıklarla yaęlanmalıdır.

YAN STAND

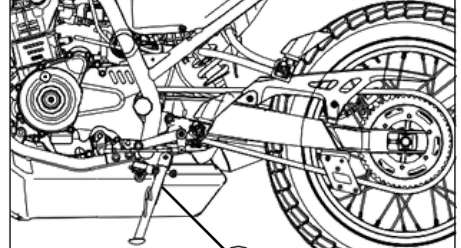

Yan sehpanın (1) iřleyi her sürüşten önce kontrol edilmeli ve gerekirse pivot noktaları ve metal-metal temas yüzeyleri yaęlanmalıdır.

UYARI

Yan sehpa düzgün bir şekilde yukarı ve aşağı hareket etmiyorsa, bir bayi tarafından kontrol edilmesini veya onarılmasını saęlayın.

TELESKOPIK SÜSPANSİYON ÇATALI

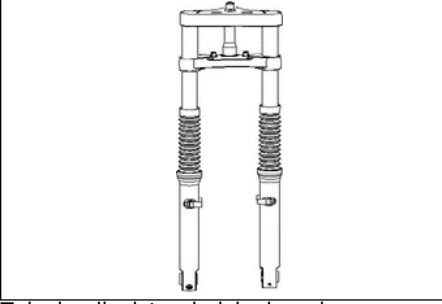

Teleskopik sistemin işlevi ve durumu süspansiyon çatalı kontrol edilmelidir. Bakım tablosunda belirtilen aralıklarla.

- İç borularda çizik, hasar ve yağ sızıntısı olup olmadığını kontrol edin. Ön freni uygulayın ve çatalın süspansiyonunu kontrol etmek için gidonu birkaç kez sertçe aşağı itin.

DİREKSİYON

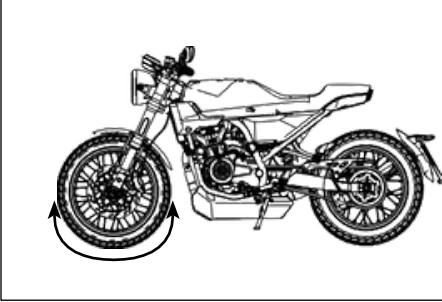

1. Aracı uygun bir motosiklet üzerine yerleştirin
Ön tekerleği yerden kaldırmak için ayağa kalkın.

2. Ön çatal ayaklarının alt uçlarını tutun ve ileri ve geri hareket ettirmeye çalışın.
3. Direksiyon hissedilirse, kontrol ettirin veya bir bayi tarafından onarılmasını sağlayın.

TEKERLEK RULMANI

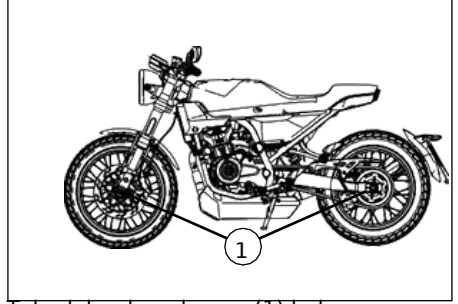

Tekerlek rulmanlarının (1) bakımı

yapılmalıdır
Bakım tablosuna göre.

SÜRÜCÜ ZİNCİRİ

Motosiklet, özel malzemelerden yapılmış bir tahrik zinciri ile donatılmıştır. Tahrik zincirinde gresin sızdırmaz hale getirildiği özel bir O-ring bulunur. Tahrik zincirinin değiştirilmesi gerekiyorsa, lütfen bir uzman atölyeye başvurun.

UYARI

Güvenliği sağlamak için, tahrik zinciri her yolculuktan önce kontrol edilmeli ve gerekirse ayarlanmalıdır.

Her sürüşten önce motosiklet tahrik zincirini kontrol edin ve ayarlayın. Tahrik zincirini aşağıdaki yöntemi kullanarak inceleyin ve bakımını yapın.

Tahrik zincirini incelerken, aşağıdaki

sorunlardan herhangi birinin olup olmadığını kontrol edin:

- Gevşek zincir pimleri
- Hasarlı pim makaraları
- Kuru veya paslı zincir halkası
- İnatçı zincir halkası
- Aşırı aşınma
- Yanlış zincir ayarı

Tahrik zincirinde bir sorun fark ederseniz veya tahrik zinciri yanlış ayarlanmışsa, lütfen bir uzman atölyeye başvurun.

Tahrik zincirinin aşınması her zaman aşağıdakileri gösterir

zincir dişlileri de aşınmış. Lütfen dişlilerle aşağıdaki sorunlardan herhangi biri olup olmadığını kontrol edin:

- Dişlinin aşırı aşınması
- Hasarlı veya kırık diş
- Gevşek kilit somunu

Dişlilerle ilgili yukarıdaki sorunlardan herhangi birini fark ettiyseniz, lütfen bir uzman atölyeye başvurun.

Dişli aşınma göstergesi

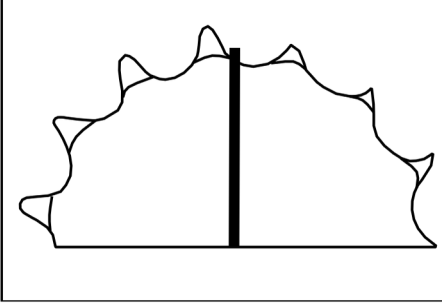

4. Suyu ve nötr deterjanı silin ve havalandırın
Zinciri kurutun.
5. Zinciri motosikletler için özel bir tahrik zinciri yağı ile yağlayın.
6. Sürücüyü tamamen yağladıktan sonra zincir, fazla zincir yağını silin.

Tahrik zincirinin ayarlanması

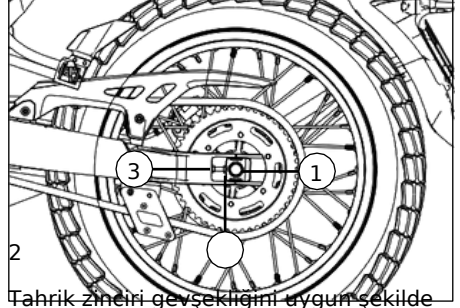

Tahrik zinciri gevşekliğini uygun şekilde ayarlayın sürücü (ağırlık).

UYARI

Tahrik zinciri çok gevşekse, zincir zincir dişlisinden çıkabilir ve bir kazaya veya motorda ciddi hasara neden olabilir. **Motoselden önce** tahrik zinciri boşluğunu kontrol edin ve ayarlayın.

NOT

Tahrik zincirini değiştirirken, ön ve arka dişlinin aşınmasını kontrol edin ve gerekirse dişlileri aynı anda değiştirin.

Tahrik zincirinin temizlenmesi ve yağlanması

Tahrik zincirini aşağıdaki prosedüre göre düzenli olarak temizleyin ve yağlayın:

1. Zincirdeki kir ve tozu temizleyin.
Sızdırmazlık halkalarına zarar

- vermemeye dikkat edin.
2. Zinciri zincir temizleyici veya nötr deterjanlı su ile yıkayın.
3. Zinciri yıkamak için yumuşak bir fırça kullanın.

UYARI

- Değiştirilen tahrik zincirinin yanlış takılması çok tehlikelidir. Tahrik zincirini değiştirmek için özel aletler ve Tyauhkriske zkin kcairliinteı lai,ş ayğaidrıalmkia aydaınm lbarırı tahrik kuzilnlacnıraıra kg earyeakrıldayırı.n :Lütfen deęiřtirme
- 1.ŞıTeemkeınrıı eukz makasın s boımr autlıöulyneuy (e1)b gıreavkşıne.tin.
 - 2.Kilit somununu (2) gevşetin.
 - 3.Tahrik zinciri gevşeklięini ayarlamak için ayar somununu (3) çevirin. Bu arada, ön ve arka dişlilerin hizalanmasını sağlamak için, sol ve saę taraftaki işaretleri aynı konuma ayarlayın.
 - 4.Tekerlek aks somununu (1) ve kilit somununu (2) sıkın.
 - 5.Tahrik zinciri gevşeklięini tekrar kontrol edin ve gerekirse ayarlayın.

AKÜ

Akünün çıkarılması

- 1.Saę kapaęı çıkarın.
- 2.Önce akünün negatif (-) ve ardından pozitif (+) fişini çıkarın.

3. Bataryayı çıkarın.

terminallerine doğru şekilde
bağlandığından emin olun.

Aküyü ters sırayla takın.

Akünün şarj edilmesi

1. Pili çıkarın.
2. Şarj cihazının pozitif (+) ve negatif terminaline (-) bağlayın.
3. Şarj cihazınızda uygun bir şarj yöntemi seçin.

UYARI

Akü havalandırma contasını çıkarmayın, bu tehlikeli olabilir, akü kalıcı olarak hasar görür. Akü asidi zehirli ve tehlikelidir, sülfürik asit içerir ve tehlikeli yanıklara neden olur. Cilt, gözler ve giysilerle temasından kaçının. Akünün yakınında çalışırken daima gözlerinizi koruyun. Akü asidi ile temas halinde derhal ilk yardım uygulayın. Akü asidinin cilde veya göze temas etmesi durumunda, etkilenen bölgeleri bol su ile yıkayın. Yanlışlıkla akü yuttuysanız, bol miktarda su için. Her iki durumda da mümkün olan en kısa sürede bir doktora başvurun. Aküler patlayıcı hidrojen gazı üretir. Açık alevleri ve sigara içilen malzemeleri aküden uzak tutun ve bir aküyü kapalı olarak şarj ederken havalandırma sağlayın. Bu ve diğer aküleri çocukların erişemeyeceği yerlerde saklayın.

Akü depolama

- Araç bir aydan uzun bir süre kullanılmıyorsa, aküyü çıkarın, tamamen şarj edin ve ardından serin ve kuru bir yere koyun.
- Akü iki aydan daha uzun süre depolanırsa, ayda en az bir kez kontrol edin ve gerekirse tamamen şarj edin.
- Montajdan önce aküyü tamamen şarj edin.
- Montajdan sonra, akü kablolarının akü

SİGORTALAR

Sigortaların değiştirilmesi

1.Kontađı ve tüm elektrikli cihazları

kapatın

Devreler.

2.Atmış sigortayı çıkarın ve ardından bir belirtilen amperde yeni bir sigorta takın.

UYARI

Elektrik sisteminde büyük hasar ve muhtemelen yangın çıkmasını önlemek için tavsiye edilenden daha yüksek amperli sigortalar kullanmayın.

3.Kontađı açın ve tüm cihazların çalışıp çalışmadığını kontrol edin.

4.Sigorta hemen tekrar atarsa, elektrik sistemini bir bayiye kontrol ettirin.

AYDINLATMA Farlar

Bu model halojen ampullü bir far ile donatılmıştır. Bir far ampulü yanarsa, bir yetkili satıcı tarafından değiştirilmesini sağlayın ve gerekirse far huzmesini yeniden ayarlayın.

Gösterge / arka ve fren lambası

Dönüş sinyalleri, kuyruk lambası ve fren lambası bir LED ışığı ile donatılmıştır. Bu LED'lerden herhangi biri , elektrik devresini kontrol etmesi için bir bayi ile temasa geçin.

Plaka lambası

Plaka lambası yanmazsa, camı çıkarın ve ampulü değiştirin veya değiştirilmesi için yetkili satıcınıza başvurun.

ARIZA TESPİTİ

Araçlar teslim edilmeden önce fabrika tarafından kapsamlı bir şekilde kontrol edilmesine rağmen, çalışma sırasında sorunlar ortaya çıkabilir. Örneğin, yakıt, kompresyon veya ateşleme sistemlerindeki herhangi bir sorun kötü marş özelliklerine veya güç kaybına neden olabilir.

Aşağıdaki sorun giderme tablosu, ana sistemleri kendi başınıza kontrol etmenin hızlı ve kolay bir yoludur. Ancak, aracınızın onarımına ihtiyacı varsa, aracınızı gerekli araçlara, deneyime ve bilgiye sahip uzman bir bayiye götürün.

Yalnızca orijinal yedek parçalar kullanın. Diğer üreticilerin parçaları orijinal parçalar gibi görünebilir, ancak genellikle daha düşük kalitededir, daha kısa ömürlüdür ve pahalı onarımlara yol açabilir.

UYARI

Araç üzerinde çalışırken açık alevleri uzak tutun ve sigara içmeyin.

Problem	Neden	Sorun Giderme
Çalıştırma butonuna basıldığında elektrikli marş motoru çalışmaz	Akü boşalmış	Akü voltajını kontrol edin ve varsa şarj edin
	Bir sigorta atmış	Gerekli Sigortaları kontrol edin
	Marş motoru rölesi arızalı	Marş rölesini kontrol edin
		Marş motorunu kontrol edin
	Marş motoru arızalı	Devrilme konumunu kontrol edin
	Marş sensörünün yanlış çalışması	Marş sensörünü kontrol edin
	Sigorta arızalı	Sigortaları kontrol edin
	Bir sigorta atmış	Rölanti hızını ayarlayın
	Rölanti hızı doğru	temizleyin, kontrol edin
	Buji kirlenmiş	elektrot boşluğu
Ateşleme sisteminde arıza	Ateşleme sistemini kontrol edin	
Motor dönüyor ancak çalışmıyor veya stop ediyor	Kablo demetini kontrol edin	
	Kablo demeti bağlantısını kontrol edin	
	Bir fişte temas sorunu	
	tors	
	Benzini doldurun	
	Yakıt pompasını kontrol edin	
	Filtreyi kontrol edin	
	Yakıt pompası ile ilgili sorun	
	Yakıt devresinde sızıntı olup olmadığını kontrol edin	
	Yakıt filtresi ile ilgili sorun	
	Filtreyi temizleyin	
	Yakıt sızıntısı	
	Filtreyi temizleyin	
	Filtreyi temizleyin	
	Yakıt sistemini kontrol edin	
	Hava filtresi kirlidir	
	Ateşleme sistemini kontrol edin	
	Yakıt filtresi kirlidir	
	Ateşleme sistemi ile ilgili sorun	
	Motorun bekleyin	
	Valf boşluğunu ayarlayın	
	Motorun bekleyin	
	Yüksek motor devrinde uzun süre çalışmaması için bu şekilde sürüyorum	
	hiç sürüş hızı yok	
	trafik	
	Motor yağı seviyesi çok yüksek	
	Yağ seviyesini düzeltin	
	Silindir/piston aşınmış	
	Silindir/pistonu değiştirin	

Yağ tüketim çok yüksek	Motor havalandırma hortumu bükülmüş	Hortumun hizasını düzeltin.
------------------------	-------------------------------------	-----------------------------

TEMİZLİK

Aracın doğru ve uygun şekilde temizlenmesi onu daha çekici hale getirir ve ömrünü uzatır.

Temizlemeden önce

•Suyun girmesini önlemek için egzozu plastik bir torba ile örtün. Lütfen bunu sadece sürüşten sonra parçaların soğuması için yeterli zaman geçtikten sonra yapın.

•Temizlik sırasında su girmesini önlemek için tüm kapakları, örtüleri, elektrik bağlantılarını vb. kapatın.

NOT

- Asit bazlı temizlik maddeleri kullanmayın. İnatçı lekeler için bu tür temizleyiciler kullanılırsa, bunları yalnızca seçici olarak kullanın, hemen kurulayın ve ardından bu alanlara korozyon koruma spreyi uygulayın.
- Her zaman üreticinin bakım ve temizlik maddesi talimatlarına uyun.
 - Olası hasarları önlemek için sadece su ve hafif bir temizlik maddesi veya aracın hassas bileşenleri için özel bir temizleyici kullanmak
 - Plastik parçaları kurulayın ardından yumuşak ve kuru bir bez veya süngerle silin.
- Özellikle plastik parçaları, boyayı, far camını yakıt, pas sökücü, fren temizleyici veya benzeri agresif kimyasallardan koruyun. Bu tür maddelerin kullanımı arızalara ve hasarlara yol açabilir ve güvenliği olumsuz etkileyebilir.
- Su, fişler veya anahtarlar, ışıklar, hava hortumları, fren pabuçları ve fren balataları gibi elektrikli parçalara nüfuz edebileceğinden veya contalara, boyaya ve diğer yüzeylere zarar verebileceğinden, yüksek basınçlı temizleyici veya

Normal kullanımdan sonra temizlik

Kiri ılık su, hafif bir deterjan ve yumuşak, temiz bir süngerle temizleyin, ardından temiz suyla iyice durulayın. Ulaşılması zor alanlar için bir diş fırçası veya şişe fırçası kullanın.

Tuz temizliği

Deniz tuzu veya kışın yollara püskürtülen tuz suyla birleştiğinde son derece aşındırıcı olduğundan, her yolculuktan sonra aşağıdaki adımları uygulayın.

•Motor ve egzoz soğuyana kadar

bekleyin.

- Aracı soğuk su ve yumuşak bir deterjanla temizleyin.
- Sıcak su kullanmayın, çünkü bu tuzun aşındırıcı etkisi.
- Korozyonu önlemek için krom kaplama ve bitmiş yüzeyler de dahil olmak üzere tüm metal yüzeylere korozyon önleyici sprey uygulayın.

Temizlikten sonra

- Aracı kurulayın.
- Paslanmayı önlemek için, üreticinin talimatlarına göre uygun bakım ürünleri kullanın.
- Tüm boyalı yüzeyleri cilalayın.

UYARI

- Frenlerde veya lastiklerde yağ veya balmumu olmadığından emin olun. Gerekirse, fren disklerini ve balataları ticari bir fren temizleyicisi ile temizleyin ve lastikleri ılık su ve hafif bir deterjanla yıkayın.
- Aracı kullanmadan önce fren performansını ve lastikleri test edin.

DEPOLAMA

Kısa bir süre için (birkaç gün)

•Aracınızı her zaman serin ve kuru bir yerde saklayın. Gerekirse, bir araç örtüsü ile tozdan koruyun.

Daha uzun süreler için (birkaç hafta)

•Aracı temizleyin ve yakıt deposunu tamamen doldurun ve yakıt deposunu pastan ve yakıtı ayrışmadan korumak için bir yakıt dengeleyici ekleyin.

UYARI

Lütfen aracı mümkün olduğunca kuru havaya sahip, iyi havalandırılmış bir odada saklayın. Yüksek nemli bir yer pas oluşumuna yol açacaktır.

- Lastik basıncını kontrol edin düzeltin olmayacak ki tekerlek de şekilde aracı yerden kaldırın. Bu mümkün değilse, tekerlekleri her ay biraz daha çevirin, böylece sürekli aynı yerde kalmazlar (ayakta hasar).
 - Nem girmesini önlemek için egzoz borusunun üzerine plastik bir torba koyun.
- Aküyü çıkarın ve tarif edildiği gibi şarj edin. Aküyü serin ve kuru bir yerde saklayın ve en az 2 ayda bir şarj edin. Pili aşırı soğuk veya sıcak koşullarda saklamayın (0 °C'nin altında veya 30 °C).

Motor

Tip.....	Tek silindirli, 4 zamanlı, SOHC
Delik x strok.....	58 mm x 47 mm
Yer Değiştirme.....	124 cm ³
Sıkıştırma.....	12 : 1
Yakıt.....	Kurşunsuz benzin (RON/ROZ min. 95)
Karışım Hazırlama.....	Elektronik enjeksiyon
Maks. Güç	10 kW @ 9.500 dk-1
Maks. Tork	11,4 Nm @ 7.500 dk - 1
CO2 emisyonu.....	59 g/km
Egzoz emisyon standardı.....	Euro 5
Yağlama.....	Basınçlı yağlama
Ateşleme.....	ECU
Başlangıç.....	Elektrikli marş motoru
Sabit gürültü	86 dB(A) @ 4.750 dk-1
Sürüş gürültüsü.....	74 dB(A)
Buji tipi.....	NGK - CR9E

Şanzıman

Şanzıman.....	6 vitesli manuel şanzıman
Son tahrik.....	Zincir

Boyutlar

Uzunluk.....	2.077 mm
Genişlik.....	765 mm
Yükseklik.....	1.045 mm
Dingil Mesafesi.....	1.385 mm

Ağırlıklar

Dara ağırlığı sürüşe hazır.....	149 kg
İzin verilen maksimum toplam ağırlık.....	324 kg
İzin verilen maksimum ön aks yükü.....	120 kg
İzin verilen maksimum arka aks yükü.....	204 kg
İzin verilen maksimum yük.....	175 kg

Şasi

Jant boyutu ön.....	3.00 x 18
Jant boyutu arka.....	3.50 x 17
Lastik boyutu ön.....	120/70-18 59S (Opsiyonel: 100/90-18 56P)
Arka lastik boyutu.....	140/70-17 66S (Opsiyonel: 130/80-17 65P)
Ön süspansiyon.....	Teleskopik süspansiyon çatalı
Arka süspansiyon.....	Yüksekliği ayarlanabilir amortisör
Ön fren.....	Hidrolik 2 pistonlu fren kaliperi, fren disk: Ø 300 mm
Arka fren.....	Hidrolik 1 pistonlu fren kaliperi, fren disk: Ø 218 mm

Sürüş performans ı

En yüksek hız.....	99
km/s Yakıt tüketimi.....	2,6 L/100
km	
Tırmanma yeteneđi.....	20
%	
Yakıt deposu kapasitesi.....	11
L	
Oturma kapasitesi.....	2

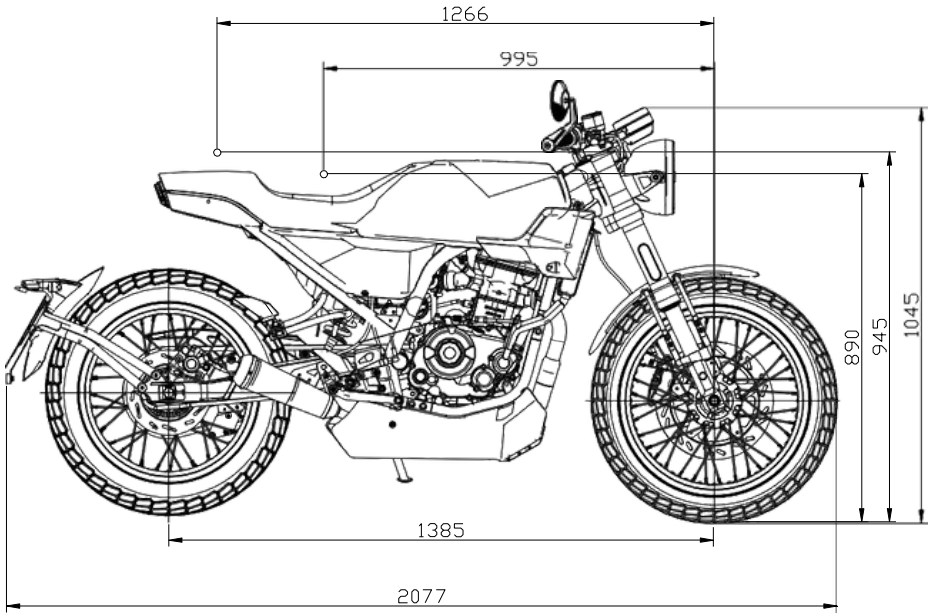

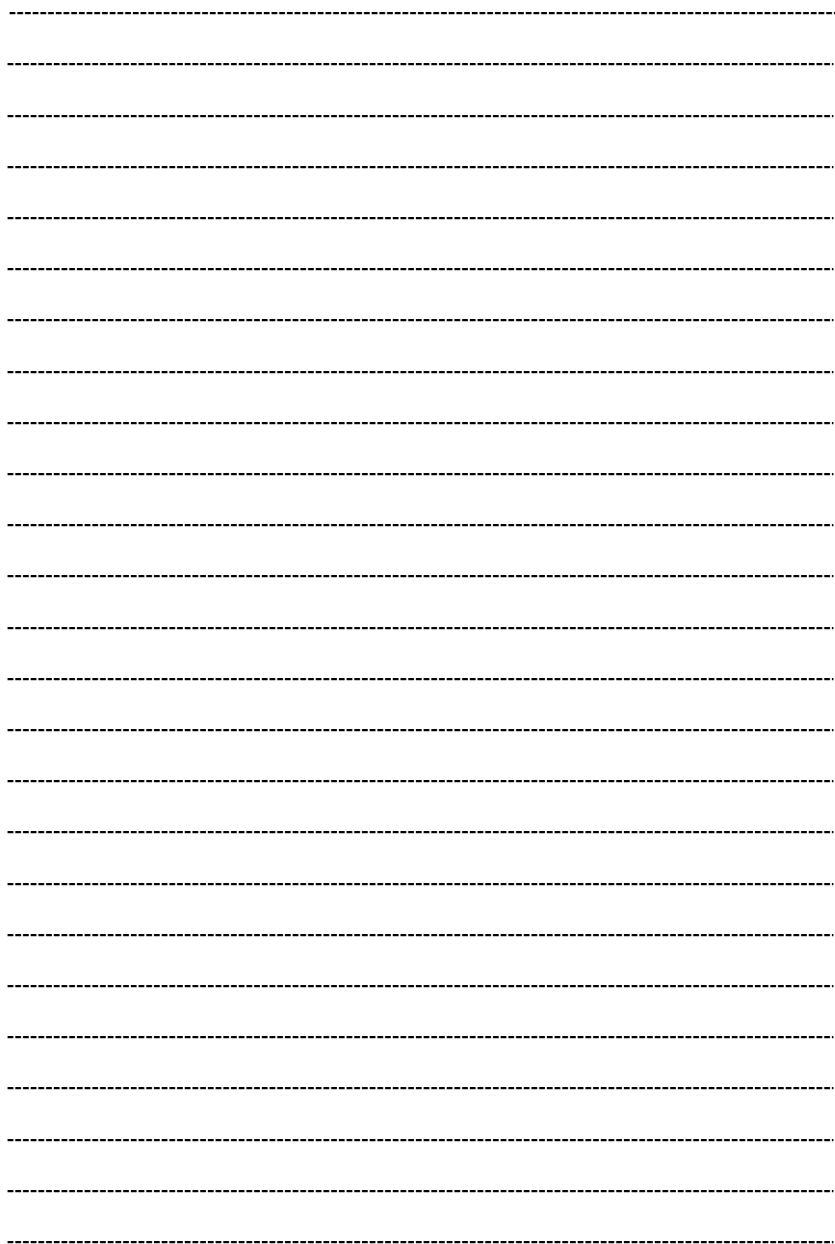



Telif Hakkı © 2022 Tüm hakları saklıdır. Bu kullanım kılavuzu telif hakkı ile korunmaktadır. Üreticinin yazılı izni olmadan mekanik, elektronik veya başka bir biçimde kopyalanması yasaktır.

Ürün ve teknik özellikler önceden haber verilmeksizin değiştirilebilir.

Telif hakkı şirketin / üreticinin mülkiyetindedir: KSR Group GmbH
Im Wirtschaftspark 15
3494 Gedersdorf
Avusturya

Tarafından dağıtıldı:
KSR Group GmbH Im
Wirtschaftspark 15
3494 Gedersdorf
Avusturya

