

BRITON
MOTORCYCLES

Cromwell 1200

KULLANIM KILAVUZU
TÜRKÇE

Bu kullanım kılavuzu önemli güvenlik bilgileri ve talimatları içermektedir. Motosikleti kullanmadan önce lütfen dikkatlice okuyun. Kullanım talimatları motosikletin ayrılmaz bir parçası olarak kabul edilir ve yeniden satılması veya devredilmesi durumunda motosikletle birlikte verilmelidir.

MOTOSİKLETİN ALIŞTIRILMASI HAKKINDA BİLİNMESİ GEREKENLER

Yeni bir motosikletin ilk 1.600 km'lik sürüşü, tüm kullanım ömrü boyunca en önemli rolü oynar. Bu süre zarfında, doğru alıştırma yalnızca en uzun kullanım ömrünü sağlamakla kalmaz, aynı zamanda yeni motosikletin performansından da tam olarak yararlanılmasını sağlar. Motosikletin bileşenleri dikkatli bir işleme ile yüksek kaliteli malzemelerden üretilir. Alıştırma, parçaların yüzeylerinin birbiriyle eşleşerek sorunsuz bir şekilde çalışmasını sağlar.

Dikkatli ve sabırlı bir alıştırma, motosikletin dengeli çalışmasını ve tam potansiyeliyle performans göstermesini sağlayabilir. Alıştırma sırasında, uzun süre yüksek hızda sürüş gibi motor bileşenlerinin aşırı ısınmasına neden olabilecek işlemlerden kaçınmak özellikle önemlidir.

Özel alıştırma yöntemi için "Yeni bir motosikletin alıştırılması" bölümüne bakın.

KULLANIM KILAVUZU HAKKINDA ÖNEMLİ BİLGİLER

TEHLİKE / UYARI / BİLDİRİM

Lütfen bu talimatların içeriğini dikkatlice okuyun ve önemli noktaları dikkate alın. "Tehlike", "Uyarı" ve "Not" kelimeleri talimatların önemini vurgulamak için kullanılmıştır. Lütfen tanımları dikkatlice anlayınız.

TEHLİKE

Bu kelime ile işaretlenen noktalar sürücünün ve sürücü olmayan kişilerin kişisel güvenliği ile ilgilidir. uyulmaması yaralanmaya neden olabilir.

UYARI

Bu kelime ile işaretlenmiş öğeler, motosiklete zarar gelmesini önlemek için motosikletin kullanım talimatlarına atıfta bulunur.

NOT

Bu kelime ile işaretlenmiş öğeler, bakımı kolaylaştırmak veya önemli talimatları açıklığa kavuşturmak için tasarlanmış özel açıklamalardır.

Bayi damgası

Motosikletlerimizden birini seçtiğiniz için teşekkür ederiz. Bu motosiklet modelini size mutlu, ilginç ve güvenli bir sürüş sağlamak için en son teknolojiyi kullanarak tasarlıyor, test ediyor ve üretiyoruz. Burada yer alan temel bilgileri öğrendikten sonra, motosiklet sürmenin en heyecan verici sporlardan biri olduğunu ve gerçek sürüş keyfinin tadını çıkaracağınızı .

Kullanım kılavuzu size motosikletiniz için doğru onarım ve bakım yöntemlerini gösterecektir. Talimatlara uyduğunuz takdirde motosikletiniz uzun süre hatasız çalışacaktır. Bakım atölyesi temsilcileri, eğitimli teknisyenleri ve kapsamlı alet ve ekipman envanteri ile size her zaman kaliteli bakım hizmetleri sunabilir.

Burada yer alan tüm veriler, çizimler, resimler ve teknik veriler, kılavuzun yayınlandığı tarihteki en son ürünler temel alınarak hazırlanmıştır. Ancak, sürekli ürün iyileştirmeleri ve diğer alanlardaki değişiklikler nedeniyle, motosikletiniz ile bu kılavuz arasında tutarsızlıklar olabilir. Yetkili satıcılarımız size her zaman doğru talimatları sağlayabilecektir. Herhangi bir zamanda değişiklik yapma hakkımız saklıdır.

Lütfen burada yer alan parametrelerin tüm konfigürasyonlardaki modelleri kapsadığını ve açıkladığını unutmayın. Bu nedenle, modeliniz burada açıklanan standart konfigürasyondan farklı olabilir.

Motosikleti alıştırma hakkında bilinmesi gerekenler.....	3
Kullanım kılavuzu ...4 hakkında önemli bilgiler	
Tehlike / Uyarı / Bildirim.....	4
Önsöz.....	5
İçindekiler tablosu.....	6
Güvenlik talimatları.....	8
Aksesuarlar.....	8
Değişiklik.....	9
Güvenli sürüş.....	9
Güvenlik kaskı.....	9
Giyim.....	9
Operasyondan önce.....	9
Motosikletinizi tanıyın 9 sahibi olunSürüş becerileriniz hakkında bilgi	9
Islak yol koşulları.....	9
Sürüş stratejileri.....	10
Araç kimlik numaraları.....	11
Müşteri bilgileri.....	11
Aracın tanımı.....	12
Kokpite genel bakış.....	12
Yandan görünüm.....	12
Kontak anahtarı.....	13
Kontak anahtarı (ana şalter).....	13
Aletler ve operasyon.....	13
Gösterge kümesi.....	14
Gidon anahtarı.....	15
Aydınlatma kontrolü.....	15
Çekiş Kontrol Sistemi (TCS).....	16
Hız sabitleme sistemi.....	16
Sürüş modunun değiştirilmesi:.....	17
Gösterge kümesi ekranı.....	17
Dönüş sinyali göstergeleri.....	17
Yağ basıncı alarm göstergesi.....	17
Motor hız kontrolü.....	18
Yakıt enjeksiyon kontrolü.....	18
Hız göstergesi.....	18
Uzun far kontrolü.....	18
Yol ölçer.....	18
Soğutma sıvısı kontrolü.....	18
Sürüş modu göstergesi.....	19
Çekiş Kontrol Sistemi (TCS göstergesi)	19
Vites göstergesi.....	19
Hız sabitleyici ekranı.....	19
Hırsızlık önleme cihazı.....	19

36

Alet kiti.....	36
Yakıt deposunun vesökülmesi takılması için hızlı kılavuz.....	36
Yakıt deposunun montajı.....	37
Yağlama noktaları.....	37
Akü.....	37

Şarj seviyesi göstergesi (akü).....	20
ABS alarm göstergesi.....	20
Yakıt seviye göstergesi / yakıt seviye alarmı	21
Cihaz fonksiyonlarının ayarlanması.....	21
Ön fren kolu.....	22
Gaz kelebeği kavraması.....	22
Debriyaj kolu.....	23
Yakıt deposu.....	24
Vites değiştirme pedalı.....	25
Arka fren pedalı.....	25
Koltuk kilidi.....	26
Kask tutucu.....	26
Yan sehpa.....	27
Arka amortisör.....	27

Yakıt, motor yağı ve soğutma sıvısı kullanımı

.....	28
Yakıt.....	28
Motor yağı.....	28
Soğutma sıvısı.....	28
Alıştırma.....	29
Önerilen maksimum motor devri	29
Vitesler ve motor devri.....	29
Yeni lastiklerle çalışma.....	29
Sabit düşük hızda çalışmaktan kaçınma . 29 Sürüşten önce yağı sirküle edin	
29	
İlk bakım.....	29

Motosikletle koşmak.....29**Devreye almadan önce kontrol**

.....	30
Devreye almadan önce kontroller.....	30
Motosiklet hakkında temel bilgiler.....	31
Motorun çalıştırılması.....	31
Soğuk motorla çalıştırma.....	31

Sürüş modu.....31

Sıcak motorla çalıştırma.....	32
Motosiklete binmek.....	33
Şanzımanın değiştirilmesi.....	33
Yokuş yukarı sürüş.....	34
Frenleme ve park etme.....	34

Periyodik bakım ve denetimler

.....

Akünün çıkarılması.....	38	Depolamadan sonra motosikletin kullanımı	59
Akü kurulumu.....	38	Pas önleme.....	60
Hava filtresi.....	39		
Filtre elemanının değiştirilmesi için adımlar:			
.....	40		
Tahliye hortumu.....	41		
Buji.....	41		
Buji kontrolü.....	41		
Bujinin değiştirilmesi.....	42		
Motor yağı.....	42		
Yağ seviyesi kontrolü.....	42		
Yağ değişimi.....	43		
Yağ filtresi elemanı.....	44		
Debriyaj kolunun serbest boşluğu.....	45		
Küçük ayarlama.....	45		
Büyük ayarlama.....	45		
Rölanti hızı.....	45		
Evaporatif Emisyon Kontrol Sistemi (EVAP)			
.....	46		
Soğutma sıvısı.....	47		
Soğutma sıvısı seviyesi.....	47		
Soğutma sıvısının değiştirilmesi.....	47		
Yakıt hattı.....	47		
Tahrik zinciri.....	48		
Tahrik zinciri kontrolü.....	48		
Tahrik zincirinin temizlenmesi ve yağlanması			
.....	49		
Tahrik zincirinin ayarlanması.....	50		
Fren sistemi.....	50		
Fren hidroliği.....	51		
Fren balatası.....	52		
Fren diski.....	53		
Lastikler.....	54		
Lastik basıncı ve yükü.....	54		
Lastik durumu ve özellikleri.....	55		
Sigortalar ve röleler.....	56		
Sorun Giderme.....	58		
Ateşleme sistemi kontrolü.....	58		
Motor çalışmıyor.....	58		
Depolama.....	59		
Motosiklet.....	59		
Yakıt.....	59		
Motor.....	59		
Batterie.....	59		
Lastikler.....	59		
Motosikletin yüzeyi.....	59		
Depolama sırasında bakım.....	59		

İÇİNDEKİLER

Pas oluşumuna ilişkin önemli noktalar.....	60
Paslanmayı önlemek için.....	60
Temizlik.....	61
Motosikletin yıkanması.....	61
Temizlikten sonra kontrol edin.....	62
Nakliye.....	62
Akü kullanım talimatları.....	62
Teknik özellikler.....	64
Notlar için alan.....	67

GÜVENLİK TALİMATLARI

Aksesuarlar

Motosikletinize takmak için piyasada çeşitli aksesuarlar mevcuttur. Ancak, piyasada bulunan tüm aksesuarların kalitesini ve uygunluğunu doğrudan kontrol etme konumunda değiliz. Uygun olmayan aksesuarlar sürücüyü tehlikeye bile atabilir. Bu nedenle, lütfen aksesuarları özel bir dikkatle seçin. Piyasada satılan her aksesuarın uygunluğunu kontrol etmek mümkün olmasa da, uzman satıcınız piyasada bulunan kaliteli aksesuarları seçmenize ve bunları doğru şekilde takmanıza yardımcı olabilir.

Aksesuarların dikkatli bir şekilde seçilmesi ve montajı için, aksesuarların özelliklerini ve nasıl monte bilmeniz amacıyla genel kılavuzlar geliştirdik.

TEHLİKE

Aksesuarların yanlış takılması veya motosikletin modifiye motosikletin manevra kabiliyetini değiştirebilir ve kazalara neden olabilir. Asla uygun olmayan aksesuarlar kullanmayın ve tüm aksesuarların doğru şekilde takıldığından emin olun. Kullanılan tüm aksesuarlar ve bileşenler şirketimizin orijinal ürünleri olmalıdır. Aksesuarlar ve parçalar doğru şekilde takılmalıdır. Sorun olması durumunda, lütfen şirketimiz tarafından belirlenen yetkili satıcılara veya atölyelere başvurun.

- Ek ağırlığa sahip tüm aksesuarlar veya kolayca rüzgara maruz kalan aksesuarlar motosikletin şasisine ve ağırlık merkezine mümkün olduğunca yakın ve mümkün olduğunca alçak monte edilmelidir. Bagaj taşıyıcısı ve ona takılan parçalar, sıkıca takıldıklarından emin olmak için dikkatlice kontrol edilmelidir. Aksi takdirde, ağırlık merkezi kayar ve bu da tehlike yaratabilir. Aksesuarları monte ederken, sol ve sağ taraflar arasındaki dengeye ve montajın sağlamlığına özellikle dikkat edin.
- Takılan aksesuarların yerden yüksekliğinin ve eğim açısının uygun olup olmadığını kontrol edin. Yanlış montaj her iki güvenlik faktörünü de azaltacaktır. Aksesuarların yanlış takılması manevra zorluklarına ve hatta sürüş sırasında tehlikelere neden olacaktır. Aksesuarın boyutu, manevra sırasında hava direnci ve denge üzerinde doğrudan bir etkiye sahiptir. Şok emilimi, direksiyon, kontrol vb. işlevsel sistemlerin normal çalışmasını engellemek için özel dikkat gösterilmelidir.
- Direksiyon tutamaklarına veya ön çatala aksesuar takılırsa, bu ciddi dengesizliğe, direksiyon esnekliğinin azalmasına ve ön tekerleğin titreşimine ve dengesiz kullanıma neden olur. Direksiyon tutamaklarına ve ön çatala takılan aksesuarlar mümkün olduğunca hafif olmalıdır.
- Ön cam, sırtlık, sele ve bagaj rafı gibi parçalar rüzgara karşı aksesuarlardır ve özellikle motosiklet çapraz rüzgarlarla veya büyük araçlarla karşılaştığında kolayca sürüş dengesizliğine neden olurlar. Aksesuarlar yanlış monte edilirse

veya kötü tasarlanırsa sürüş güvenliđi tehlikeye girer.

- Bazı aksesuarlar sürücünün oturma pozisyonunun normal pozisyondan sapmasına neden olur, bu da sadece sürücünün hareket alanını deđil, aynı zamanda sürücünün manevra kabiliyetini de sınırlar.
- İlave elektrikli aksesuarlar elektrik sistemini aşırı yükleyebilir. Ciddi bir aşırı yüklenme kabloları zarar verebilir, sürüş sırasında motoru durdurabilir ve hatta motosikleti ateşe verebilir.

Mallar taşınırken mümkün olduğunca ve şasiye mümkün olduğunca yakın sabitlenmelidir. Eşyalar uygun şekilde sabitlenmezse, ağırlık merkezi artar, bu da tehlikelidir ve motosikletin kontrol edilmesini zorlaştırır. Eşyaların boyutu motosikletin aerodinamik sürtünmesini ve manevra kabiliyetini etkiler. Lütfen eşyaları motosikletin her iki tarafında dengeleyin ve eşyaları sabitleyin.

Değişiklik

Motosikletin keyfi olarak modifiye edilmesi veya orijinal parçaların çıkarılması motosikletin sürüş güvenliğini garanti edemez ve ayrıca yasa dışıdır. Modifikasyon, kullanıcının kalite güvencesi hakkını neden olur.

Güvenli sürüş

Motosiklet çok ilginç ve heyecan verici bir spordur. Bununla birlikte, sürücünün ve yolcunun güvenliğini sağlamak için bazı özel önlemler alınmasını da gerektirir. Bu önlemler aşağıdaki gibidir:

Güvenlik kaskı

İlk adım, sürücüyü korumak için güvenlik ve kalite standartlarını karşılayan bir kask . Kafa yaralanması en ciddi motosiklet kazasıdır. Motosiklet sürerken her zaman kask ve gözlük takın.

Giyim

Gevşek ve egzotik giysiler rahatsız ve güvensizdir. Motosiklet sürerken mümkün olduğunca kaliteli ve sıkı giysiler tercih edin.

Operasyondan önce

"Çalıştırmadan önce kontroller" bölümündeki talimatları dikkatlice okuyun. Öğeleri talimatlara göre tek tek kontrol edin ve sürücünün ve yolcunun güvenliğini sağlayabileceğini asla unutmayın.

Motosikletinizi tanıyın

Sürüş becerileriniz ve mekanik bilginiz güvenli sürüşün temelini oluşturur. Motosikletin mekanik özelliklerine ve çalışmasına tamamen aşina olana kadar lütfen trafiğin az olduğu açık bir alanda pratik yapın. Lütfen pratik yapmanın mükemmelleştirdiğini unutmayın.

Sürüş becerileriniz hakkında bilgi

Her zaman yeteneklerinizin sınırları dahilinde motosiklet sürün. Sürüş yeteneğinizin sınırlarını bilin ve kazalardan kaçınmak için asla yeteneklerinizin ötesinde sürmeyin.

Islak yol koşulları

Yağmurlu havalarda daha dikkatli olun ve fren mesafesinin güneşli günlere göre

iki kat daha uzun olduđunu unutmayın. Savrulmayı önlemek için řerit iřaretleri, iyi aydınlatılmıř ve yağlı řeritlerde araç kullanmaktan kaçının. Hemzemin geęitlerden, metal bariyerlerden ve köprülerden geęerken daha dikkatli olun. Yol kořullarını net olarak deęerlendiremiyorsanız yavaşlayın.

GÜVENLİK TALİMATLARI

Sürüş stratejileri

Motosiklet kazalarının çoğu, bir araç öndeki motosikletliye arkadan çarptığında meydana gelirken

Dönmek. Akıllı bir sürüş stratejisi, kendinizi diğer sürücülere görünür kılmaktır.

Gündüzleri geniş yollarda bile yansıtıcı malzemeli dikkat çekici giysiler giyin.

Diğer sürücülerin kör noktasında sürüş yapmayın.

ARAÇ TANIMLAMA NUMARALARI

1. Araç kimlik numarası (VIN) (1) direksiyon başlığına damgalanmıştır.
2. Tanımlama plakası (2) çerçevenin sağ alt tarafında bulunur.
3. Motor numarası (3) krank karterinin sol tarafına kazınmıştır.

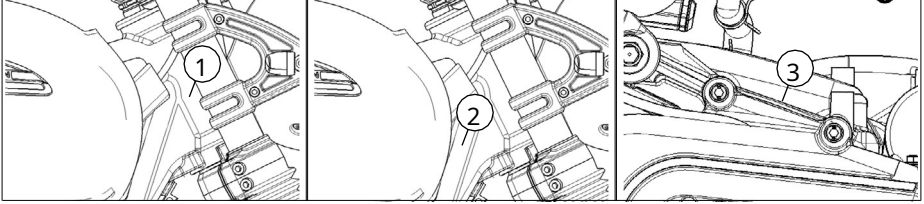
**Araç tanımlama
sayısı****Tip plakası****Motor numarası**

1. Araç kimlik numarası
2. Tip plakası
3. Motor numarası

ARACIN TANIMI

KOKPİTE GENEL BAKIŞ

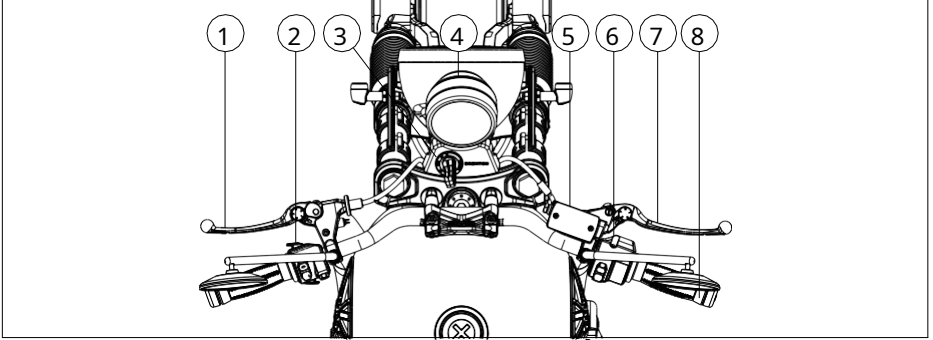

- | | |
|--------------------------|------------------------------|
| 1. Debriyaj kolu | 5. Ön fren hidroliği haznesi |
| 2. Sol gidon anahtarı | 6. Sağ gidon anahtarı |
| 3. Kontak anahtarı (ana) | 7. Ön fren |
| 4. Gösterge kümesi | 8. Gaz kelebeği kavraması |

YANDAN GÖRÜNÜM

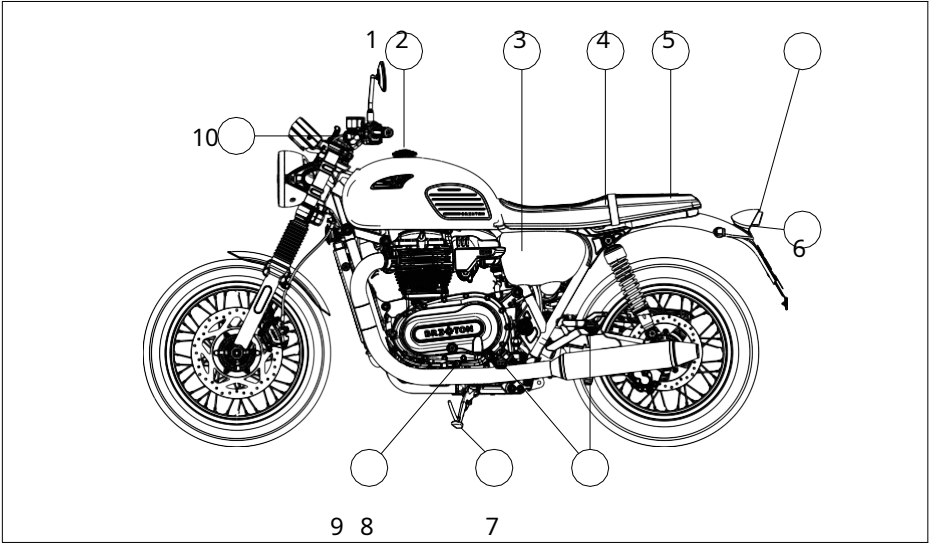

- | | |
|---------------------|---------------------------|
| 1. Tank kilidi | 5. Fren ve kuyruk lambası |
| 2. Hava filtresi | |
| 3. Sigortalar / Akü | |
| 4. Yerleşik araçlar | |

-
6. Plaka lambası
 7. Sürücü ve yolcu ayaklıkları
 8. Yan sehpa
 9. Vites kolu
 10. Debriyaj kolu

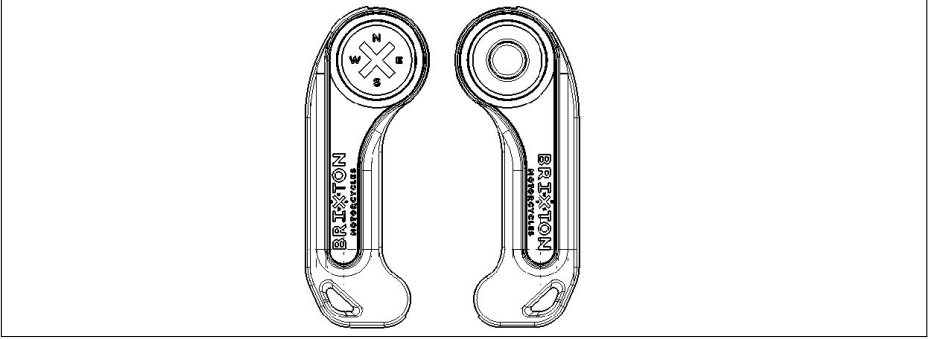
ATEŞLEME ANAHTARI

Motosikletin iki anahtarı vardır. Lütfen bunlardan birini yedek anahtar olarak düzgün bir şekilde saklayın. Anahtarla birlikte küçük bir numara plakası verilmiştir. Lütfen referans için plaka üzerindeki numarayı not edin.

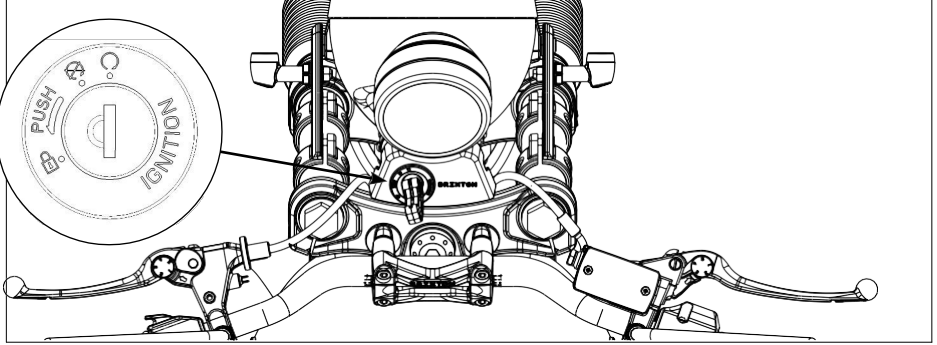
KONTAK ANAHTARI (ANA ANAHTAR)**"Q" - (Açık)**

Ateşleme devresi bağlanır ve motor herhangi bir zamanda çalıştırılabilir. Anahtar bu konumdayken anahtar çıkarılamaz.

"X" - (Kapalı)

Ateşleme devresi kesilmiştir ve motor . Anahtar çıkartılabilir.

"@" - (Direksiyon kilidi)

Direksiyonu kilitlemek için, önce gidonu tamamen sola çevirmeli, anahtarı "X" konumuna çevirmeli ve ardından saat yönünün tersine çevirerek "@" konumuna getirmelisiniz. Anahtar çıkarılabilir. Tüm devreler açık.

GÖSTERGE KÜMESİ

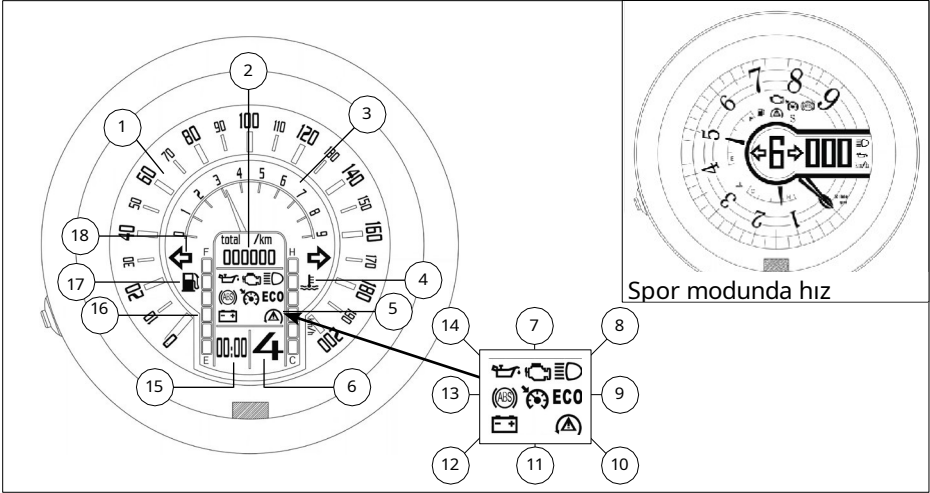

- | | |
|-----------------------------|-----------------------------------|
| 1. Hız göstergesi | 10. ASR kontrolü |
| 2. Kilometre sayacı | 11. Hız sabitleyici |
| 3. Motor devri | 12. Şarj seviyesi kontrolü |
| 4. Soğutma sıvısı uyarısı | 13. ABS gösterge ışığı |
| 5. Soğutma sıvısı sıcaklığı | 14. Yağ seviyesi kontrolü |
| 6. Vites göstergesi | 15. Zaman |
| 7. EOBD - Motor kontrolü | 16. Yakıt seviyesi |
| 8. Uzun far kontrolü | 17. Yakıt seviyesi gösterge ışığı |
| 9. ECO modu | 18. Yön göstergesi |

Motosikletin iki sürüş modu vardır: Standart ve Spor, farklı sürüş modları için farklı gösterge ekranları.

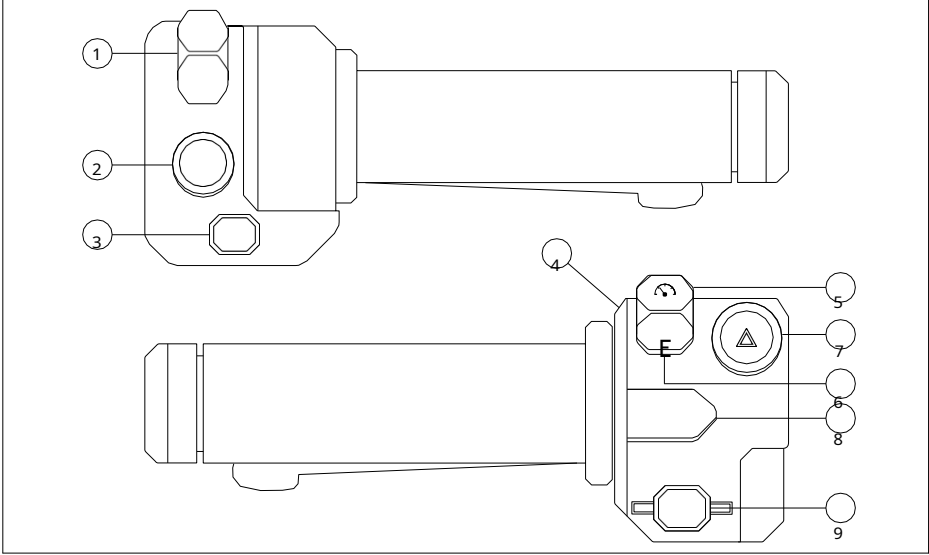
GIDON ANAHTARI

- | | |
|-----------------------------|-----------------------------|
| 1. Stop-start anahtarı | 6. Mod anahtarı |
| 2. ASR anahtarı | 7. Acil durum ışık anahtarı |
| 3. Far anahtarı | 8. Korna anahtarı |
| 4. Dimmer anahtarı | 9. Gösterge anahtarı |
| 5. Hız sabitleyici anahtarı | |

Aydınlatma kontrolü

- Far düğmesi kapatıldığında gündüz farları, işaret lambaları ve plaka lambaları yanar.
- Gündüz sürüş farları kapalı ve uzun/kısa farlar, ön ve arka konum lambaları ve plaka lambaları far düğmesi açıldığında yanar.
 - Far düğmesi açıkken, kısa ve uzun far arasında geçiş yapmak konumları kısa far ve uzun far arasında geçiş anlamına gelir.
- Sol gidon anahtarındaki far flaşörüne basın ve uzun far yanacaktır.
- Uzun far açıkken, gösterge üzerindeki uzun far göstergesi sürekli olarak yandı.
- Dörtlü flaşör düğmesine basıldığında, sol ve sağ gösterge ışıkları yanıp söner.
- Gösterge anahtarına basıldığında ilgili gösterge ışıkları yanıp söner.
- Göstergeler yanıp sönerken, gösterge üzerindeki sol dönüş sinyali göstergesi ve sağ dönüş sinyali göstergesi buna göre yanıp söner; ön ve arka frenler uygulandığında fren lambası yanar.

UYARI

ALETLER VE OPERASYON

- Dönüş sinyallerinden biri hasar görmüşse veya düzgün monte edilmemişse, diğeri yanıp sönecektir daha sık.
- Tüm ışıklar ışığın sigortasının hasarlı olup olmadığını kontrol edin.
- Kontrol ünitesi takılı değilse, fren lambası yanmaz.
- Fren hidroliği olmadan arka frene basılırsa fren lambası yanmaz.

Çekiş Kontrol Sistemi (TCS)

TCS, motosiklet yollarda seyrederken tahrik tekerleğinin dönmesini önler düşük kavrama katsayısı ile, esas olarak torku sınırlayarak.

- TCS varsayılan olarak açıktır.
- Kapatmak için TCS düğmesini üç saniyeden uzun süre basılı tutun, göstergedeki TCS göstergesi yanıp sönecektir; kapattıktan sonra açmak için TCS düğmesini üç saniye basılı tutun.
- TCS kapatılmamışsa, sistem ön ve arka tekerleklerin hızları arasında büyük bir fark tespit ederse tork çıkışını sınırlar ve gösterge üzerindeki TCS göstergesi sürekli yanar.

UYARI

Lütfen TCS'yi dikkatli bir şekilde kapatın.

Hız sabitleme sistemi

Motosiklet, kullanımdan önce etkinleştirilmesi gereken hız sabitleyici ile donatılmıştır.

Aktivasyon yöntemi aşağıdaki gibidir:

Ana şalteri açın, durdurma şalteri sürüş modundadır, hız sabitleyici şalterini 3 saniye basılı tutun, gösterge üzerindeki hız sabitleyici göstergesi sabit turuncu olacaktır, ardından hız sabitleyici başarıyla etkinleştirilir. Varsayılan olarak, hız sabitleyici etkin değildir.

Hız sabitleyici işlevinin kullanılması

Hız sabitleyici etkinleştirildiğinde, araç hızı 30-160 km/saat aralığında ve birinci ila altıncı vites takılıken, hız sabitleyici düğmesine kısaca basın.

Motosiklet sürüş modundayken, elektronik gaz kelebeği kolunu çevirin ve motosiklet hızlanacaktır; elektronik gaz kelebeği kolu geri getirildiğinde, motosiklet önceden ayarlanan hızda gidecektir.

Aşağıdaki eylemlerden biri gerçekleştirildiğinde hız sabitleyici işlevi devre dışı bırakılır ve pasif moda geçer:

- Frenler
- Vites değiştirme
- Debriyaj şalterinin devreye alınması
- Hız sabitleyici düğmesine kısa süreli basma

-
- REV iřaretisi kırmızı aralıđın sınırında
 - Tork ıkıřını kontrol etmek iin TCS
 - Elektronik gaz kelebeđi sinyal hatası
 - Motosikletin hızının 30 km/s'lik hız sabitleyici hızının üzerinde olması

Hız sabitleme sisteminin kapatılması:

- Hız sabitleme düğmesini 3 saniye boyunca basılı tutun.
- Motosiklet . (sensör)
- Ana şalteri (kontak) kapatın veya durdurma şalterini "kapalı" konumda bırakın Pozisyon.

UYARI

- Hız sabitleyiciyi sadece iyi yol koşullarında kullanın.
- Seyir hızı için 3 km/saate kadar bir tolerans aralığı vardır.
- Hızın 2000 ile 5000 rpm arasında tutulması tavsiye edilir.

Sürüş modunun değiştirilmesi:

Motosiklet, farklı enstrümanlarla iki sürüş modunda (standart/spor) mevcuttur Ekranlar.

- ECO - standart modda cihaz üzerinde görüntülenen sembol
- Spor modunda gösterge üzerinde S - sembolü görüntülenir.
- Modu değiştirmek için mod düğmesini 3 saniye basılı tutun.

Gösterge paneli ekranı

Gösterge tablosunda şu anda iki ekran bulunmaktadır ve seçili olan ekran çalşıma moduna bağlı olarak otomatik olarak.

Dönüş sinyali göstergeleri

Dönüş sinyali göstergeleri yeşil renkte görüntülenir ve dönüş sinyali ile aynı anda yanıp söner.
dönüş sinyallerinde.

Yağ basıncı alarm göstergesi

Yağ basıncı alarm göstergesi kırmızı renkte görüntülenir.

- Motosiklet çalıştırılmadığında gösterge sürekli yanar.
- Normal koşullar altında, yağ basıncı uyarı göstergesi aşağıdaki durumlarda söner Motosiklet çalıştırıldı.
- Yağ basıncı düşükse ve motosiklet çalıştırılırsa, yağ basıncı uyarı ışığı sürekli açık olacaktır.

UYARI

- Çalıştırdıktan sonra yağ basıncı uyarı göstergesi yanarsa yağ durumunu hemen kontrol edin.
- Çalıştırdıktan sonra yağ basıncı uyarı göstergesi hala yanıyorsa, yağ çalışma gereksinimlerini karşılıyorsa, kablonun hasarlı olup olmadığını kontrol edin.

ALETLER VE OPERASYON

Motor hız kontrolü

Motor devri hem standart hem de spor modlarında bir ibre ile gösterilir; 0-6.500 dev/dak normal REV aralığı ve 6.500-9.000 dev/dak kırmızı aralıktır.

UYARI

Motosikletin normal hız aralığında kullanılması tavsiye edilir.

Yakıt enjeksiyon kontrolü

- Elektronik yakıt enjeksiyonu arıza göstergesi sarı yanar.
- Motosiklet çalıştırılmadığında gösterge sürekli yanar.
- Motosiklet çalıştırıldığında gösterge söner.
- Gösterge, motosiklet çalıştırdıktan sonra elektronik yakıt enjeksiyon sisteminde bir arıza olduğunu göstermek için sürekli yanar.
- Gösterge yanıp söndüğünde, sistemin otomatik volan ayarı yaptığını gösterir.

UYARI

- Elektronik yakıt enjeksiyon sisteminde bir anormallik varsa, lütfen müşteri ile iletişime geçin sorun giderme için servis.
- Volanın kendi kendine öğrenme fonksiyonu sadece kontrol ünitesi ilk takıldığında gerçekleşir. Su sıcaklığı 80°C'ye ulaştığında, REV'yi yukarı çekin ve rölanti devrine dönün ve volanın otomatik öğrenmesi tamamlanmadan önce prosedürü üç kez tekrarlayın.

Hız göstergesi

Standart moddaki motosiklet hız göstergesi bir ibre ile gösterilir ve metrik sistemde 0-200 km/sa ve İngiliz sisteminde 0-140 mil/sa arasında değişir; spor modundaki motosiklet hız göstergesi ise üç basamaklı olarak gösterilir.

Uzun far kontrolü

Uzun far göstergesi mavi renkte görüntülenir ve uzun far açıkken sürekli yanar.

UYARI

Karşıdan gelen araçlar varken veya bir aracı takip ederken uzun farı açmayın.

Yol ölçer

Seyahat/odometre kaydı standart modda altı basamaklı olarak görüntülenir, seyahat/odometre kaydı bir ondalık basamakla görüntülenir ve seyahat/odometre sembolü gösterge üzerinde gösterilir; kilometre kaydı tek basamaklı olarak görüntülenir ve toplam gösterge üzerinde gösterilir; ve spor modunda seyahat/odometre kaydı görüntülenmez.

Soğutma sıvısı kontrolü

Standart modda, soğutma sıvısı sıcaklığı bir ızgara içinde görüntülenir. Spor modunda soğutma sıvısı sıcaklığı bir ibre ile gösterilir.

- Standart modda, soğutma sıvısı kontrol göstergesi beyazdır ve 0 ila 4 ızgara noktası arasındadır yanıyor.
- Soğutma sıvısı kontrol göstergesi 5 ızgara noktası yanar kırmızı yanar.
- Soğutma sıvısı seviye göstergesi, 6 ızgara noktasının tamamı yanıp söner sönmez ızgara noktaları ile birlikte yanıp söner. noktalar yanar.
- Soğutma sıvısı sıcaklık sinyali kaybolursa, 1-6 arası ızgara noktaları adım adım yanıp sönerken soğutma sıvısı kontrol göstergesi yanıp söner.
- Spor modunda, soğutma sıvısı seviyesi göstergesi beyazdır.
- Soğutma sıvısı sıcaklık göstergesi 5 ızgaraya ulaştığında soğutma sıvısı kontrol göstergesi kırmızı yanar.
- Sıcaklık yükselmeye devam ederse soğutma sıvısı kontrol göstergesi yanıp söner.
- Soğutma sıvısı sıcaklık sinyali kaybolursa, soğutma sıvısı kontrol göstergesi yanıp söner ve soğutma sıvısı sıcaklık göstergesi C-Soğuk ve H-Sıcak arasında dalgalanır.

UYARI

Soğutma sıvısı sıcaklık göstergesinin motosikletin soğutma sisteminde bir sorun olduğunu gösterir. Soğutma suyunu ve soğutma fanının çalışmasını kontrol etmek için motosikleti derhal durdurun ve mümkün olan en kısa sürede servis çağırın.

Sürüş modu göstergesi

Standart mod yeşil renkte ECO sembolü olarak gösterilir. Spor modu turuncu renkte bir S sembolü olarak gösterilir. Mod, motosikletin mevcut moduna göre otomatik olarak değiştirilir.

Çekiş Kontrol Sistemi (TCS göstergesi)

TCS göstergesi sarı renkte yanar. Sürekli yandığında, TCS'nin tahrik tekerlekleri tarafından sağlanan torku kontrol ettiğini gösterir. Yanıp sönerse, TCS'nin kapalı olduğu anlamına gelir.

Vites göstergesi

Boş vites N'nin sembolü yeşil renkte gösterilir. Diğer viteslerin sembolleri 1-6 beyaz renkte gösterilir.

Hız sabitleyici ekranı

Hız sabitleyici etkin olduğunda gösterge sürekli turuncu yanar; hız sabitleyici açık olduğunda gösterge sürekli yeşil yanar.

Hırsızlık önleme cihazı

Hırsızlık önleme cihazı göstergesi kırmızı yanar. Hırsızlık önleme cihazı kalibrasyonu başarısız olursa veya hırsızlık önleme cihazı kalibre edilmemişse hırsızlık önleme cihazı göstergesi yanıp söner. Hırsızlık önleme cihazı kalibrasyonu başarılı olursa, gösterge söner. İmmobilizer göstergesi anahtar kapatıldıktan sonra 24 saat içinde yanıp söner. Hırsızlık önleme cihazı göstergesi, anahtar kapatıldıktan 24 saat sonra yanıp sönmeyi durdurur.

UYARI

- Hırsızlık önleme cihazının hizalanması başarılı olmazsa, motosiklet başladı.
- Hırsızlık önleme cihazı ile şasi numarası arasında bir bağlantı vardır. Bu nedenle, anahtarın değiştirilmesi gerekiyorsa, şasi numarasıyla eşleştirilmelidir.
- Diğer tuşların neden olduğu okuma hatalarını önlemek için yalnızca bir tuşun kullanılması önerilir
Anahtar.

Zaman göstergesi

Standart modda, saat 24 saat esasına göre gösterilir. Spor modunda zaman gösterilmez görüntülendi.

Şarj seviyesi göstergesi (akü)

Standart modda, düşük akü voltajı alarm göstergesi kırmızı renkte gösterilir. Akü voltajı 11 V'un altına düştüğünde gösterge sürekli yanar. Spor modunda, düşük akü alarmı göstergesi görüntülenmez.

UYARI

- Bu sembol görüntülediğinde motosiklet çalıştırılmaz.
- Bu sembol sürüş sırasında belirirse, şarj sisteminde bir anormallik olduğunu ve motosikletin derhal bir servis temsilcisi tarafından kontrol edilmesi gerektiğini gösterir.

ABS alarm göstergesi

ABS alarm göstergesi sarı yanar. Kontak anahtarı açıkken, ABS alarm göstergesi sürekli yanar. Motosikletin hızı 5 km/saatten fazla olduğunda ABS alarm göstergesi söner. Sürüş sırasında ABS sisteminde bir arıza varsa ABS alarm göstergesi sürekli yanar. Ön ve arka tekerlekler arasında büyük bir hız farkı varsa, sistem ABS'yi otomatik olarak kapatır ve ABS alarm göstergesi sürekli yanar.

UYARI

- ABS sisteminde bir arıza varsa, lütfen aşağıdaki adreste bulunan bir müşteri hizmetleri merkezini ziyaret edin kontrol için iyi bir zaman.
- Lastiklerin yanması ASB sisteminin kapanmasına neden olabilir.

Yakıt seviye göstergesi / yakıt seviye alarmı

- Standart modda, yakıt seviyesi izgaralar halinde görüntülenir (6 izgara). Izgara 2-6'da yakıt seviyesi alarm göstergesi beyaz yanar; motosiklet kullanılmaya devam edildiğinde yakıt seviyesi izgara 1'de görüntülenir ve yakıt seviyesi alarm göstergesi sarıya döner, depodaki gerçek yakıt miktarı yaklaşık 4 l'dir; motosiklet kullanılmaya devam edildiğinde yakıt seviyesi alarm göstergesi izgara 1 ile birlikte yanıp söner, depodaki gerçek yakıt miktarı yaklaşık 2 l'dir.
- Spor modunda, yakıt seviyesi bir ibre ile gösterilir (5 izgara). Izgara 2-5'te yakıt seviyesi alarm göstergesi beyazdır; motosiklet kullanılmaya devam edildiğinde, yakıt seviyesi izgara 1'de görüntülenir ve yakıt seviyesi alarm göstergesi sarıya döner, depodaki gerçek yakıt miktarı yaklaşık 4 l'dir; ve motosiklet kullanılmaya devam edildiğinde, yakıt seviyesi alarm göstergesi izgara 1 ile birlikte yanıp söner, depodaki gerçek yakıt miktarı yaklaşık 2 l'dir.

Cihaz fonksiyonlarının ayarlanması**Metrik ve emperyal sistem arasında geçiş yapın:**

Kontağı kapatın ve metrik ve İngiliz sistemleri arasında geçiş yapmak için kontak anahtarını (2 saniyeden fazla) basılı tutun. Gösterge bir süre karardıktan ve açma animasyonu görüldükten sonra.

Yolculuk ve toplam kilometre sayacı arasında geçiş yapın:

Kontağı açın ve zaman ayarlama modunda değilseniz kontak anahtarına kısa bir süre (1 saniye) basarak geçiş yapın. Yolculuk sembolü günlük kilometre kaydını, toplam sembolü ise kilometre kaydını ifade eder.

Yolculuk kaydını silin:

Kontağı açın ve kaydı silmek için yolculuk kayıt modunda kontak anahtarını 2 saniyeden uzun süre basılı tutun.

Saati ayarlıyorum:

Kontağı açın, düğmeyi (toplam kilometre görüntülenirken) 3 saniyeden uzun süre basılı tutun, saat segmenti yanıp sönmeye başlayarak saat ayar moduna girin ve ayar yapmak için düğmeye kısa bir süre (1 saniye) basın; düğmeyi bıraktıktan sonra düğmeyi 3 saniyeden uzun süre basılı tutarak dakika ayar moduna girin ve ayar yapmak için düğmeye kısa bir süre (1 saniye) basın; saat ayarı sırasında uzun süre işlem yapılmazsa, sistem saat ayarından çıkar ve mevcut ayarı korur.

Ön fren kolu

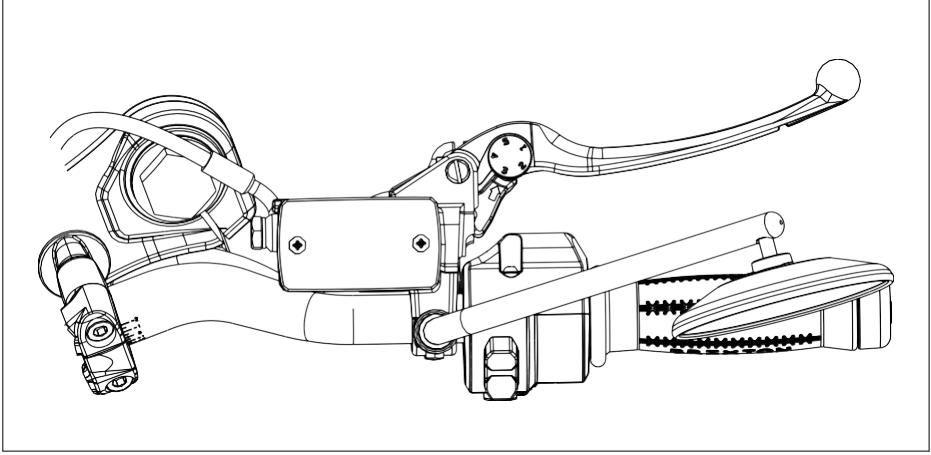

Ön freni etkinleştirmek için fren kolunu tutun; fren lambası yanar. Bir hidrolik disk fren ön tekerlek freni için kullanılır ve fren yapmak için fazla kavrama kuvveti gerektirmez.

Ön fren kolu ayarı

Gaz kolu ile ön fren kolu arasındaki mesafe düğme ile ayarlanabilir. Düğmeyi ayarlayın, ön fren kolunu ileri itin ve ayarlayıcıyı uygun konuma çevirin. Ön fren kolunun konumunu değiştirirken, ayarlayıcının düzeltme konumunda durduğundan emin olun; kavramanın omuz düzlemi ayar düzlemi ile hizalanmalıdır.

TEHLİKE

Sürüş sırasında ön fren kolunu ayarlamak çok tehlikelidir. Ellerinizi gidondan çekmek motosikletin kontrol edilebilirliğini azaltır. Sürüş sırasında ellerinizi daima gidonun üzerinde tutun.

Gaz kelebeği kavraması

Gaz kolu motor hızını kontrol etmek için kullanılır. Hızlanmak için geriye, yavaşlamak için ileriye doğru çevirin.

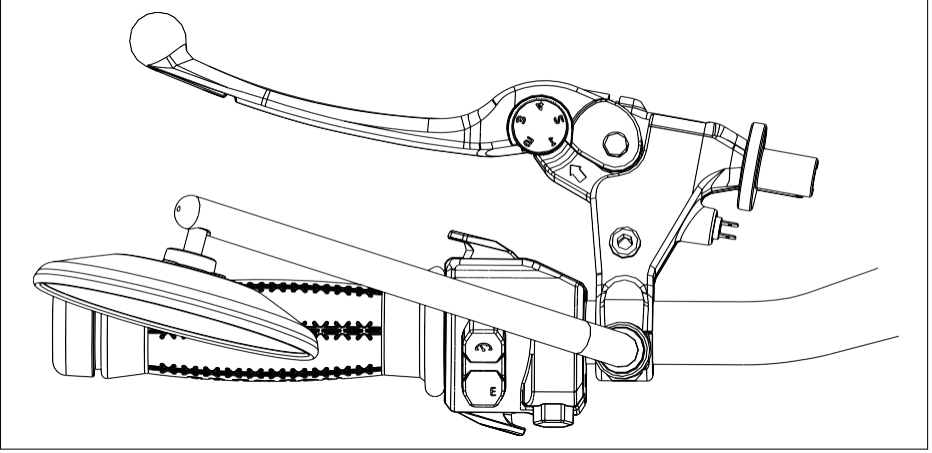
Debriyaj kolu

Motoru çalıştırırken, fren yaparken veya vites değiştirirken debriyaj kolunu basılı tutarak debriyaj sürtünme diski ve güç aktarımını kesintiye uğratır.

NOT

Debriyaj kolu bir debriyaj anahtarı ile donatılmıştır. Elektrikli marş motorunu kullanırken kullanıcı başarılı bir şekilde başlatmak için kolu tutmalıdır.

Yakıt deposu

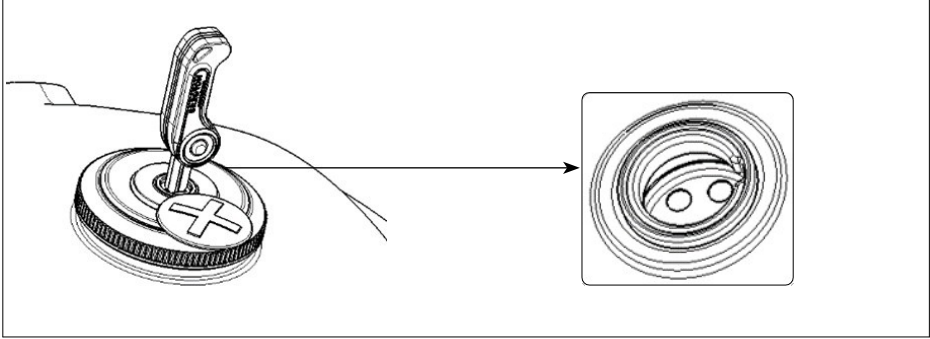

Yakıt deposu koltuğun önünde yer alır. Yakıt deposu kapağını açmak için, anahtar deliğini kapatan kapağı çevirin, anahtarı anahtar deliğine sokun ve durana kadar anahtarı saat yönünde çevirin, ardından yakıt deposu kapağını birlikte çıkarın. Kapağı takmak için, kapağı anahtarla birlikte yakıt deposu doldurma ağzına yerleştirin ve bir "klik" sesi duyana kadar yuva boyunca bastırın. Anahtar, siz onu orijinal konumuna geri döndürene kadar çıkarılamaz. Ardından kapağı anahtar deliğini kapatacak şekilde çevirin.

TEHLİKE

- Dökülen yakıtın yüksek derecede ısınan motora akmasını önlemek için çok fazla yakıt doldurmayın. Doldurulan yakıtın seviyesi, şekilde gösterildiği gibi yakıt deposunun dibini geçmemelidir. Aksi takdirde, yakıt termal genleşme nedeniyle sızıntı yapacak ve motosikletin bileşenlerine zarar verecektir.
- Yeniden doldururken motoru kapatın ve kontak anahtarını "OFF" konumuna getirin. Duman ve ateşe yaklaşmayın.
- Yakıt doldurulurken güvenilir koruyucu önlemler alınmalıdır. Aksi takdirde yangın çıkabilir veya kullanıcı yakıt dumanını soluyabilir. Yakıtı havalandırılmış bir alanda doldurun ve yakıt sızıntısını önlemek için motorun kapalı olduğundan emin olun. Sigara içmeyin ve yakınlarda ısı veya ateş kaynağı olmadığından emin olun. Yakıt buharlarını solumaktan kaçının. Çocukları ve evcil hayvanları yakıt ikmalinden uzak tutun.

NOT

Suyun girmesini önlemek için yakıt doldurma kapağını yüksek basınçlı suyla yıkamayın yakıt deposu.

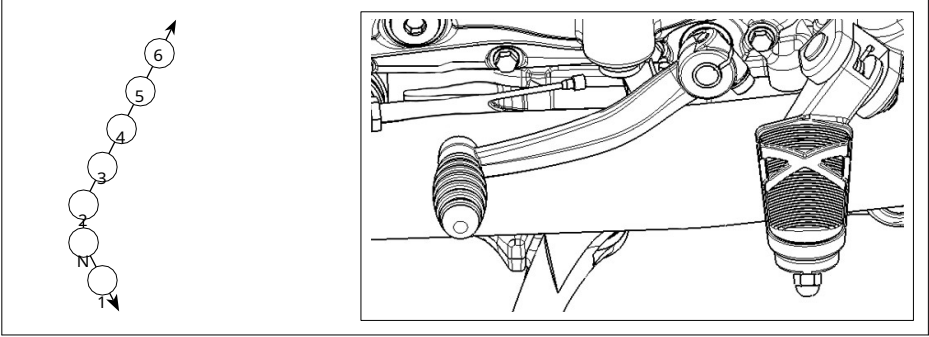
Vites deęiřtirme pedalı

Motosiklet, alıřması řekilde gsterilen altı vitesli bir řanzıman ile donatılmıřtır. Bir vites takıldıktan sonra, vites deęiřtirme dzlemi bir sonraki vitesine gemek iin otomatik olarak orijinal konumuna geri dner. Daha dřk bir vitesine gemeden nce, hızını azaltın veya motor devrini artırın; daha yksek bir vitesine gemeden nce, řanzıman sistemi elemanlarının ve arka tekerleęin gereksiz yere ařınmasını nlemek iin motosikletin hızını artırın veya motor devrini azaltın.

NOT

Vites bořtayken ve boř gstergesi yanarken, debriyaj kolunu yavařça bırakın vitesin gerekten bořta olmadığını kontrol etmek iin.

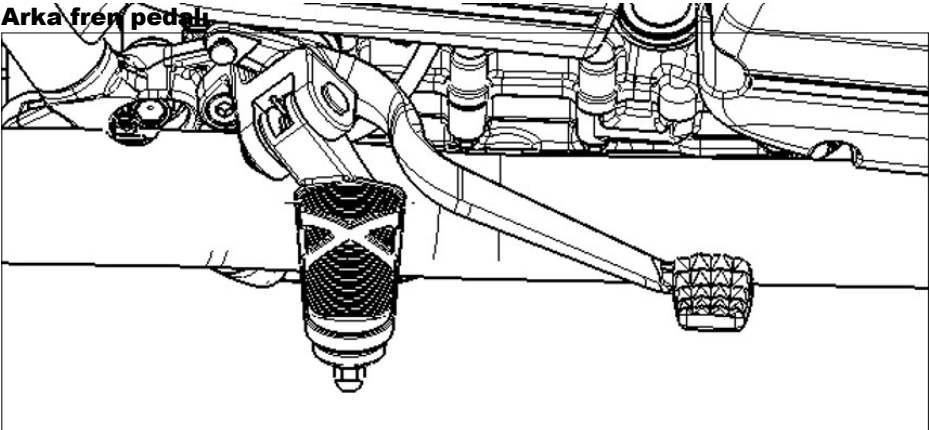
Arka fren pedalı

Arka freni etkinleřtirmek iin arka fren pedalına basın.

Koltuk kilidi

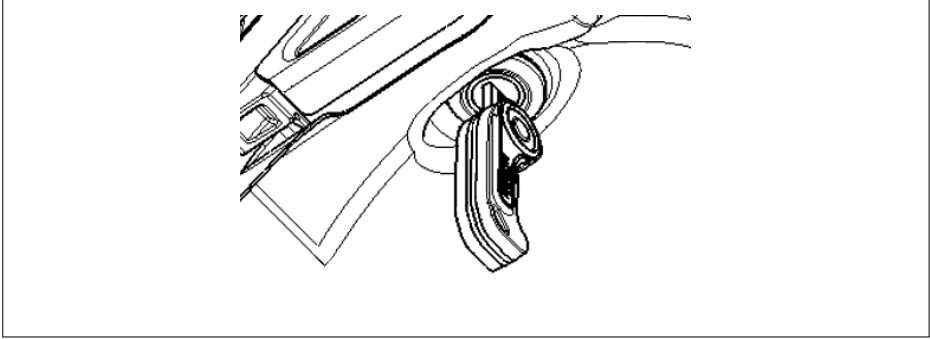

Anahtarı anahtar deliğine sokun ve koltuğun kilidini açmak için saat yönünde çevirin, ardından çıkarılabilir. Koltuğu takmak için, koltuğun ön kısmındaki iki pimi ilgili yuvalara yerleştirin ve ardından "klik" sesi kadar koltuğun arkasına bastırın, bu da koltuğun kilitlendiği anlamına gelir.

TEHLİKE

Koltuk doğru takılmazsa kayabilir ve sürücü aracın kontrolünü kaybedebilir. motosiklet. Koltuğun doğru konumda güvenli bir şekilde kilitlendiğinden emin olun.

Kask tutucu

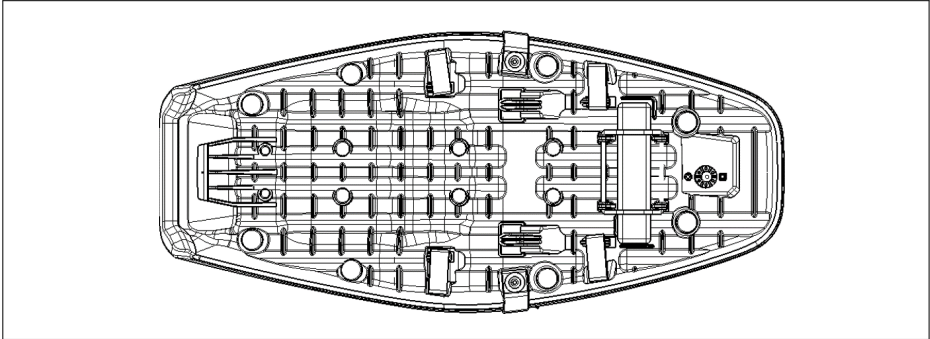

Kask tutucuları koltuğun altında bulunur. Kask tutucuları kullanmak için koltuğu çıkarmalı ve kask tutucunun serbest ucunu çıkarmalısınız. Şimdi bunları sabit ucun dışına getirin, kaskı kayışla braketeye asın ve koltuğu yeniden takın.

TEHLİKE

Sürüş sırasında kaskın kask askısına asılması, sürücünün kaskı kontrol etme yeteneğini zayıflatır. Kaskı takmak için kask askısını kullanmayın. Başka bir kask takmanız gerekiyorsa, lütfen bunu koltuk minderinin arka kısmına takın.

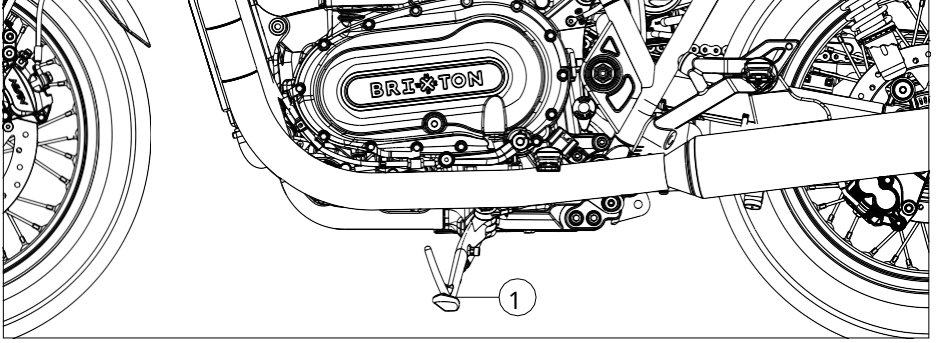
Yan sehpa

Motosiklet bir yan sehpa (1) ile donatılmıştır. Yan sehpayı ayakla en alt konuma çevirin ve sürüşe başlamadan önce motosikletin dengeli bir şekilde desteklendiğinden emin olun.

TEHLİKE

Sürüşten önce, yan sehpanın en üst konuma getirildiğini veya bağlantının gevşek olduğunu kontrol edin. Yan sehpayı asla başka konumlarda bırakmayın.

UYARI

Devrilmeyi önlemek için motosikleti sağlam ve düz bir zemine park edin. Motosikleti hafif eğimli bir araziye park etmeniz gerekiyorsa, lütfen yokuş yukarı bakacak şekilde park edin ve yan sehpanın dönmesi nedeniyle devrilme olasılığını azaltmak için birinci vitese takın.

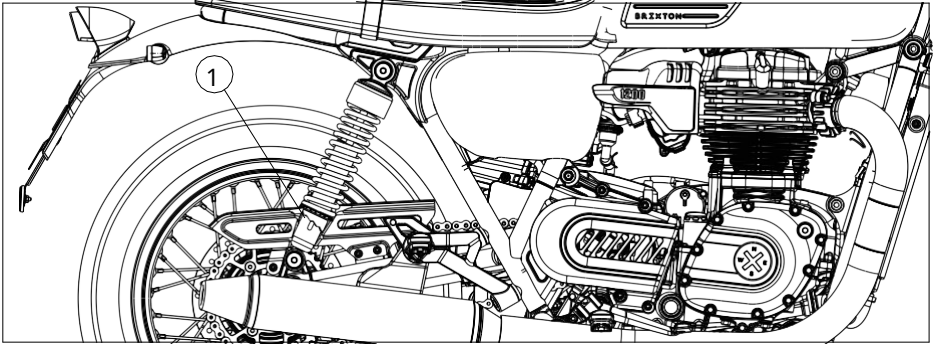
Arka amortisör

Arka amortisörün (1) yay ön yük basıncı sürücüyü, yüke, sürüş tarzına ve yol koşullarına göre ayarlanabilir. Amortisör yay ön yük basıncını artırmak için ayar yayı plakasını saat yönünde ve azaltmak için saat yönünün tersine çevirin. Süspansiyon sisteminin optimum konforu tekrarlanan ayarlama ile elde edilir.

YAKIT, MOTOR YAĞI VE SOĞUTMA SIVISI KULLANIMI

Yakıt

Lütfen sadece temiz kurşunsuz benzin kullanın 95 - 97. Kurşunsuz benzin bujinin ve susturucunun ömrünü uzatabilir. Deneyimlerinize dayanarak vuruntu seslerinin oluştuğunu fark ederseniz, çeşitli markalar arasında farklılıklar olduğu için daha yüksek oktanlı benzin veya başka markalar kullanabilirsiniz.

UYARI

Kurşunlu benzin, düşük dereceli yakıt ve yağ, elektronik yakıt enjeksiyon sisteminin bileşenlerine zarar verir ve bujinin ve susturucudaki katalitik konvertörün ömrünü kısaltır. Yakıt hattını tıkayacağı ve motor arızalarına neden olacağı için temiz olmayan yakıt kullanmayın.

Motor yağı

İyi kalitede dört zamanlı motor yağı kullanmak motorun ömrünü uzatabilir. Lütfen API SJ veya daha yüksek dereceli "dört zamanlı motosiklet motor yağı" kullanın.

DİKKAT

Lütfen kullanılmış yağı uygun şekilde imha edin ve çevre kirliliğini önleyin. Kullanılmış yağın kapalı bir kaba konulması ve yerel geri dönüşüm merkezine gönderilmesi tavsiye edilir. Bir çöp kutusuna veya doğrudan yere dökmeyin.

Soğutma sıvısı

Lütfen alüminyum radyatörler için uygun soğutma sıvısını kullanın. Soğutma sıvısı etilen glikol ve su karışımıdır.

TEHLİKE

Motor soğutma sıvısı yutulduğunda veya solunduğunda zararlı veya ölümcüldür ve hayvanlar için zehirlidir. Antifriz veya soğutma sıvısı içmeyin. Yutulması halinde derhal Zehir Kontrol Merkezine veya bir hastaneye başvurun. Soğutma sıvısı buharlarını veya sıcak dumanları solmaktan kaçının; solunması halinde kusmayı teşvik etmeyin ve derhal temiz hava bulunan havalandırılmalı bir alana gidin. Soğutma sıvısı gözlerinize kaçarsa, temiz suyla yıkayın ve tıbbi yardım alın. İşten sonra ellerinizi iyice yıkayın ve çocukları ve evcil hayvanları soğutucudan uzak tutun.

UYARI

Dökülen soğutma sıvısı motosikletin boya yüzeyine zarar verebilir. Soğutma suyunu doldururken dökmemeye dikkat edin. Soğutma sıvısı dökülürse, hemen silin.

Soğutma sıvısı tüketim miktarı

Soğutma sıvısı miktarı: yaklaşık 1,5 L

ARA-İN

Yeni bir motosikletin uygun şekilde alıştırılması motosikletin ömrünü uzatabilir ve tam performansını ortaya çıkarabilir. Alıştırma için doğru yöntemler aşağıdaki gibidir.

Önerilen maksimum motor devri

Alıştırma dönemi sırasında önerilen maksimum motor devri aşağıdaki tabloda gösterilmiştir aşağıdaki tablo.

İlk 800 km	3.000 rpm'nin altında
1.600 km'ye kadar	4.000 rpm'nin altında
1.600 km'nin üzerinde	6.000 rpm'nin altında

Vitesler ve motor devri

Zaman zaman vitesleri ve motor devrini değiştirin ve motoru her zaman belirli bir vitede ve belirli bir devirde çalıştırmayın. Alıştırma döneminde, motoru tamamen alıştırmak için gaz kelebeği uygun şekilde artırılabilir.

Yeni lastiklerle çalışma

Motor gibi, yeni lastikler de optimum performanslarını sağlamak için uygun bir alıştırma süresi gerektirir. Yeni bir lastiğin ilk 160 km'sinde, optimum performans için lastik yüzeyinin zeminle temas etmesini sağlamak üzere virajdaki yatma açısını kademeli olarak artırın. Yeni bir lastiğin ilk 160 km'si boyunca ani hızlanmalardan, keskin dönüşlerden ve acil frenlemelerden kaçınınız.

TEHLİKE

Yetersiz lastik rodajı kaymaya ve kontrol kaybına neden olur. Yeni bir lastikle değiştirdikten sonra özellikle dikkatli olun. Mevcut bölümdeki talimatlara göre doğru lastik rodajı yapın ve yeni bir lastiğin ilk 160 km'sinde ani hızlanmalardan, keskin dönüşlerden ve acil frenlemeden kaçınınız.

Sabit düşük hızda çalışmaktan kaçınma

Sabit bir düşük hızda (hafif yük altında) çalıştırmak parçalardaki aşınmayı artıracak ve kötü bir uyumla sonuçlanacaktır. Önerilen gaz kelebeği açıklığını aşmadığınız sürece (yani 3/4 gaz kelebeği açıklığını geçmemek kaydıyla) motoru farklı hızlarda çalıştırabilirsiniz. Ancak, ilk 500 kilometrede 3/4 gaz kelebeğinden fazlasını açmamalısınız.

Sürüşten önce yağی sirküle edin

Motorun sıcak veya soğuk olmasına bakılmaksızın, yağın tüm yağlama parçalarına akmasını sağlamak için çalıştırmadan önce yeterli bir süre rölantide bırakınız.

İlk bakım

İlk 1.000 km'den sonraki bakım en önemlisidir. O zamana kadar tüm motor parçaları çalıştırılmıştır. Bu nedenle, bu bakım sırasında tüm parçalar ve bileşenler yeniden ayarlanmalı, tüm bağlantı elemanları sıkılmalı ve aşınan parçalar

nedeniyle kirlenen yađ deđiřtirilmelidir. İlk 1.000 km'den sonra yapılacak dikkatli bakım, motosikletinizden en iyi performansı almanızı sađlayacak ve ömrünü uzatacaktır.

DEVREYE ALMADAN ÖNCE DENETİM

DEVREYE ALMADAN ÖNCE KONTROLLER

Sürüşten önce aşağıdaki maddeleri kontrol ettiğinizden emin olun. Şunların önemini asla ihmal etmeyin
bu kontrolleri yapın ve sürüşten önce tüm kontrolleri ve gerekli bakımları gerçekleştirin.

KONTROL NOKTALARI	KONTROL EDİLECEKLER
Yakıt	<ul style="list-style-type: none">• Depodaki yakıt seviyesini kontrol edin.• Gerekirse yakıt doldurun.• Yakıt hatlarında sızıntı olup olmadığını kontrol edin.
Motor yağı	<ul style="list-style-type: none">• Motor yağı seviyesini kontrol edin.• Gerekirse motor yağını doldurun (doğru spesifikasyonlarla) maksimum seviyeye getirin.• Tüm araçta sızıntı olup olmadığını kontrol edin.
Ön ve arka fren	<ul style="list-style-type: none">• Fren fonksiyonunu kontrol edin• Direnç yumuşak veya süngerimsi hissediliyorsa, fren sisteminin havasını aldırın satıcı tarafından.• Fren balatalarında aşınma olup olmadığını kontrol edin.• Gerekirse değiştirin.• Rezervuardaki sıvı seviyesini kontrol edin.• Gerekirse, önerilen fren hidroliğini belirtilen değere kadar doldurun seviye.• Hidrolik sistemde sızıntı olup olmadığını kontrol edin.
Gaz kelebeği kavraması	<ul style="list-style-type: none">• Gaz kelebeği çevirme kolunun hareket kolaylığını kontrol edin.• Gaz kelebeği çevirme kolunda aşırı oynama olup olmadığını kontrol edin.• Gerekirse, bir bayinin gaz kelebeği bükümünün boşluğunu ayarlamasını sağlayın gaz kelebeği kablosunu tutun ve yağlayın.
Tekerlekler ve lastikler	<ul style="list-style-type: none">• Lastiklerde ve tekerleklerde hasar olup olmadığını kontrol edin.• Lastik durumunu ve dış derinliğini kontrol edin.• Lastik basıncını kontrol edin.
Fren kolu ve pedal	<ul style="list-style-type: none">• Bileşenlerin düzgün çalışıp çalışmadığını kontrol edin. Eğer gerekli ise, Pivot noktalarını yağlayın.
Yan sehpa	<ul style="list-style-type: none">• Hareket kolaylığını kontrol edin. Gerekirse, pivotu yağlayın Puan.

Vida bağlantıları	<ul style="list-style-type: none">• Tüm somun ve cıvataların düzgün şekilde emin olun. Gerekirse bunları sıkın.
Göstergeler, ışıklar, göstergeler ve anahtarlar	<ul style="list-style-type: none">• Bileşenlerin işlevini kontrol edin ve gerekirse ampulleri değiştirin.

MOTOSİKLET HAKKINDA TEMEL BİLGİLER**TEHLİKE**

- Böyle bir motosikleti ilk kez kullanıyorsanız, motosiklet kullanmadığınız bir yerde pratik yapmalısınız.

Motosikletin kontrollerine ve kullanımına aşına olana kadar halka açık yol.

- Motosikleti tek elle kullanmak çok tehlikelidir. Kolları iki elinizle sıkıca tutun ve ayaklarınızı sürücü ayak dayamalarına yerleştirin. Hiçbir koşulda iki elinizi de tutamaklardan çekmeyin. Dönmeden önce güvenli bir hıza yavaşlayın.
- Islak ve kaygan yollarda lastik sürtünmesi azalır ve buna bağlı olarak frenleme ve dönüş kabiliyeti azalır, bu nedenle hızı önceden azaltmanız gerekir.
- Bir tünel çıkışı, bir vadiyi veya arkadan gelen büyük bir aracı sollarken her zaman çapraz rüzgarlar oluşur. Dikkatli olun, sakinleşin ve yavaşlayın.
- Lütfen trafik kurallarına ve hız sınırlarına uyun.

Motorun çalıştırılması

Motor şalterinin "Q " konumunda olup olmadığını kontrol edin. kontak anahtarının anahtar deliğine sokun ve saat yönünde çevirerek "Q " (Açık) konumuna getirin. Motosiklet boştayken rölanti göstergesi .

TEHLİKE

Motoru çalıştırmadan önce motosikleti boşa aldığınızdan, gaz kolunu orijinal konumuna geri getirdiğinizden ve debriyaj kolunu tuttuğunuzdan emin olun. Aksi takdirde, motor vites takılıken çalıştırıldığında motosiklet ileri doğru hareket edecektir.

DİKKAT

- Çalıştırırken, debriyaj kolunu tutmalı veya motoru rölantide bırakmalısınız. Şunları yapmayı unutmayın yan sehpayı kaldırın.
- Motosiklet devrilirse, devrilme sensörü gücü kapatacak ve motosikleti durdurmak için yakıt beslemesini kesecektir. Motosikleti yeniden çalıştırmak için kontak anahtarını kapatın ve bir dakika sonra kontak anahtarını açın ve motoru çalıştırın.

Soğuk motorla çalıştırma

1. Yan standı yukarı katlayın.
2. Gaz kelebeği kolunu rölanti konumuna getirin (gazi kapatın).
3. Çalıştırmak için elektrikli çalıştırma düğmesine basın.
4. Çalıştırdıktan sonra, motorun tamamen ısınana kadar çalışmaya devam etmesine izin verin.

NOT

Hava ne kadar soğuk olursa, motorun da o kadar uzun sürer. Isındıktan sonra sürüş

motorun tamamen ısınmış olması motor aşınmasını azaltabilir.

Soğuk motoru çalıştırmak zorsa

1. Gaz kelebeği valfleri açılıyor.
2. Yan standı yukarı katlayın.
3. Gaz kelebeğini 1/8 açarken elektrikli çalıştırma düğmesine basın.
4. Motor çalıştıktan sonra, tamamen ısınana kadar çalışır durumda tutun.

Sıcak motorla çalıştırma

1. Yan standı yukarı katlayın.
2. Gaz kelebeği kolunu rölanti konumuna getirin (gazi kapatın).
3. Çalıştırmak için elektrikli çalıştırma düğmesine basın.

Sıcak motoru çalıştırmak zorsa

1. Yan standı yukarı katlayın.
2. Gaz kelebeğini 1/8 açarken elektrikli çalıştırma düğmesine basın.

TEHLİKE

Egzoz dumanı zehirli olduğundan, motoru iyi havalandırılmayan bir alanda veya havalandırılmayan bir odada çalıştırmayın. Motoru gözetimsiz olarak çalışır durumda bırakmayın. Motosikletin yakıtı veya yağı azalmışsa çalıştırmayın.

UYARI

Motosiklet çalışmazsa, motoru çok yüksek devirde çalıştırmayın veya çok uzun süre rölantide çalıştırmayın. Çok uzun süre rölantide çalıştırma nedeniyle motorun aşırı ısınması iç parçalara zarar verir ve egzoz ve susturucunun renginin solmasına neden olur.

MOTOSİKLETİ SÜRMEK

Yan sehpayı katlayın, debriyaj kolunu sıkın ve birinci vitese geçmek için vites koluna basın. Gaz kolunu hızlanma yönünde çevirin ve motosikleti sürmek için debriyaj kolunu yavaşça bırakın. Daha yüksek bir vitese geçmek için gazı kademeli olarak açmalı, gazı bırakmalı, debriyaj kolunu çekmeli ve daha yüksek bir vitese geçmek için vites kolunu kaldırmalısınız; ardından debriyaj kolunu bırakın ve hızlanmak için gazı kademeli olarak açın. Bu yöntemi kullanarak en yüksek vitese geçebilirsiniz.

TEHLİKE

- Motosikleti çalıştırmadan önce, yan sehpanın en üst konumda olduğundan emin olun ve başka herhangi bir pozisyonda durmayın.
- Sürüşten önce kask, gözlük ve dikkat çekici giysiler giyin.
- Alkol veya ilaç aldıktan sonra motosiklete binmeyin.
- Yol kaygan olduğunda veya görüş zayıf olduğunda yavaşlayın.
- Aşırı hız, motosiklet kontrolünün kolayca kaybedilmesine ve kazalara neden olur. Motosikleti ulusal yönetmeliklerde belirtilen hızda sürün. Araziye, görüş mesafesine ve sürüş ortamına göre doğru hızı seçin. Motosikleti yeteneklerinizin sınırları dahilinde sürün. Sürüş yeteneğinizin sınırlarını bilin ve yeteneklerinizin ötesinde sürmeyin. Asla hızınızı aşmayın.
- Motosikleti tek elle kullanmak çok tehlikelidir. Tutamakları iki elinizle sıkıca tutun ve ayaklarınızı ayaklıklara yerleştirin. Ellerinizi hiçbir koşulda tutamaklardan ayırmayın.
- Bir tünel çıkışı, bir vadi veya büyük bir araç olduğunda çapraz rüzgarlar oluşur arkadan sollama. Dikkatli olun, sakinleşin ve yavaşlayın.

Şanzımanın değiştirilmesi

Vites kutusunun kullanımı, motorun normal hız aralığında sorunsuz çalışmasını sağlar. Vites oranı motor özelliklerine göre dikkatlice ayarlanmıştır. Sürücü sürüş koşulları için en uygun vitese seçmeli ve motoru asla düşük viteste yüksek hızda çalıştırmamalıdır. Hiçbir zaman debriyaja yarım basılarak hız kontrol edilmemelidir. Daha düşük bir vitese geçmeden önce motosiklet hızını azaltın veya motor devrini artırın; daha yüksek bir vitese geçmeden önce motosiklet hızını artırın veya motor devrini azaltın.

SÜRÜŞ MODU

TEHLİKE

Çok yüksek motor devrinde vites küçültmek arka tekerleğin fren yapmasına neden olur ve kazalara yol açabilir. Dönerken vites küçültmek arka tekerleğin fren yapmasına ve motosikletin kontrolünün kaybedilmesine neden olur. Virajlara girmeden önce motosikletin hızını azaltın ve vites küçültün.

UYARI

Motorun herhangi bir viteste dönmesine izin vermeyin. Herhangi bir viteste rampa çıkmak veya debriyajı kendi başınıza değiştirin. Motorun aşırı devirilenmesi motora zarar verecektir.

Yokuş yukarı sürüş

- Yokuş yukarı çıkarken, motosiklet güç eksikliği nedeniyle yavaşlar. Kullanıcı, motorun normal güç aralığında çalışmasını sağlamak için vites küçültmelidir. Böyle bir durumda, kullanıcı motosikletin aşırı fren yapmasını önlemek için vitesi hızlıca değiştirmelidir.
- Yokuş aşağı inerken, kullanıcı frenlemeye yardımcı olmak için daha düşük bir vitese geçerek motor frenini kullanabilir. Fren sürekli uygulanırsa aşırı ısınır ve frenleme gücünü azaltır.
- Lütfen motoru aşırı devir yapmamayı unutmayın, aksi takdirde motorun iç parçaları kolayca zarar görebilir.

UYARI

Susturucudaki katalitik konvertörün ömrünü kısaltmamak için yokuş aşağı inerken kontağı veya motor durdurma düğmesini kapatmayın.

Frenleme ve park etme

1. Gaz kolunun tamamen geri dönmesini sağlamak için gaz kelebeği tutamağını bırakın.
2. Fren yapmak için ön fren kolunu ve arka fren pedalını kullanın.
3. Hız yeterince düşük olduğunda daha düşük bir vitese geçin ve motosikletin hızını azaltın.
4. Debriyaj kolunu sıkıca tutun (debriyajı ayırın), motosikletin rölantide çalışmasına izin verin ve ardından tamamen durdurun. Motosiklet boşa alındıktan sonra gösterge üzerindeki rölanti göstergesi yanacaktır.
5. Motosikleti yan sehpa ile hafif bir eğimde park etmek isterseniz, yan sehpanın dönmesi nedeniyle devrilmeyi önlemek için lütfen düşük bir vitese geçin ve motosikleti yokuş yukarı bakacak şekilde park etmeye çalışın. Ancak, tekrar çalıştırmadan önce vitesi boşa aldığınızdan emin olun.
6. Motoru durdurmak için kontak anahtarını "❌" (kapalı) konumuna getirin.
7. Güvenliği sağlamak için direksiyon kilidini kilitleyin.
8. Anahtarı çıkarın.

UYARI

Sadece arka frenle fren yaparsanız, fren sistemi daha hızlı aşınır ve fren mesafesi artar.

TEHLİKE

- Motosikletin hızı çok yüksekse fren mesafesi de buna bağlı olarak artacaktır. Öndeki araca veya nesneye olan mesafenin motosikleti yavaşlatacak kadar büyük olduğundan emin olun, aksi takdirde arkadan çarpmalar meydana gelebilir.
- Savrulmaya ve kontrol kaybına neden olabileceğinden sadece ön veya arka frene basmak tehlikelidir. Kaygan yollarda ve virajlarda fren sistemini dikkatli ve nazik bir şekilde kullanın. Engebeli veya kaygan yollarda tam frenleme motosikletin kontrolünün kaybedilmesine neden olabilir.
- Dönerken tam fren yapmak motosikletin kontrolünü kaybetmenize neden olabilir. Önce fren yapın dönün ve motosikletin hızını azaltın.
- Motor çalışırken veya yeni kapatılmışken susturucu sıcaktır. Yanıkları önlemek için lütfen susturucuya dokunmayın.

UYARI

Sadece arka frenle fren yaparsanız, fren sistemi daha hızlı aşınır ve fren mesafesi artar.

NOT

Hırsızlığı önlemek için U kilidi, fren diski kilidi veya zincir kilidi gibi başka bir hırsızlık önleme cihazı kullanılıyorsa, sürüşten önce hırsızlık önleme cihazı çıkarılmalıdır.

ALET KİTİ

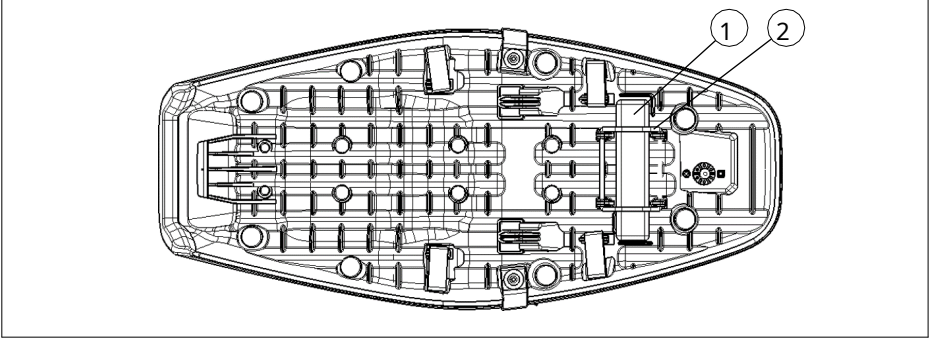

Alet kutusu (1) koltuğa takılıdır. Koltuğun kilidini açıp dışarı çıkararak görebilirsiniz. Sabitleme kayışını (2) gevşeterek alet çantasını çıkarabilirsiniz.

Yakıt deposunun sökülmesi ve takılması için hızlı kılavuz

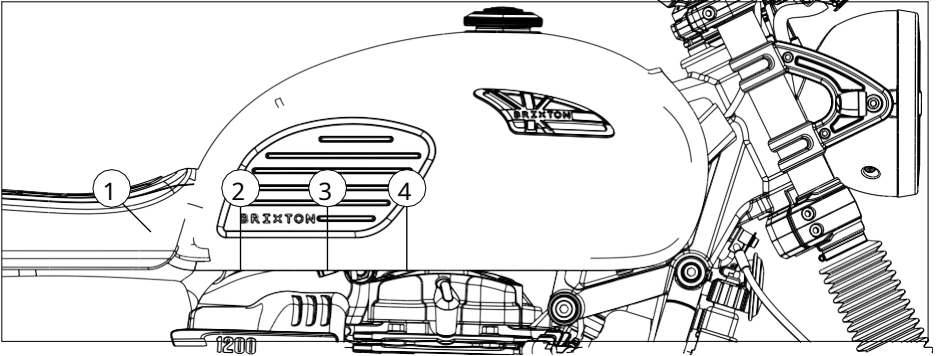

1. Motosikleti yan sehpa ile park edin ve çıkarmak için kilidini açın.
2. Yakıt deposu sabitleme vidasını (1) sökün.
3. Yakıt pompası konnektörünü (4) ayırın. Sabitlemeyi gevşetin ve yakıtı çıkarın hattı (3). Havalandırma hattını (2) ve devrilme valfini sökün.

NOT

Yakıt hattını çıkardığınızda yakıt sızıntısı olmadığından emin olun.

4. Yakıt deposunun çıkarılması
 - Yakıt deposu sökme işlemi sırasında dengesizdir. Yakıt deposunu çıkarırken 2 kişinin birlikte çalışması önerilir.
 - Yakıt hattının bükülmesini önlemek için yakıt deposunu çok sert çekmeyin veya yakıt hattını bükmeyin.

- Yakıt borusunu çıkarırken veya takarken borunun ucuna zarar vermemeye dikkat edin.
Yakıt deposu.

TEHLİKE

Yakıt hattından sızan yakıt yangına neden olabilir. Yakıt hattını çıkarmadan önce motoru kapatın. Ateşten, kıvılcımlardan ve ısı kaynaklarından uzak tutun. Sigara içmeyin. Yakıtı bir kaptan toplayın ve uygun şekilde imha edin.

Yakıt deposunun montajı

Yakıt deposunu yukarıda açıklandığı gibi ters sırada takın. Yakıt deposunu doğru konuma yerleştirin. Boruyu düzgün şekilde bağlayın. Emme hortumunu bağlarken hortum kelepçesinin ucunun dışa bakmasını sağlayın. Yakıt hattını takarken, yakıt hattına yabancı cisimlerin girmesini önleyin.

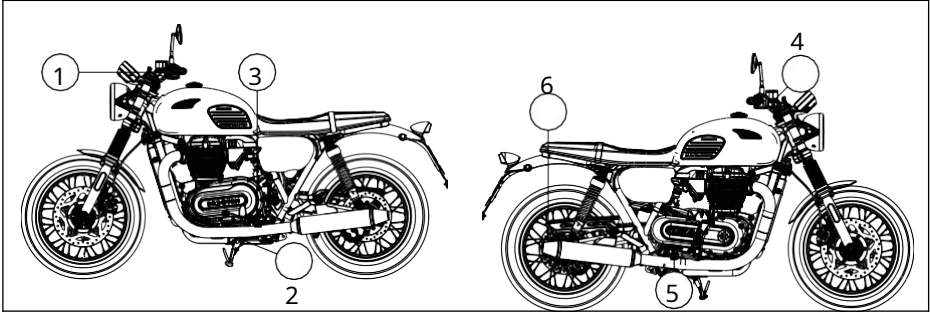
YAĞLAMA NOKTALARI

- | | |
|----------------------------------|-------------------------------------|
| 1. Debriyaj kolu mili | 4. Fren kolu mili |
| 2. Yan sehpa mili ve yay kancası | 5. Fren pedalı mili ve ayaklık mili |
| 3. Ayaklık mili | 6. Tahrik zinciri |

Güvenli sürüş sağlamak için, işlevsel parçalar sorunsuz çalışmayı sağlamak ve hizmet ömrünü uzatmak için iyi yağlanmalıdır. Motosiklet zorlu koşullarda kullanıldıktan, yağmur altında durduktan veya yıkandıktan sonra yağlanmalıdır. Yağlama noktaları aşağıdaki gibidir.

AKÜ

Akü tamamen bakım gerektirmez ve sızdırmazdır ve dolun seviyesi ve elektrolitinin özgül ağırlığı için düzenli olarak kontrol edilmesi gerekmez. Ancak şarj performansı düzenli olarak kontrol edilmelidir.

TEHLİKE

Akü terminalleri ve ilgili bileşenler, kan dolaşımına girmeleri halinde sağlığınıza zarar verebilecek kurşun veya kurşun bileşiklerini içerir. Kurşun içeren parçaları kullandıktan sonra lütfen ellerinizi yıkayın. Aküdeki sülfürik asit gözleri yaralayabilir ve cildi yakabilir. Lütfen koruyucu gözlük ve eldiven kullanın. Sülfürik asit nedeniyle yaralanırsanız, bol su ile yıkayın ve derhal tıbbi yardım alın. Çocukları

aküden uzak tutun.

PERİYODİK BAKIM VE DENETİMLER

UYARI

- Çevre kirliliğini önlemek için lütfen kullanılmış pili ve elektroliti uygun şekilde imha edin. Kullanılmış aküyü ve elektroliti yerel bir geri dönüşüm merkezine göndermeniz önerilir. Bunları bir çöp kutusuna veya doğrudan yere atmayın.
- Aküyü düzenli olarak kontrol edin ve voltaj 11,5 V'un altına düştüğünde aküyü yeniden şarj edin.

NOT

Aşırı şarj akünün ömrünü kısaltacaktır. Aşırı şarj etmeyin.

Akünün çıkarılması

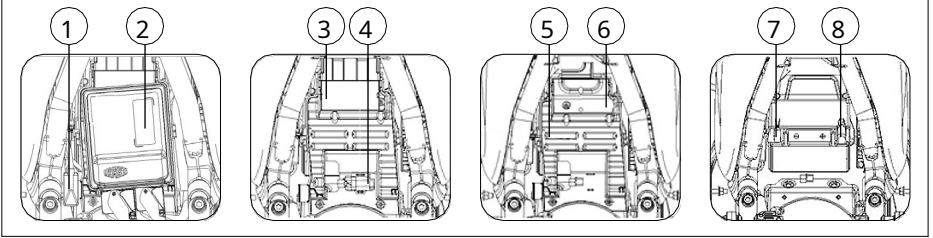

Pili çıkarmak için aşağıdaki adımları izleyin:

1. Motosikleti yan sepha ile park edin.
2. Çıkarmak için koltuğun kilidini açın (bkz. Yakıt Deposunun Sökülmesi).
3. ECU'yu (1) ve OBD diyagnostik arayüzünü (2) sökün.
4. Eğim sensörünü ve sigorta kutusunu sökün.
5. ECU destek plakasını çıkarmak için dört M6 flanş vidasını sökün.
6. Negatif terminali (-) sökmek için koruyucu kapağı çıkarın.
7. Pozitif (+) terminali sökmek için koruyucu kapağı çıkarın.
8. Pili çıkarın.

Akü kurulumu

Aküyü yukarıda açıklanan sıranın tersine takın.

- Akü terminallerini doğru şekilde bağlayın.

UYARI

Aküyü bağlarken, önce kırmızı kabloyu pozitif terminale ve ardından siyah kabloyu negatif terminale bağlayın. Yanlış bağlantı elektrikli parçalara zarar verecektir.

NOT

- Lütfen pili değiştirirken aynı model bir MF pil seçin.
- Uzun süre kullanılmıyacaksa akü her 3 ayda bir şarj edilmelidir

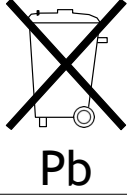
PERİYODİK BAKIM VE DENETİMLER

Akü üzerindeki sembol, kullanılmış akünün normal evsel atıklardan ayrı olarak toplanması gerektiğini gösterir. "Pb" kimyasal sembolü, akünün %0,004'ten fazla kurşun içerdiğini gösterir.

Atık pil uygun şekilde imha edilmeli veya geri dönüştürülmelidir, aksi takdirde çevre ve insan sağlığı üzerinde olumsuz bir etkisi olacaktır. Malzemelerin geri dönüşümü doğal kaynakları koruyabilir. Atık pillerin doğru şekilde atılması ve geri dönüştürülmesi hakkında sorularınız varsa satıcınızla iletişime geçin.

UYARI

Akü terminalleri ve ilgili bileşenler, kan dolaşımına girmeleri halinde sağlığınıza zarar verebilecek kurşun veya kurşun bileşikleri içerir. Kurşun içeren parçaları kullandıktan sonra ellerinizi yıkayın. Aküdeki sülfürik asit gözleri ve cildi yakabilir. Lütfen koruyucu gözlük ve eldiven kullanın. Sülfürik asit nedeniyle yaralanırsanız, bol su ile yıkayın ve derhal tıbbi yardım alın. Çocukları aküden uzak tutun.

HAVA FİLTRESİ

Hava filtresi yakıt deposunun altında bulunur. Hava filtresi tozla tıkanırsa, emme direnci artacak, bu da güç çıkışının azalmasına ve yakıt tüketiminin artmasına neden olacaktır. Motosiklet tozlu bir ortamda kullanılıyorsa, hava filtresi elemanı daha sık temizlenmeli veya değiştirilmelidir. Aşağıdaki adımları kullanarak hava filtresini kontrol edin ve temizleyin.

UYARI

Motosiklet tozlu bir ortamda çalıştırılıyorsa, hava filtresi elemanı daha sık temizlenmeli veya değiştirilmelidir. Motoru hava filtresi olmadan çalıştırmak çok tehlikelidir. Hava filtresindeki eleman tıkanmazsa, motor alevi motordan hava filtresi giriş odasına geri yanacaktır. Kir motorun içine girebilir ve motora zarar verebilir. Motoru hava filtresi olmadan çalıştırmayın.

NOT

Motosiklet düzenli olarak kontrol edilmeden sık sık kirli, ıslak ve çamurlu bir ortamda kullanılırsa, motosiklet hasar görebilir. Bu koşullar altında, hava filtresi tıkanarak motora zarar verebilir. Zorlu ortamlarda sürüşten sonra hava filtresini kontrol edin ve gerekirse temizleyin veya değiştirin. Hava filtresine su girerse, hemen temizleyin.

PERİYODİK BAKIM VE DENETİMLER

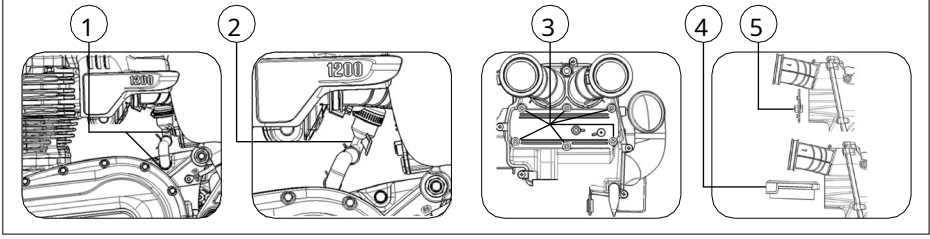

Filtre elemanının değiştirilmesi için adımlar:

1. Havalandırma borusunun (1) kelepçesini ve yakıt ve buhar ayırıcı muhafazasının sabitleme vidasını sökün.
2. Yakıt ve buhar ayırıcı kombinasyonunu (2) ayırın ve vidaları sökün filtre kapağının (3).
3. Filtre kapağını (4) ve filtre ek parçasını (5) çıkarın.
4. Hava filtresi elemanını basınçlı ile dikkatlice temizleyin.

UYARI

Kırık bir hava filtresi motora kir girmesine izin vererek motorun hasar görmesine neden olabilir. Filtre elemanı kırılmışsa, lütfen yeni bir filtre elemanı ile değiştirin. Hava filtresini temizlerken, filtre elemanının kırık olup olmadığını kontrol edin.

5. Temizlenmiş filtre elemanını veya yenisini ters sırayla takın. Filtrenin takılı olduğundan emin olun.
elemanı doğru konumda monte edilmiş ve düzgün şekilde kapatılmıştır.

UYARI

- Hava filtresi elemanı doğru şekilde takılmazsa, toz filtre elemanını atlayarak motora girebilir ve motorda hasara neden olabilir. Filtre elemanının doğru konumda takıldığından emin olun.
- Motosiklet tozlu koşullarda kullanılıyorsa, filtre elemanını kontrol etme ve değiştirme aralığı kısaltılmalıdır. Filtre elemanında bir tıkanma, hasar veya toz sızıntısı, motor performansında belirgin bir düşüş, yakıt tüketiminde artış veya benzer durumlar fark ederseniz, lütfen filtre elemanını derhal değiştirin ve planlanmış bakıma kadar beklemeyin. Motoru filtre elemanı olmadan çalıştırırsanız, motorun aşınması artacaktır. Lütfen filtre elemanını düzenli olarak kontrol edin, çünkü bu bileşen her zaman motorun hizmet ömrünü etkiler.
Motor.

NOT

Motosikleti yıkarken hava filtresine su girmediğinden emin olun.

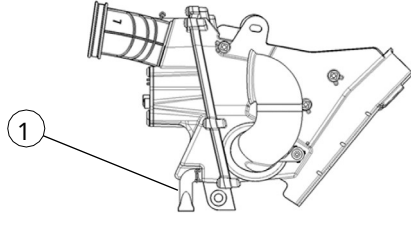
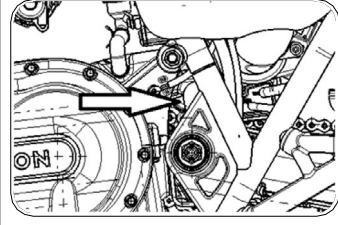
Tahliye hortumu

Düzenli bakım sırasında içerideki yakıt kalıntılarını boşaltmak için tahliye hortumunu (1) çıkarın.

NOT

- Yüksek nem durumunda denetim sıklığı uygun şekilde artırılmalıdır.
- Çalıştırdıktan sonra tahliye borusunu yeniden taktığınızdan emin olun.

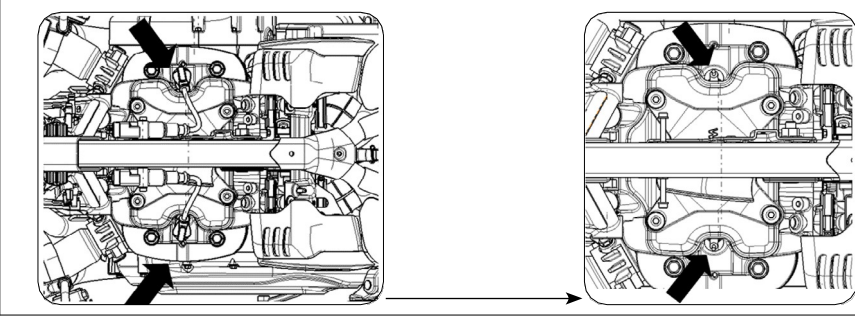
SPARK TAPASI

Bujiyi çıkarmak için aşağıdaki adımları izleyin:

1. Buji konnektörlerini sökün.
2. Bujiyi bir buji anahtarı ile sökün.

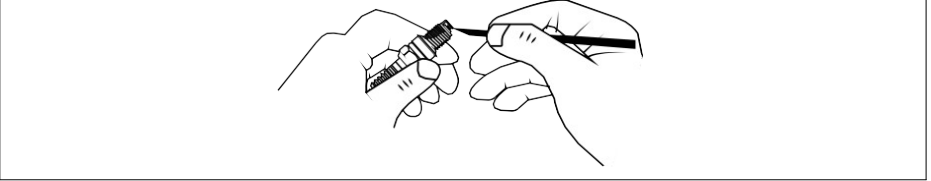
Buji kontrolü**UYARI**

Kir, bujinin montaj deliğinden motora girebilir ve motora zarar verebilir. Lütfen bujiyi çıkardıktan sonra montaj deliğini kapatın.

Buji üzerindeki karbon birikintisini sert bir demir tel veya çelik iğne ile temizleyin, ardından

Buji elektrot aralıđını bir sentil ile kontrol edin ve elektrot aralıđını
0,8 - 1,0 mm ayarlayın.

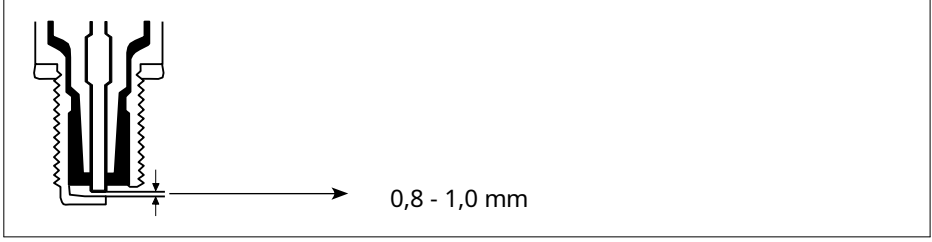

Bujinin değıştirilmesi

UYARI

Uygun olmayan bir bujinin ısı değeri aralıđı çalıřan motor için uygun deđildir. Bu, motorda talep edilemeyecek hasara neden olacaktır. Lütfen ařađıda belirtilen model için buji kullanın.

Buji, düzenli bakım programına göre değıştirilmelidir. Bujinin sökölmesi ve takılması uzman bayi tarafından yapılmalıdır.

Buji modeli:	LMAR8A-9 (NGK)
Elektrot boşluđu:	0,8 - 1,0 mm
Sıkma torku:	12 Nm

MOTOR YAĐI

Kaliteli bir yađ seçmek ve motor yađını düzenli olarak değıştirmek motorun dayanıklılıđı için çok önemlidir. Yađ seviyesinin günlük olarak kontrol edilmesi ve yađın düzenli olarak değıştirilmesi, bakım programının bir parçası olarak gerçekleştirilmesi gereken iki önemli görevdir.

Yađ seviyesi kontrolü

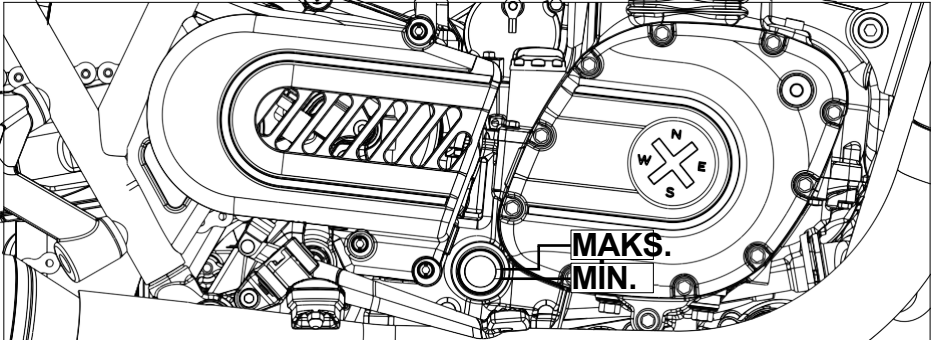

Motordaki yađ seviyesini kontrol etmek için ařađıdaki adımları izleyin:

-
1. Motosikleti yan sehpa ile düz bir zemine park edin.
 2. Motoru çalıştırın ve 3 dakika boyunca çalışmasına izin verin.
 3. Motoru kapatın ve 3 dakika bekleyin.

PERİYODİK BAKIM VE DENETİMLER

4. Yan sehpayı kaldırın ve motosikleti hareket ettirin. Ardından motorun sağ tarafındaki yağ seviyesi kontrol penceresinden motor yağı seviyesini kontrol edin. Yağ seviyesi "F" çizgisi ile "L" çizgisi arasında olmalıdır.

UYARI

Motoru çok fazla veya çok az motor yağı ile çalıştırmak motora zarar verecektir. Motosikleti düz bir zemine park edin. Yağ seviyesini yağ seviyesi kontrol penceresinden kontrol edin. Yağ seviyesi "L" çizgisinin üzerinde ve "F" çizgisinin altında olmalıdır.

Yağ değişimi

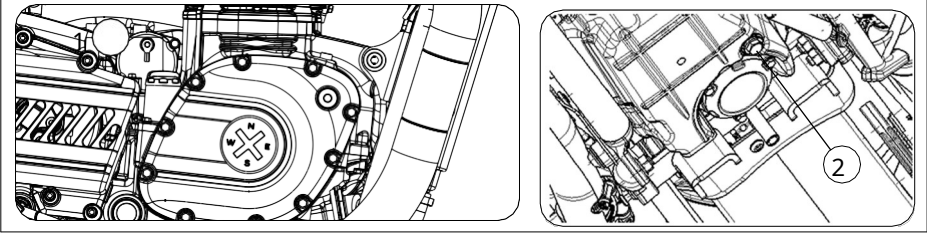

Motor yağını her bakım döngüsünde değiştirin. Kullanılmış yağı daha iyi boşaltmak için yağı motor sıcakken değiştirin. Adımlar aşağıdaki gibidir:

1. Motosikleti yan sehpaye park edin.
2. Yağ doldurma tapasını çıkarın.
3. Tahliye tapasının altına bir tahliye kabı yerleştirin.
4. Boşaltma tapasını çıkarın ve kullanılmış yağı boşaltın.

UYARI

- Motor yağı ve susturucunun egzoz borusu insanları yakabilir. Motor çalışana kadar bekleyin.

Kullanılmış yağı boşaltmadan önce tahliye tapasının ve egzoz borusunun soğuduğunu kontrol edin.

- Çocuklar ve evcil hayvanlar yanlışlıkla yağı içmeleri halinde zarar görebilirler. Tekrar: Motor yağına uzun süre maruz kalmak cilt kanserine neden olabilir. Motor yağı ile kısa süreli temas cildi tahriş edebilir. Çocukları ve evcil hayvanları motor yağından uzak tutun. Motor yağını değiştirirken, cildin tahriş olmasını önlemek için lütfen uzun kollu giysiler ve koruyucu eldivenler (örn. yıkama eldivenleri) giyin. Cildiniz yağıyla temas ederse, lütfen sabun ve suyla iyice yıkayın. Motor yağıyla kirlenmiş giysi ve bezleri yıkayın. Kullanılmış motor yağını uygun şekilde geri dönüştürün ve atın.

PERİYODİK BAKIM VE DENETİMLER

NOT

Kullanılmış motor yağını geri dönüştürün ve uygun şekilde atın.

- Boşaltma tapasını ve rondelasını yerine takın. Boşaltma tapasını bir anahtarla sıkın.
- Yağ doldurma ağzından yaklaşık 3.200 ml yeni API SJ veya daha yüksek dereceli "dört zamanlı motosiklet motor yağı" doldurun. (Motor yağı filtre elemanı aynı değiştirilirse, yaklaşık 3.400 ml yeni motor yağı doldurulmalıdır).

UYARI

Öngörülen motor yağı kullanılmazsa, motor hasar görebilir.

- Yağ doldurma tapasını yerleştirin.
- Motoru 3 dakika boyunca farklı devirlerde çalıştırın. Herhangi bir sızıntı olup olmadığını kontrol edin.
Motor çalışırken yeniden takılan parçaları.
- Motoru kapatın ve 3 dakika bekleyin. Motosiklet çalışırken yağ seviyesi kontrol penceresinden motor yağı seviyesini kontrol edin. Motor yağı seviyesi "L" çizgisinin altındaysa, "F" çizgisine kadar yeni yağ ekleyin. Bir sızıntı olup olmadığını görmek için tekrar kontrol edin.

Yağ filtresi elemanı

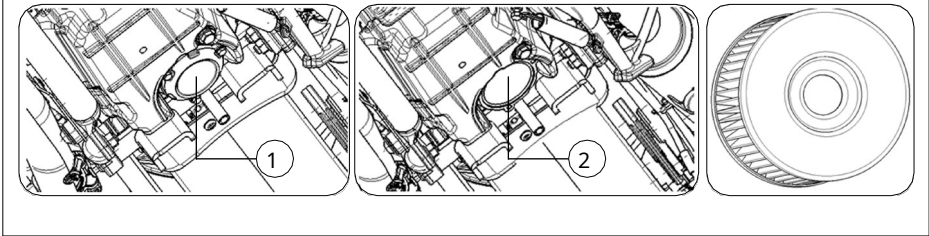

Motor yağı filtre elemanını her bakım döngüsünde değiştirin. Motor yağı filtresi Motor yağı boşaltılırken eleman değiştirilmelidir.

Adımlar aşağıdaki gibidir:

- Kullanılmış motor yağını "Yağın değiştirilmesi" bölümünde açıklandığı gibi iyice boşaltın.

TEHLİKE

Çocuklar ve evcil hayvanlar yanlışlıkla yağı içtiklerinde zarar görebilirler. Tekrar: Motor yağına uzun süre maruz kalmak cilt kanserine yol açabilir. Motor yağıyla kısa süreli temas cildi tahriş edebilir. Çocukları ve evcil hayvanları motor yağından ve kullanılmış yağ filtresi elemanından uzak tutun. Cildin tahriş olmasını önlemek için motor yağını değiştirirken uzun kollu giysiler ve koruyucu eldivenler (yıkama eldivenleri gibi) giyin. Cildiniz motor yağı ile temas ederse, lütfen sabun ve suyla iyice yıkayın. Motor yağıyla kirlenmiş giysi ve bezleri yıkayın. Kullanılmış motor yağını ve yağ filtresi elemanını uygun şekilde geri dönüştürün ve atın.

NOT

Kullanılmış motor yağını ve yağ filtresi elemanını geri dönüştürün ve uygun şekilde atın.

2. Yağ filtresi elemanını (2) özel bir kapak aleti (1) veya uygun boyutta özel bir kayış aleti ile saat yönünün tersine çevirerek çıkarın.
3. Yağ filtresi elemanının motordaki montaj yüzeyini silmek için bir bez kullanın.

4. Yeni yağ filtresi elemanının sızdırmazlık halkasına biraz yeni yağ sürün.

UYARI

Yanlış bir yağ filtresi elemanı veya yanlış bir yağ filtresi elemanı ile değiştirilmesi iplikli motora zarar verebilir. Firmamızın orijinal parçaları kullanılmalıdır.

5. Yağ filtresi elemanını özel bir aletle takarsanız, belirtilen torkla sıkın.

Yağ filtresi elemanının takılması için tork değeri: 20 Nm

6. Boşaltma tapasını pulu ile birlikte takın ve "Yağın değiştirilmesi" bölümüne göre yeni motor yağı doldurun. Yağ doldurma tapasını takın. Sızıntı olup olmadığını kontrol etmek için motoru çalıştırın. Motoru çalıştırdıktan sonra yağ seviyesini kontrol edin.

NOT

Yağ filtresi ek parçası için özel alet , lütfen atölyelerle iletişime geçin şirketimiz tarafından belirlenmiştir.

DEBRİYAJ KOLUNUN SERBEST BOŞLUĞU

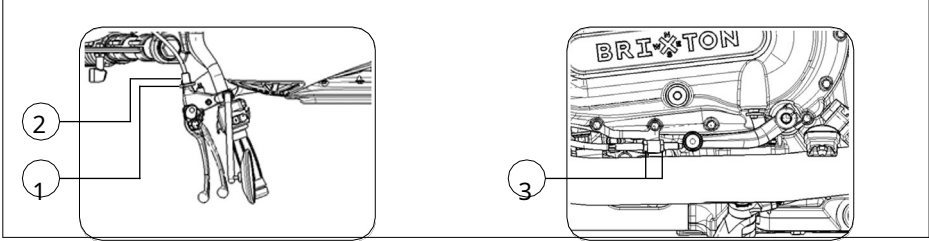

Debriyaj kolunun ucundaki boşluğu ölçün, bu boşluk 10~15mm aralığında olmalıdır. Boşluk bu aralığın dışındaysa, lütfen aşağıdaki gibi ayarlayın.

Küçük ayarlama

1. Debriyaj teli kilit somununu (1) gevşetin.
2. Yeterli boşluğu elde etmek için debriyaj teli ayarlayıcısını (2) çevirin.
3. Debriyaj teli kilit somununu (1) sıkın.

Büyük ayarlama

1. Debriyaj ayarlayıcısının kilit somununu (3) gevşetin.
2. Yeterli boşluğu elde etmek için debriyaj konumunu ayarlayın.
3. Kilit somununu (3) sıkın.

RÖLANTİ HIZI

Motor rölanti devri motor sıcakken kontrol edilmelidir. Motor rölanti devri 1000± 100 rpm aralığında olmalıdır.

NOT

Rölanti devri belirtilen aralıkta değilse, lütfen motosikleti kontrol ettirin şirketimiz tarafından belirlenen atölyeler tarafından.

PERİYODİK BAKIM VE DENETİMLER

BUHARLAŞTIRICI EMİSYON KONTROL SİSTEMİ (EVAP)

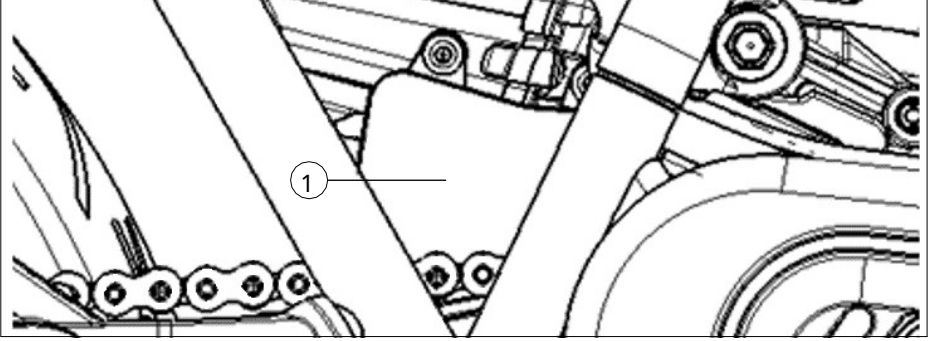

Motosiklet, yakıtın buharlaşarak atmosfere karışmasını önleyen bir kontrol sistemi ile donatılmıştır. Aşağıdaki öğeler düzenli olarak kontrol edilmelidir (her 10.000 km'de veya her 30 ayda bir). (1) Tüm boruların güvenilir bir şekilde bağlandığını kontrol edin; (2) herhangi bir boruda veya kömür kutusunda (1) çatlak veya hasar olup olmadığını kontrol edin ve gerekirse değiştirin; ve (3) herhangi bir borunun veya kömür kutusunun (1) tıkalı olup olmadığını kontrol edin ve gerekirse temizleyin veya değiştirin.

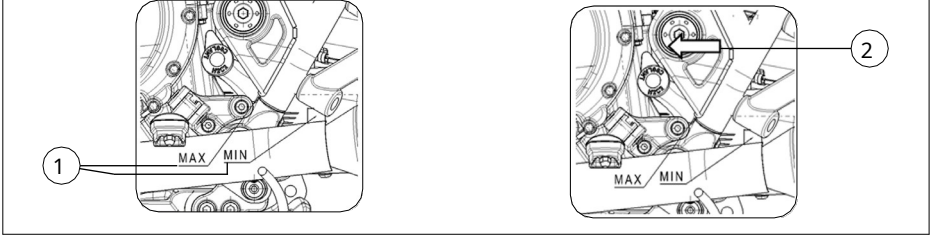
SOĞUTUCU**Soğutma sıvısı seviyesi**

Soğutma sıvısı haznesindeki soğutma sıvısı seviyesi "MIN" ve "MAX" çizgileri arasında olmalıdır (1) her zaman. Lütfen motosikletin çalışma koşulları altında soğutma sıvısı seviyesini düzenli olarak kontrol edin. Soğutma sıvısı seviyesi "L" çizgisinin altındaysa, lütfen aşağıdaki yöntemi kullanarak uygun soğutma sıvısı doldurun.

1. Motosikleti yan sehpaye park edin.
2. Soğutma sıvısı haznesini açın ve "F" çizgisine (2) kadar uygun soğutma sıvısı doldurun. "Yakıt, yağ ve soğutma sıvısı kullanım talimatları" bölümünün içeriğine başvurulabilir.

NOT

- Motor soğukken soğutma sıvısı seviyesini kontrol edin.
- Soğutma sıvısı deposu boşsa, lütfen soğutma sistemini derhal kontrol edin ve soğutma sıvısı.

TEHLİKE

Soğutma sıvısı yutulduğunda veya solunduğunda zararlı, hatta ölümcüldür ve hayvanlar için zehirlidir. Antifriz veya soğutma sıvısı içmeyin. Yutulması durumunda, kusturmayın ve derhal Zehir Kontrol Merkezini veya bir doktoru arayın. Solunması durumunda, temiz havallı bir yere taşıyın. Soğutma sıvısı göze kaçarsa, temiz suyla yıkayın ve tıbbi yardım alın. İşten sonra ellerinizi iyice yıkayın. Çocukları ve evcil hayvanları antifriz ve soğutucudan uzak tutun.

Soğutma sıvısının değiştirilmesi

Soğutma suyunu her 2 yılda bir değiştirin.

NOT

Soğutma sıvısını değiştirmek için hazneye yaklaşık 1.500 ml soğutma sıvısı eklemeniz ve Radyatör.

YAKIT HATTI

Yakıt borusunun hasar görüp görmediğini veya sızıntı yapıp yapmadığını kontrol etmek için yakıt deposunu kaldırın. Bir sorun oluşursa yakıt hattı değiştirilmelidir.

NOT

Yakıt deposunu zorla kaldırmayın.

PERİYODİK BAKIM VE DENETİMLER

SÜRÜCÜ ZİNCİRİ

Motosiklet modeli, ayırık kilitleme halkalı bir tahrik zinciri yerine özel malzemelerden yapılmış dairesel bir tahrik zinciri ile donatılmıştır. Tahrik zincirinde gresin sızdırmaz hale getirildiği özel bir halka vardır. Her sürüşten önce motosikletin tahrik zincirini kontrol edin ve ayarlayın. Tahrik zincirini aşağıdaki yöntemi kullanarak kontrol edin ve bakımını yapın.

TEHLİKE

Güvenliği sağlamak için, tahrik zinciri her yolculuktan önce kontrol edilmeli ve ayarlanmalıdır.

Tahrik zinciri kontrolü

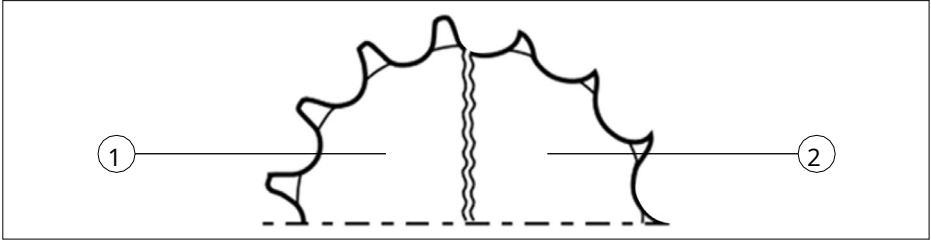

Tahrik zincirini incelerken, aşağıdaki sorunları kontrol edin:

- Gevşek zincir pimi
- Hasarlı pim makarası
- Kuru veya paslı zincir halkası
- Esnek olmayan zincir baklaları
- Aşırı aşınma
- Zincirin yanlış ayarlanması

Tahrik zincirinde bir sorun fark ederseniz veya tahrik zinciri yanlış ayarlanmışsa, lütfen şirketimiz tarafından belirlenen atölyelerden birine başvurun. Tahrik zincirinin aşınması her zaman zincir dişlisinin de aşındığını gösterir. Lütfen zincir dişlisinde aşağıdaki sorunlardan herhangi birinin olup olmadığını kontrol edin:

- Dişli aşırı derecede aşınmışsa
- Zincir dişlisinin bir dişi kırılmış veya hasar görmüşse
- Dişli tespit somunlarından biri gevşekse

Pinyon dişlisi ile ilgili yukarıdaki sorunlardan herhangi birini fark ettiyseniz, lütfen şirketimiz tarafından belirlenen atölyeler.

NOT

Tahrik zincirini deęiřtirirken, n ve arka diřlilerin ařınmasını kontrol edin ve Gerekirse aynı zamanda zincir diřlilerini de deęiřtirin.

TEHLİKE

Değiştirilen tahrik zinciri yanlış takılırsa veya ayrık halka tipi bir tahrik zinciri kullanılırsa çok tehlikelidir. Sıkıca perçinlenmemiş bir tahrik zinciri veya ayrık kilitleme halkalı bir tahrik zinciri gevşeyerek kazalara veya motor hasarına neden olabilir. Ayrık kilitleme halkalı bir tahrik zinciri kullanmayın. Tahrik zincirini değiştirmek için özel aletler ve kaliteli, yarıksız kilit halkalı bir tahrik zinciri gereklidir. Lütfen değiştirme işlemini şirketimiz tarafından belirlenen tamir atölyelerine bırakın.

Tahrik zincirinin temizlenmesi ve yağlanması

Tahrik zincirini aşağıdaki yöntemle düzenli olarak temizleyin ve yağlayın:

1. Sızdırmazlık halkasına zarar vermemeye dikkat ederek zincirdeki kiri ve tozu temizleyin.
2. Zinciri sızdırmazlık halkası zincir temizleyicisi veya su ve nötr deterjan ile yıkayın.

UYARI

- Zincirin yanlış temizlenmesi sızdırmazlık halkasına zarar verebilir ve zinciri kırabilir.
- Tiner ve benzin gibi uçucu çözücüler kullanmayın.
- Zinciri temizlemek için yüksek basınçlı bir temizleyici kullanmayın.
- Zinciri yıkamak için tel fırça kullanmayın.

3. Zinciri yıkamak için yumuşak bir fırça kullanın. Sızdırmazlık halkasına zarar vermemeye dikkat edin. yumuşak bir fırça kullanılırsa.
4. Suyu ve nötr deterjanı silin ve zinciri havayla kurutun.
5. Zinciri ve iç ve dış plakaları motosiklet zincirleri için özel zincir yağı ile yağlayın.

UYARI

Bazı zincir yağlayıcıları sızdırmazlık halkasına zarar verebilecek çözücüler ve katkı maddeleri içerir, bu yüzden lütfen halka zincirler için özel zincir yağı kullanın.

6. Zinciri tamamen yağladıktan sonra, fazla zincir yağını silin.

NOT

Halka zincirler için özel bir zincir yağı yoksa, yüksek viskoziteli dişli yağı SAE 90 kullanılabilir kullanılmalıdır.

Tahrik zincirinin ayarlanması

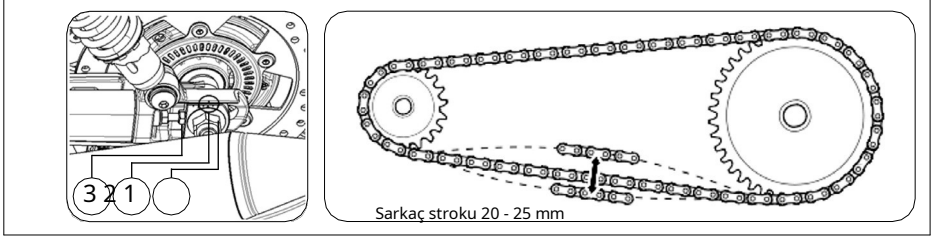

Tahrik zinciri gevşekliğini uygun aralığa ayarlayın. Tahrik zincirinin ayar sıklığını sürüş koşullarına göre artırın.

TEHLİKE

Tahrik zinciri çok gevşekse, zincir zincir dişlisinden fırlayabilir ve bir kazaya veya ciddi motor hasarına neden olabilir. Motosikleti sürmeden önce tahrik zincirini kontrol edin ve ayarlayın.

Tahrik zincirini aşağıdaki adımları kullanarak ayarlayın:

TEHLİKE

Sıcak susturucu sizi yakabilir. Bazen motor kapatıldıktan sonra susturucu hala sıcaktır ve sizi yakabilir. Yanıkları önlemek için susturucu soğuyana kadar bekleyin.

1. Motosikleti yan sehpa ile park edin.
2. Tekerlek aks somununu (1) gevşetin.
3. Tahrik zinciri gevşekliğini ayarlamak için ayar vidasını (3) çevirin. Ön ve arka dişlilerin hizalanmasını sağlamak için, ayarlayıcı ve braket üzerindeki işaretleri (2) kullanarak sol ve sağ taraftaki işaretleri aynı konuma ayarlayın.
4. Tekerlek aks somununu (1) sıkın.
5. Tahrik zinciri gevşekliğini tekrar kontrol edin ve gerekirse ayarlayın.

Arka tekerlek aks somununun sıkma torku: 80 - 90 Nm

UYARI

Motosikletin tahrik zinciri özel hammaddelerden yapılmıştır. Tahrik zincirini değiştirmek için şirketimizin orijinal ürünü kullanılmalıdır (sonsuz zincir DID520, 102 bakla). Diğer tahrik zincirlerinin kullanılması erken hasara neden olabilir.

FREN SİSTEMİ

Motosikletin hem ön hem de arka tekerlekleri bir disk fren ile donatılmıştır. Düzgün çalışan bir fren sistemi güvenli sürüş için çok önemlidir. Fren sistemini düzenli olarak yetkili servislere kontrol ettirmeyi unutmayın.

TEHLİKE

- Frenler sürücünün kişisel güvenliği için çok önemlidir. Frenleri düzenli olarak kontrol etmeli ve ayarlamalı ve piston hareketini engellemesini önlemek için fren kalıperleri üzerindeki çamuru düzenli olarak temizlemelisiniz.

TEHLİKE

- Fren sisteminin bakımı gerekiyorsa, kalifiye atölyelere başvurmalısınız. Eksiksiz araçlara ve profesyonel uzmanlığa sahiptirler ve işi en güvenli ve en ekonomik şekilde yapabilirler.
- Fren sisteminin kontrol edilmemesi ve bakımının yapılmaması kaza riskini artırır. Her yolculuktan önce fren sistemini "Sürüş öncesi kontroller" bölümüne göre kontrol ettiğinizden emin olun. Fren sisteminin bakımını düzenli olarak bakım masası.

Aşağıdaki noktaları kullanarak fren sistemini kontrol edin:

- Fren hidroliği haznesinin seviyesini kontrol edin.
- Ön ve arka fren sistemlerinde sızıntı belirtisi olup olmadığını kontrol edin.
- Fren hidroliği hortumunun sızdıran sızdırmadığını veya kırılıp kırılmadığını kontrol edin.
- Fren disklerinin ve fren aşınmasını kontrol edin.
- Esnek ve etkili olduklarını kontrol etmek için ön ve arka frenleri çalıştırın.

UYARI

Disk fren sistemi yüksek basınçlı bir çalışır. Güvenliği sağlamak için, fren hidroliği hortumu veya fren hidroliği değiştirme döngüsü "Muayene ve Bakım" bölümünde belirtilen süreyi aşmamalıdır.

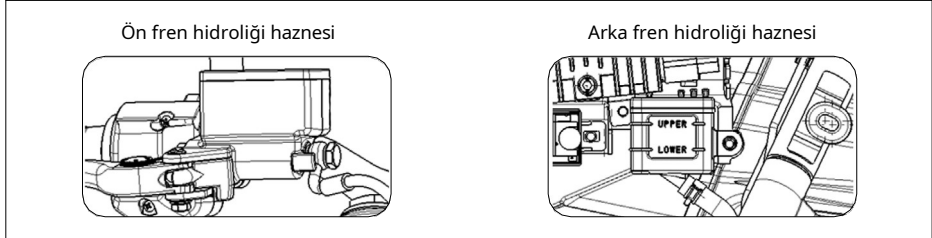
Fren hidroliği

Ön ve arka fren hidroliği haznelerindeki fren hidroliği seviyesini kontrol edin. Seviye "LOWER" işaretinin altındaysa, fren balatalarının aşınıp aşınmadığını ve fren hidroliğinin sızıp sızmadığını kontrol edin.

TEHLİKE

Fren hidroliği haznelerini yüksek basınç altında doğrudan suyla yıkamayın. Fren hidroliği yutulursa, insan vücudu için zararlı ve hatta ölümcüldür. Fren hidroliği cilde ve göze temas ettiğinde zararlıdır ve hayvanlar için zehirlidir. Fren hidroliği yutulursa, kusturmaya çalışmayın ve derhal Zehir Kontrol Merkezine veya bir hastaneye başvurun. Fren hidroliği göze kaçarsa, temiz suyla yıkayın ve tıbbi yardım alın. Ellerinizi iyice yıkayın. Çocukları ve evcil hayvanları fren sıvısından uzak tutun.

UYARI

Motosiklet tarafından kullanılan fren hidroliğini (DOT4) toz, yabancı maddeler, silikatlar veya petrol sıvıları ile karıştırmayın, aksi takdirde fren sisteminde ciddi hasar meydana gelebilir. Açık kaplarda saklanan fren hidroliğini kullanmayın. Son servisten kalan fren hidroliğini kullanmayın. Sadece motosikletler için özel fren hidroliği kullanılmalıdır. Dökülen fren hidroliği boya veya plastik yüzeyine zarar verebilir.

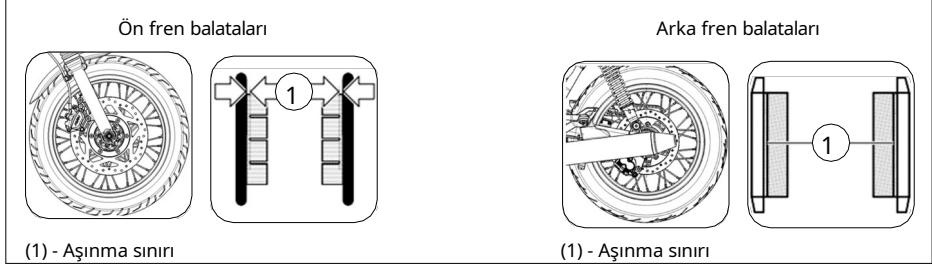
PERİYODİK BAKIM VE DENETİMLER**Fren balatası**

Ön veya arka fren balatalarının aşınma sınırına ulaşmış olup olmadığını kontrol edin. Aşınma sınırına ulaşılmışsa, lütfen ön ve arka fren balatalarını aynı anda şirketimiz tarafından belirlenen atölyelerde değiştirin.

TEHLİKE

- Frenler düzenli olarak kontrol ve bakımdan geçirilmezse veya değiştirilmesi tavsiye edilmesine rağmen zamanında değiştirilmezse kaza riski artar. Fren diskinin değiştirilmesi gerekiyorsa, lütfen şirketimiz tarafından belirlenen atöyelere başvurun. Fren balatalarını önerilen yöntemle kontrol edin ve bakımını yapın.
- Fren sistemine bakım yaptıktan veya fren balatalarını değiştirdikten sonra motosikleti sürmeden önce fren kolunu veya fren pedalını birkaç kez çalıştırmazsanız, frenleme etkisi bozulur ve bu da kazalara neden olabilir. Fren sisteminin bakımını yaptıktan veya fren balatalarını değiştirdikten sonra, fren balataları fren disklerine normal bir şekilde basana ve hidrolik sistem normal bir şekilde çalışana kadar fren kolunu veya fren pedalını birkaç kez çalıştırın. fren kolunun ve fren pedalının direnci normale döner.

UYARI

- İki fren balatasından sadece biri değiştirilirse, bu dengesiz bir frenleme etkisine neden olur. Lütfen her iki fren balatasını da aynı anda değiştirin.
- Fren balatası yanlış bir konumda ise fren kolunu veya fren pedalını kullanmayın.
konumu. Fren kolu veya fren pedalı çalıştırıldığında, pistonun geri dönmesi ve fren sıvısının dışarı sızması zordur.

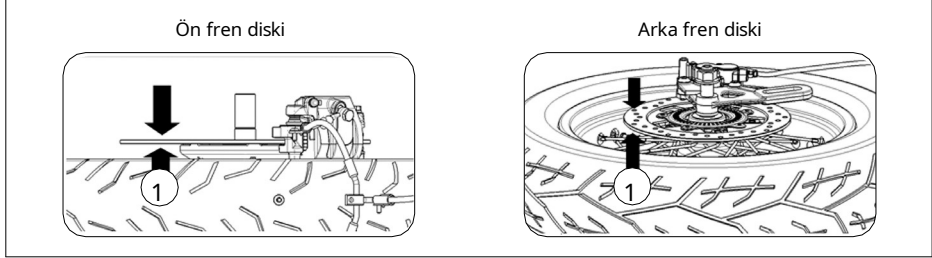
Fren diski

- Ön fren diskini kontrol ederken en önemli nokta : Kalınlık olup olmadığını kontrol edin
(1) fren diskinin kalınlığı 4,5 mm'den azdır. Kalınlık 4,0 mm'den azsa, değiştirin yeni bir fren diski ile.
 - Arka fren diskini kontrol ederken en önemli nokta : Kalınlık olup olmadığını kontrol edin
(1) fren diskinin kalınlığı 4,5 mm'den azdır. Kalınlık 4,0 mm'den azsa, değiştirin yeni bir fren diski ile.

TEHLİKE

- Yeni fren disklerini veya fren balatalarını değiştirdikten hemen sonra motosikleti sürmeyin. Normal kavrama kuvvetini geri kazanmak ve fren sıvısının dengeli bir şekilde dolaşmasını sağlamak için fren diskleri ve balataları tamamen oturana kadar fren kolunu birkaç kez tutun ve bırakın.
- Yeni fren diskleri veya fren balataları değiştirildikten sonra, frenleme mesafesi orijinal frenleme mesafesinden daha uzun olabilir. Fren diskleri ve balataları yaklaşık 300 km sonra tamamen alıştırdığında optimum frenleme verimliliği elde edilebilir ve Bundan önce, sürüş sırasında yeterli fren mesafesi korunmalıdır.

PERİYODİK BAKIM VE DENETİMLER

LASTİKLER

TEHLİKE

- Aşağıdaki noktalara dikkat etmezseniz, lastik hasarı nedeniyle kazalar meydana gelebilir. Motosikleti yere bağladıkları için lastikler çok önemlidir. Lütfen aşağıdaki kurallara uyun: Her sürüşten önce lastik durumunu ve lastik basıncını kontrol edin ve lastik basıncını ayarlayın. Motosiklete aşırı yük yüklemekten kaçının. Lastiği aşınma sınırına ulaştığında veya lastik yüzeyinde çatlaklar ve hasarlar görüldüğünde değiştirin. Her zaman burada verilen ebatlara ve özelliklere sahip lastikler kullanın. Lastikleri taktıktan sonra balans ayarını yapın. Bu bölümü dikkatlice okuyun.
- Yetersiz lastik rodajı lastiğin kaymasına ve kontrol kaybına neden olur. Motosikleti yeni bir lastikle sürerken özellikle dikkatli olun. "Yeni Lastiklerin Alıştırılması" bölümündeki talimatlara göre lastik alıştırma işlemini gerçekleştirin ve yeni bir lastiğin ilk 160 km'sinde ani hızlanmalardan, keskin dönüşlerden ve acil frenlemeden kaçınınız.

Lastik basıncı ve yükü

Doğru lastik basıncı ve lastik yükü önemli faktörlerdir. Aşırı yükleme lastik arızasına neden olur ve motosikleti kontrol edilemez hale getirir.

- Lastik basıncının ve yükün aşağıdaki tabloda belirtildiği gibi olduğundan emin olmak için motosikleti sürmeden önce her seferinde lastik basıncını kontrol edin. Sürüşten önce lastik basıncını kontrol edin ve düzeltin. Sürüşten sonra lastik ısınır ve lastik basıncı artar.
- Çok düşük lastik basıncı dönüşü zorlaştırır ve lastik aşınmasının hızlanmasına neden olur. Aşırı lastik basıncı lastik ile zemin arasındaki temas alanını azaltır, bu da kolayca savrulmaya ve kontrol kaybına yol açabilir.

Oda sıcaklığında önerilen lastik basınçları:

Lastik yük kapasitesi	Sadece sürücü	Sürücü ve yolcu
Ön tekerlek	2,2 bar	2,2 bar
Arka tekerlek	2,2 bar	2,5 bar

NOT

- Lastik basıncını düzenli olarak kontrol edin ve lastik basıncı yukarıdaki kriterlerin altında olmamalıdır.
- Lastik basıncının düştüğünü fark ederseniz, lastiğin bir çivi tarafından delinip delinmediğini, küçük bir delik olup olmadığını veya jant tarafında hasar olup olmadığını kontrol edin. İç lastiksiz lastikler aşağıdaki durumlarda kademeli olarak sönecektir küçük delikleri var.

Lastik durumu ve özellikleri

Yanlış lastik durumu ve özellikleri motosikletin performansını etkileyecektir. Lastiklerdeki hasar ve çizikler lastik arızalarına yol açar ve motosikleti kontrol edilemez hale getirir. Aşırı aşınmış lastikler patlamalara yol açarak motosikletin kontrolünün kaybedilmesine neden olur. Lastik aşınması lastiğin görünümünü de etkiler ve lastiğin çalışma performansını değiştirir. Her kullanımdan önce lastiklerin durumunu ve basıncını kontrol edin. Lastikte çatlak ve çizik gibi belirgin hasarlar varsa veya lastik aşınma sınırına ulaşmışsa, lastik değiştirilmelidir.

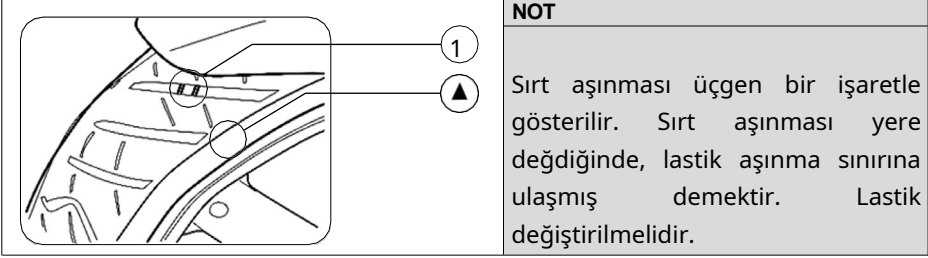

Lastiği değiştirirken, yeni lastiğin boyutunun ve modelinin aşağıdaki tablodaki özelliklere uygun olduğundan emin olun. Farklı ebatlarda veya modellerde lastikler değiştirilirse, motosikletin yol tutuşu etkilenir ve motosikletin kontrolünü kaybedebilirsiniz.

TEHLİKE

Standart lastiklerin dışında lastiklerin kullanılması sorunlara neden olabilir. Bu nedenle biz standart lastikleri kullanmanızı şiddetle tavsiye ederiz.

Onarım veya değişimden sonra lastiklerin balans ayarı yapılmalıdır. Balans ayarı yapmak çok önemlidir

Lastik ile zemin arasında dengesiz teması ve düzensiz aşınmayı önlemek için lastikleri

TEHLİKE

- Onarım veya takma işleminden sonra lastiklerin balansı düzgün yapılmazsa, motosiklet kontrolden çıkar ve lastik ömrü kısalmıştır. Lastiklerin bakımını, değiştirilmesini ve balans ayarını, gerekli aletlere ve deneyime sahip oldukları için şirketimiz tarafından belirlenen atölyelere yaptırın. Lastikleri, her lastiğin yanında belirtilen yöne göre takın.
- İç lastiksiz lastiklerin bakımının aşağıdaki talimatlara göre yapılmaması kazalara neden olabilir. İç lastiksiz lastikler ve iç lastikli lastikler için bakım yöntemleri farklıdır. İç lastiksiz bir lastiğin jantı ve damağı arasındaki temas alanı sızdırmazdır. Delinmeyi önlemek için, jantı ve damağı korumak amacıyla iç lastiksiz lastikleri sökmek ve takmak için özel aletler ve özel bir lastik değiştirici gereklidir. İç bir lastikteki küçük bir deliği onarmak için, lastik çıkarılmalı ve içeriden yama

yapılmalıdır. Dışarıdan yama yapmayın, çünkü yama dönerken lastiğin merkezkaç kuvveti nedeniyle gevşeyebilir.

- Motosiklet, lastik onarımından sonraki 24 saat içinde 80 km/saatten daha hızlı sürülmemeli ve daha sonra 130 km/saatten daha hızlı sürülmemelidir. Hız limitleri aşarsa, lastikler tarafından üretilen büyük ısı artışı yamaları etkisiz hale getirebilir ve lastiklerin patlamasına neden olabilir. Lastik yanağı hasar görmüşse veya hasarlı kısım 6 mm'den büyükse, lastik onarılamaz ve daha fazla kullanılamaz.
- Lastik basıncı ve yüzey durumu, aracın işlevi ve güvenliği için çok önemlidir. Motosiklet. Lütfen lastik basıncını ve yüzeyini düzenli olarak kontrol edin.

PERİYODİK BAKIM VE DENETİMLER

SIGORTALAR VE RÖLELER

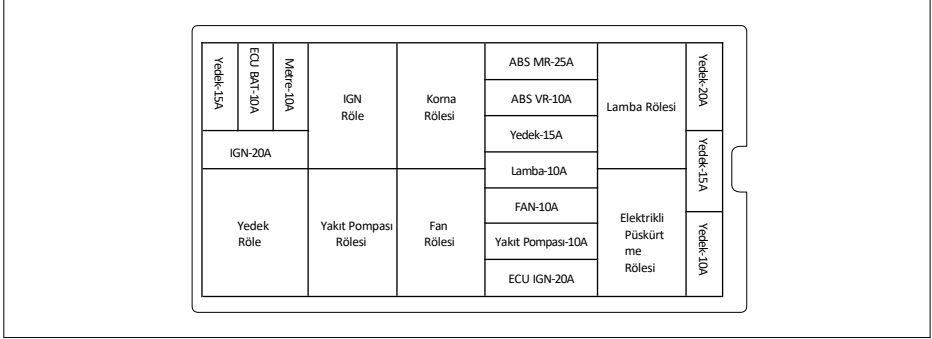

Tanımlama	Açıklama
IGN-Röle	Kontak anahtarı rölesini gösterir
Korna-Röle	Korna rölesini gösterir
Lamba Rölesi	Lamba rölesini gösterir
Yakıt Pompası-Röle	Yakıt pompası rölesini gösterir
Fan-Röle	Fan rölesini görüntüler
Elektrikli Püskürtme Rölesi	ECU rölesini görüntüler
Yedek Röle	Yedek röleyi görüntüler

Tanımlama	Amp.	Açıklama
IGN-20A	20 A	Kontak anahtarı güç kaynağı
ECU BAT-10A	10 A	ECU güç kaynağı
Metre-10A	10 A	Gösterge aydınlatması ve USB soketi için güç kaynağı
ABS MR-25A	25 A	ABS pompa gövdesine güç beslemesi
ABS VR-10A	10 A	ABS valf gövdesi güç kaynağı
Lamba-10A	10 A	Far güç kaynağı
Fan-10A	10 A	Fan güç kaynağı
Yakıt Pompası-10A	10 A	Yakıt pompası güç kaynağı
ECU IGN-20A	20 A	ECU güç kaynağı
Yedek-10A	10 A	Yedek sigortayı gösterir
Yedek-15A	15 A	Yedek sigortayı gösterir
Yedek-15A	15 A	Yedek sigortayı görüntüler
Yedek-20A	20 A	Yedek sigortayı görüntüler

UYARI

- Belirtilenler dışında sigorta kullanmayın ve sigorta olmadan doğrudan bağlamayın. Aksi takdirde, elektrik sistemi üzerinde ciddi etkileri olabilir, hatta yangına neden olabilir, motosikleti yakabilir veya motor gücünü kaybedebilir.
 - Yedek bir sigorta ile değiştirdikten sonra sigorta hala hasarlıysa, bu aşağıdakileri gösterir elektrik sistemindeki bir arıza ve motosikletin derhal bir servis temsilcisi tarafından kontrol edilmesi gerekir.
-

SORUN GIDERME

Sorun giderme içeriđi, yaygın sorunların nedenlerini bulmanıza yardımcı olabilir.

UYARI

Yanlıř bakım ve ayarlama motosiklette hasara neden olur ve arızaların nedenlerinin belirlenmesini zorlařtırır. Bu tür hasarlar üç garanti kapsamında deđildir (onarım, deđiřtirme ve iade için). Motosikleti dođru řekilde nasıl emin deđilseniz, lütfen řirketimizin yetkili tamircileri ile iletiřime geçin. Sorun gidermeden önce, řirketimiz tarafından belirlenen atölyelerle iletiřime geçmek en iyisidir. Atölyeler sorunları sizin için çözecektir.

Motor çalıřmazsa, ařađıdakileri yaparak nedenlerini belirlemelisiniz
Çek.

ATEŐLEME SİSTEMİ DENETİMİ

1. Bujiyi çıkarın ve buji konnektörünü bađlayın.
2. Bujiyi motora takın; kontak anahtarını "Q " konumuna getirin ve motor durdurma anahtarını "Q " konumuna ayarlayın; vitesi boş konuma getirin ve debriyajı bırakın (debriyaj kolunu sıkıca tutun). Çalıřtırma düđmesine basın. Ateřleme sistemi normal çalıřıyorsa, bujinin elektrotları arasında mavi bir kıvılcım belirecektir. Kıvılcım yoksa, arızayı gidermek için lütfen řirketimiz tarafından belirlenen onarım atölyelerine bařvurun.

UYARI

- Silindirdeki yanıcı karıřım kıvılcımla ateřlenebileceđinden, yukarıdaki kontrolü gerçekteřtirmek için bujiyi buji deliđinin etrafına takmayın.
- Elektrik çarpması riskini azaltmak için, kıvılcımın metal kısmını motor gövdesinin boyanmamıř metal kısmına yakın buji muhafazası.
- Kazalara neden olabilecek elektrik çarpması olasılıđını önlemek için, kontrol kalp hastalıđı veya kalp pili olan kiřiler tarafından gerçekteřtirilmemelidir.

MOTOR ÇALIŐMIYOR

1. Yakıt deposunda yeterli yakıt olduđundan emin olun.
2.  sembolü görüntülendiđinde, sistemde sorun olduđu anlamına gelir. Lütfen motosikleti řirketimiz tarafından belirlenen tamir atölyelerine gönderin. Ekranın anlamı ECU diyagnostik arayüzünün içeriđinden açıklanabilir.
3. Ateřleme sisteminin normal çalıřıp çalıřmadıđını kontrol edin.
4. Rölanti devrini kontrol edin. Dođru rölanti devri 1.000± 100 rpmdir.

DEPOLAMA

Motosikletiniz bir süredir kullanılmamışsa ve özel bakım gerektiriyorsa, özel malzemeler, ekipmanlar ve teknikler gereklidir. Bu nedenle, söz konusu bakımın yapılması için şirketimizin yetkili atölyelerinden birine talimat vermeniz önerilir. Bakımı kendiniz yapmak isterseniz, lütfen aşağıdaki şekilde devam edin:

Motosiklet

Motosikleti iyice temizleyin. Motosikleti yan sehpa ile düz bir zemine park edin. Gidonu sola çevirin, ön tarafı kilitleyin ve anahtarı çıkarın.

Yakıt

Yakıt deposundaki yakıtı bir sifon veya başka bir uygun yöntem kullanarak uygun bir kaba boşaltın.

Motor

1. Bujiyi çıkarın ve her bir buji deliğine bir kaşık dolusu yeni yağ doldurun, ardından bujileri yeniden takın ve motor krank milini birkaç kez çalıştırın.
2. Motor yağını iyice boşaltın ve kartere yeni yağ doldurun.
3. Hava filtresinin giriş açıklığını ve susturucunun egzoz açıklığını Nem girmesini önlemek için yeni yağ içeren bezler.

Batterie

1. Pili "Pil" bölümünde açıklandığı gibi çıkarın.
2. Terminaller ve kablo bağlantılarındaki pas ve korozyonu gidermek için akünün yüzeyini nötr sabunlu suyla temizleyin.
3. Pili 0°C'nin üzerindeki bir odada saklayın.

Lastikler

Lastik basıncını belirtilen basınca ayarlayın.

Motosikletin yüzeyi

- Reçine ve kauçuk parçaların yüzeylerine kauçuk koruyucuyu püskürtün.
- Yüzey işlemi yapılmamış parçaların yüzeylerine pas önleyici boya püskürtün.
- Boyalı yüzeyi araba cilası ile kaplayın.

Depolama sırasında bakım

Pili ayda bir kez şarj edin. Standart şarj yöntemi: 0,1C'de 8-10 saat.

Depolamadan sonra motosikletin kullanımı

1. Motosikleti iyice temizleyin.
2. Hava filtresi giriş açıklığını ve susturucu çıkış açıklığını örten bezleri çıkarın.
3. Motor yağını boşaltın. Yağ filtresini değiştirin ve aşağıdaki talimatlara uygun olarak yeni motor yağını doldurun
bu kılavuzdaki talimatlar.

-
4. Bujileri çıkarın. Motoru birkaç kez çalıştırın. Bujileri deęiřtirin.
 5. Pili "Pil" bölümünde açıklandığı gibi yeniden takın.
 6. Motosikletin uygun şekilde yağlandıęından emin olun.
 7. "Çalıştırmadan önce kontroller" bölümünde belirtilen kontrolleri gerçekleştirin.
 8. Motosikleti bu bölümde belirtildięi gibi çalıştırın.

PAS ÖNLEME

bakımını dikkatli bir şekilde yapın ve paslanmaya karşı korumaya dikkat edin, böylece motosiklet yıllar sonra bile yeni bir motosiklet gibi görünür.

Pas oluşumuna ilişkin önemli noktalar

Pas hasarına yol açan faktörler:

- Tuzlu yollarda tuz birikimi, kir, nem ve kimyasallar.
- Boyalı parçaların yüzeyinde küçük taşlar veya çakıllardan ya da darbe ve çiziklerden kaynaklanan hasarlar.
- Tuzlu yollar, deniz esintileri, endüstriyel kirlilik ve yüksek nem paslanmaya neden olabilir.

Paslanmayı önlemek için

- Motosikleti ayda en az bir kez yıkayın. Motosikleti aşağıdaki gibi temiz ve kuru tutun
mümkün olduğunca çok.
- Motosikletin yüzeyindeki kiri temizleyin. Tuzlu yollar, kimyasallar, asfalt, ağaç özü, kuş pisliği ve endüstriyel dumanlar motosikletinize zarar verebilir, nedenle kiri mümkün olan en kısa sürede temizleyin. Motosikleti suyla temizlemek zorsa, bir temizlik maddesiyle temiz, ancak temizlik maddesiyle ilgili gerekliliklere uymanız gerekir.
- Herhangi bir hasarı mümkün olan en kısa sürede onarın. Motosikletin boya yüzeyindeki hasarı dikkatlice inceleyin. Bir çapak veya çizik bulursanız, daha fazla hasarı önlemek için derhal giderin. Çapak veya çizik parçanın tüm yüzeyine yayılıyorsa, lütfen şirketimiz tarafından belirlenen atölyeler tarafından onarılmasını sağlayın.
- Motosikleti kuru ve havalandırılmış bir yere park edin. Motosikletinizi sık sık temizliyor ve garaja park ediyorsanız, garaj çok nemli olacaktır. Yüksek nem pas oluşumunu destekler. Eğer mekan iyi havalandırılmıyorsa, ıslak motosiklet sıcak havalarda bile paslanacaktır.
- Motosikletin üzerini örtün. Güneş ışığı boyanın ve plastik parçaların renginin solmasına ve aletlerin renginin solmasına neden olduğundan motosikleti öğle güneşinden koruyun. Nefes kaliteli bir örtü kullanmak motosikleti güneş ışığının ultraviyole ışınlarından koruyabilir ve motosiklet üzerinde kir ve hava kirlenmelerinin birikmesini azaltabilir. Şirketimizin bayileri motosikletiniz için doğru kılıfı seçmenize yardımcı olabilir.

TEMİZLİK**Motosikletin yıkanması**

Motosikleti aşağıdaki talimatlara göre yıkayın:

1. Motosikletin yüzeyindeki kir ve çamuru soğuk suyla yıkayın. Motosikleti temizlemek için yumuşak bir sünger veya fırça kullanabilirsiniz. Sert malzemeler kullanmak optik parçaları çizecektir.
2. Motosikleti nötr deterjan veya araba sabunu, gazlı bez veya yumuşak bir bezle iyice yıkayın. Gazlı bez veya yumuşak bez sık sık deterjana batırılmalıdır.

NOT

Motosiklet tuzlu bir yolda veya deniz kenarında kullanılıyorsa, kullanımdan hemen sonra soğuk suyla yıkanmalıdır. Sıcak su korozyonu hızlandırdığı için soğuk su kullanıldığından emin olun.

Suyun aşağıdaki noktalara akmasını önlemek için motosiklete püskürtmekten kaçınin:

- Kontak anahtarı
- Buji
- Yakıt deposu kapağı
- Yakıt enjeksiyon sistemi
- Fren hidroliği haznesi

UYARI

Jetonlu yıkayıcıdan gelen yüksek basınçlı su motosiklete zarar verebilir ve ayrıca paslanmaya, korozyona ve aşınmanın hızlanmasına neden olabilir. Parça yıkayıcı motosiklete zarar verebilir. Motosikleti yüksek basınçlı su ile yıkamayın. Gaz keleşi gövdesini ve yakıt enjektörünü temizlemek için parça yıkayıcıyı kullanmayın.

3. Motosikletin yüzeyindeki kire temizledikten sonra, kalan suyu durulayın. akan su ile deterjan.
4. İyice duruladıktan sonra motosikleti nemli yumuşak bir deri veya bezle silin ve gölgede kurumaya bırakın.
5. Boya yüzeyindeki hasarı dikkatlice inceleyin. Hasar varsa, onarım Aşağıdaki prosedürü kullanarak hasarlı yüzeyi onarım malzemesi ile kaplayın:
 - a. Hasarlı bölgeyi yıkayın ve kurumaya bırakın.
 - b. Onarım malzemesini karıştırın ve bir fırça yardımıyla hasarlı bölgeye dikkatlice uygulayın.
 - c. Onarılan alanın iyice kurummasını bekleyin.

NOT

Motosiklet yıkandıktan veya yağmur sonra motosiklet çalışırken, farda su oluşur. Far açıldıktan sonra buğu yavaş yavaş kaybolur. Akünün aşırı boşalmasını önlemek için motoru çalıştırmadan önce farı açarak buğuyu giderin.

UYARI

Motosikleti alkali veya asitli temizlik maddeleriyle yıkamayın. Motosiklete zarar verebilecek benzin, fren hidroliği veya diğer çözücülerini kullanmayın. Motosikleti yumuşak bir bez ve nötr deterjanlı ılık su ile yıkayın.

BAKIM VE DEPOLAMA

Ağda ve temizlikten sonra motosikletin cilalanması tavsiye edilir, bu sadece parçaları korur ama aynı zamanda onları daha güzel hale getirir.

- Yüksek kaliteli araba cilası ve cilası kullanın.
- Araba cilası ve cila ürünlerinin kullanımıyla ilgili önlem talimatlarına uyun.

Temizlikten sonra kontrol edin

Motosikletin ömrünü uzatmak için, lütfen "Yağlama" bölümünde açıklandığı gibi yağlayın.

UYARI

Jetonlu yıkayıcıdan gelen yüksek basınçlı su motosiklete zarar verebilir ve ayrıca paslanmaya, korozyona ve aşınmanın hızlanmasına neden olabilir. Parça yıkayıcı motosiklete zarar verebilir. Motosikleti yüksek basınçlı su ile yıkamayın. Gaz keleşi gövdesini ve yakıt enjektörünü temizlemek için parça yıkayıcıyı kullanmayın.

"Kullanmadan önce kontroller" bölümüne bakarak kullanımdan sonra ortaya çıkan sorunları kontrol edin.

ULAŞIM

Yakıt son derece yanıcı olduğundan ve belirli koşullar altında patlamalara neden olabileceğinden, motosikleti taşımadan önce yakıt boşaltılmalıdır. Yakıtın boşaltılması, depolanması veya yeniden doldurulması açık ateş olmayan yerlerde ve motor durdurulduktan sonra iyi havalandırılan yerlerde yapılmalıdır. Yakıtı boşaltırken aşağıdaki adımlar izlenmelidir.

1. Motoru durdurun ve kontak anahtarı anahtarını çıkarın.
2. Yakıt deposundaki yakıtı bir sifon veya diğer uygun yöntemleri kullanarak uygun bir kaba boşaltın.

UYARI

- Motosikleti taşımadan önce yakıt deposundaki yakıtı iyice boşalttıktan sonra emin olun.
- Yağdan sızıntısından kaçınmak için taşıma sırasında motosikleti normal çalışma koşullarında tutun.

AKÜ KULLANIM TALİMATLARI

1. Yeni bir pil kullanma

- 1.1 Pilin görünümünü, pil kutusunun çizik veya çatlak olup olmadığını, pil kapağının gevşek olup olmadığını ve terminallerin eğri veya deforme olup olmadığını kontrol edin.

2. Ekleme

- 2.1 Önce pozitif (+) kabloyu (kırmızı kablo) ve ardından pozitif (-) kabloyu bağlayın. Kutupları ters çevirmemeye dikkat edin, aksi takdirde kontrollü redresör ve diğer elektrikli parçalar zarar görür.
- 2.2 Cıvataları sıktıktan sonra, cıvatalara, somunlara ve kelepçelere tereyağı veya vazelin sürerek pas nedeniyle kötü teması önleyin.

3. Kullanım ve bakım

- 3.1 Çalıştırma süresi her seferinde 5 saniyeyi geçmemelidir. Birkaç denemeden sonra motor hala çalışmazsa, lütfen yakıt beslemesini, marş sistemini ve ateşlemeyi kontrol edin.
- 3.2 Aşağıdaki koşullar akünün aşırı veya düşük deşarj neden olacaktır, pil ömrünü kısaltır.
 - a. Sık sık elektrikli çalıştırma ve kısa sürüş mesafeleri.
 - b. Uzun süre düşük hızda araç kullanmak.
 - c. Fren lambasının her zaman yanması için sürüş sırasında fren kolunu tutun.
 - d. Ek elektrikli aksesuarlar takın veya daha yüksek watt'lı bir ampulle değiştirin.
- 3.3 Marş hızı düştüğünde, ışıklar söndüğünde ve korna sesi durur.
- 3.4 Motosiklet uzun bir kullanılmayacaksa, aküyü daha önce şarj edin depolama ve sonrasında ayda bir kez.

4. Şarj

- 4.1 Lütfen motosiklet aküsü için özel bir şarj cihazı kullanın. Şarj sırasında akü kapağını çıkarmayın; alanı iyi havalandırın ve şarj sırasında açık ateşten kaçının.
- 4.2 Şarj yöntemleri standart şarj ve hızlı şarjı içerir. İçinde hariç acil durumlarda, pilin ömrünü uzatmak için standart şarjı kullanmaya çalışın.

5. Önlemler

- 5.1 Pil kapağını çıkarmayın veya herhangi bir zamanda elektrolit veya su eklemeyin.
- 5.2 Aküyü kullanırken veya şarj ederken açık ateşin yakınında durmayın. Akünün patlamasını önlemek için pozitif ve negatif terminaller arasında kısa devre yapmaktan ve pozitif ve negatif terminallerin bağlantısını kesmekten kaçının.
- 5.3 Elektrolit güçlü asitler içerir, bu nedenle cildinize, giysilerinize veya gözlerinize dökmekten kaçının. Eğer temas ederseniz, derhal bol su ile ayağa kalkmalı ve ardından hastaneye gitmelisiniz. Yanlışlıkla yutulursa, derhal hastaneye gidin.
- 5.4 Elektroliti çocukların ulaşamayacağı yerlerde saklayın.
- 5.5 Ek bir hırsız alarm sisteminin kurulmasının akü üzerinde belirli bir etkisi vardır. Firmamız tarafından tavsiye edilen hırsız alarmlarının kullanılması tavsiye edilir. Diğer alarm sistemlerinin kullanılması devrenin arızalanmasına neden olabilir ve hatta aküye, ayarlı redresöre ve diğer elektrikli parçalara zarar verebilir.

TEKNİK ÖZELLİKLER

Boyutlar

Uzunluk	2.180 mm
Genişlik	800 mm (860 mm)
Yükseklik	1.115 mm (1.155 mm)
Dinçil Mesafesi	1.450 mm
Koltuk yüksekliği	800 mm

Ağırlıklar

Dara ağırlığı (sürüşe hazır)	235 kg
İzin verilen maksimum toplam ağırlık	455 kg
İzin verilen maksimum ağırlık - ön aks	172 kg
İzin verilen maksimum ağırlık - arka aks	283 kg
Maksimum taşıma kapasitesi	220 kg

Motor

Silindir sayısı	2
Silindir düzenlemesi	Dikey
Yer değiştirme	1,222 cm ³
Delik x strok	98,6 mm x 80 mm
Sıkıştırma	10:1
Silindir numaralandırma	Soldan sağa
Ardışık silindir numarası	1-2
Ateşleme emri	1-2
Çalıştırma sistemi	Elektrikli marş motoru
Maksimum güç	61 kW @ 6.550 dak-1
Maksimum tork	108 Nm @ 3.100 min-1
Güç-ağırlık oranı	0,26 kW/kg

Ateşleme sistemi

Ateşleme sistemi	Dijital endüktif
Buji tipi	NGK LMAR8A-9
Elektrot boşluğu	0,9 mm +/- 0,1 mm

Yakıt sistemi

Yakıt türü	RON/ROZ min. 95 (kurşunsuz)
Enjeksiyon	Elektronik yakıt enjeksiyonu
Yakıt pompası	Dalgıç pompa, elektronik

TEKNİK ÖZELLİKLER**Şanzıman ve Debriyaj**

Şanzıman tipi	Manuel 6 vitesli şanzıman	
Dişli oranı	1. Vites	4,396
	2. Vites	3,143
	3. Vites	2,325
	4. Vites	1,860
	5. Vites	1,629
	6. Vites	1,473
Aks oranı	2,412	
Kaplin tipi	Yağ banyosunda çok diskli debriyaj	

Sıvılar ve Yağlayıcılar

Motor yağı özellikleri	Yarı veya tam sentetik motosiklet Motor Yağı - 10W/40	
Yağlama sistemi	Islak karter yağlama	
Soğutma sistemi	Sıvı soğutmalı	
Su/soğutucu oranı	Önceden karıştırılmamışsa 50/50!	
Termostat şu saatte açılır	88°C +/- 2°C	
Soğutma sıvısı bileşimi	Etil hidroksit: %85 Katkı maddeleri: 10% Su: 5%	

Jantlar ve Lastikler

Ön lastikler	Opt.1: 100/90-18 M/C 56H	Opt.4: 110/80-R18 M/C 58H
	Opt.2: 100/90-18 M/C 56H	Opt.5: 110/80-ZR18 M/C 58W
	Opt.3: 110/80-R18 M/C 58H	Opt.6: 110/80-ZR18 M/C 58W
Arka lastikler	Opt.1: 150/70R17 M/C 69H	Opt.4: 160/60-ZR17 M/C 69W
	Opt.2: 160/60ZR17 M/C 69W	Opt.5: 150/70-R17 M/C 69H
	Opt.3: 150/70R17 M/C 69H	Opt.6: 160/60-ZR17 M/C 69W
Ön jant	MT2,50 x 18	
Arka jant	MT4,25 x 17	
Ön ve arka lastik basıncı	2,2 - 2,5 bar	

Şasi ve Süspansiyon

Çerçeve tipi	Çelik boru çerçeve	
Ön süspansiyon	Teleskopik süspansiyon çatalı (Maks.: 815,8 mm / Min.: 694 mm)	

Arka süspansiyon

2 adet yüksekliđi ayarlanabilir amortisör
(Maks.: 349 mm / Min.: 262 mm)

TEKNİK ÖZELLİKLER

Fren sistemi	
Ön fren	Çift disk: \varnothing 310 mm 2 x 2-Kolbenbremszange
Arka fren	Bremsscheibe: \varnothing 260 mm 2 pistonlu fren kaliperi
Yardımcı sistem	ABS
Fren hidroliği spesifikasyonu	DOT 4

Elektrik	
Sistem gerilimi	12V
Akü	12V 12Ah (~4,6 kg)
Gösterge	LED: 12V / 1W
Kısa far	LED: 12V / 15W
Uzun far	LED: 12V / 30W
Gündüz sürüş farı	LED: 12V / 15/4,6W
Arka ışık	9 x LED: 12V / 3,7W
Fren lambası	10 x LED: 12V / 3,7W
Plaka lambası	12V 0,6W

Sürüş performansı	
Egzoz emisyon standardı	EURO 5
Sabit gürültü	89 dB(A) @ 3.275 dk-1
Sürüş gürültüsü	76 dB(A)
En yüksek hız	198 km/s
Yakıt tüketimi	4,6 l/100km
CO2 emisyonları	105 g/km
Oturma kapasitesi	2
Maksimum gradyan	$\geq 30^\circ$
Dönüş çemberi	~ 5 m
Yakıt deposu kapasitesi	16 l

A series of horizontal dotted lines for taking notes.

